

Instrukcja obsługi

Gratulujemy serdecznie

Gratulujemy Państwu serdecznie zakupu nowej przyczepy kempingowej i dziękujemy, że zdecydowali się Państwo na wysokiej jakości produkt firmy Dethleffs.

Niezależnie od tego, czy trasa do miejsca, w którym chcą Państwo spędzić urlop będzie wiodła drogami równymi czy wyboistymi, czy Państwa „domek wakacyjny” będzie stał wśród zieleni, nad morzem czy w górach: Przyczepa Dethleffs zapewni Państwu udany urlop, bo zespół firmy Dethleffs zajmuje się budowaniem przyczep kempingowych już od ponad 90 lat i wie, jak należy to robić. To doświadczenie przejawia się w przemyślanym, przytulnym a jednocześnie bardzo funkcjonalnym wyposażeniu, oraz w znakomitych właściwościach jezdnych.

Każdy pojazd firmy Dethleffs jest starannie wykonany a jakość poddawana jest surowej kontroli. Zapewnia to długą trwałość naszych produktów. Ze względu na tak surowe wymagania ręczymy za pierwszorzędną jakość naszych produktów i przyznajemy kupującym 6-letnią gwarancję na szczelność naszych nadwozi zgodnie z naszymi warunkami gwarancji (patrz rozdział 1.1).

Przedłożona instrukcja obsługi poświęcona jest głównie nadwoziu mieszkalnemu przyczepy. Zapoznaje właścicieli ze wszystkimi ważnymi informacjami i poradami, aby mogli w pełni wykorzystywać techniczne zalety zakupionej przyczepy kempingowej marki Dethleffs. Uwzględniliśmy także kwestie pielęgnacji a więc zachowania wartości.

Dodatkowo otrzymują Państwo oddzielne pakiety dokumentacji do podwozia i różnych urządzeń do zabudowy.

Z prośbą o przeprowadzenie prac konserwacyjnych lub w razie jakiegokolwiek pomocy, mogą Państwo z pełnym zaufaniem zwracać się do autoryzowanego warsztatu specjalistycznego. Oni najlepiej znają zakupioną przez Państwa przyczepę kempingową i potrafią szybko i niezawodnie spełnić każde Państwa życzenie.

Życzymy Państwu udanych podróży i znakomitego wypoczynku z posiadaną przyczepą kempingową.

Zespół firmy Dethleffs

Instrukcja obsługi

Dane pojazdu
Model:
Producent pojazdu:
Pierwsza rejestracja:
Numer podwozia:
Numer seryjny:
Zakupiony w firmie:
Początek okresu gwarancyjnego:
Koniec okresu gwarancyjnego:
Adres klienta
Imię, nazwisko:
Ulica, nr:
Kod pocztowy, miejscowość:
Pieczętka i podpis sprzedawcy



- ▷ Zmiany w konstrukcji, wyposażeniu i zakresie dostawy pozostają zastrzeżone. W dokumencie wyszczególnione są także elementy wyposażenia specjalnego, które nie należą do seryjnego zakresu dostawy. Opisy i ilustracje w niniejszej broszurze nie są przyporządkowane konkretnej wersji. Są to ogólne informacje dotyczące wszystkich modeli. Miarodajnym zestawieniem wszystkich detali jest wyłącznie aktualnie obowiązująca lista wyposażenia.

Spis treści

1	Gwarancja	7	5.3	Jazda do tyłu	46
1.1	Warunki gwarancji szczelności	7	6	Rozstawianie przyczepy kempingowej	48
1.2	Przegląd szczelności	8	6.1	Hamulec postojowy	48
1.2.1	Plan przeglądu	8	6.2	Kliny pod koła	49
1.2.2	Dowody przeprowadzenia przeglądu i przeglądu szczelności	10	6.3	Podpory na korbę	49
1.3	Dalsze przeglądy	14	6.4	Schodek (wolno stojący)	50
1.3.1	Plan przeglądu corocznego	14	6.5	Zbiornik na ścieki, mobilny	51
1.3.2	Plan przeglądu podwozia	14	6.6	Przyłącze 230 V	51
1.3.3	Plan przeglądu i kontroli gazu	15	6.7	Lodówka	51
1.3.4	Dowody przeprowadzenia przeglądu	16	7	Mieszkanie	52
2	Wprowadzenie	20	7.1	Drzwi	52
2.1	Informacje ogólne	21	7.1.1	Drzwi wejściowe, z zewnątrz (klamka składana)	52
2.2	Wskazówki dotyczące ochrony środowiska	22	7.1.2	Drzwi wejściowe, wewnątrz	53
3	Bezpieczeństwo	23	7.1.3	Moskitiera w drzwiach wejściowych	54
3.1	Ochrona przeciwpożarowa	23	7.1.4	Roleta zaciemniająca w drzwiach wejściowych (wariant 1)	55
3.1.1	Unikanie zagrożenia pożarowego	23	7.1.5	Roleta zaciemniająca w drzwiach wejściowych (wariant 2)	55
3.1.2	Gaszenie ognia	23	7.2	Kłapy zewnętrzne	56
3.1.3	W razie pojawienia się wyczuwalnego zapachu gazu	23	7.2.1	Zamek klapy z uchwytem	56
3.2	Informacje ogólne	24	7.2.2	Zamek klapy, w kształcie elipsy	57
3.3	Bezpieczeństwo w ruchu drogowym	25	7.2.3	Zamek klapy, prostokątny	58
3.4	Eksploatacja przyczepy	26	7.2.4	Zamek obrotowo-napinający	59
3.5	Instalacja gazowa	26	7.2.5	Zamek klapy z przyciskami guzikowymi	60
3.5.1	Wskazówki ogólne	26	7.2.6	Kłapa kasety toaletowej	60
3.5.2	Butle gazowe	27	7.2.7	Kłapa zewnętrzna przyłącza 230 V	61
3.6	Instalacja elektryczna	28	7.3	Ogrzewanie	61
3.7	Instalacja wodna	28	7.4	Wentylowanie	61
4	Przed jazdą	29	7.5	Okna	62
4.1	Pierwsze uruchomienie	29	7.5.1	Szyby obrotowe z siłownikami wystawiającymi i obracającymi	63
4.2	Rejestracja	29	7.5.2	Szyby obrotowe z automatycznymi siłownikami wystawiającymi	64
4.3	Sprzęganie	29	7.5.3	Roleta zaciemniająca i roleta z moskitierą	66
4.4	Haki holownicze	31	7.6	Okna dachowe	67
4.4.1	Zaczep ze stabilizatorem jazdy AKS 3004	31	7.6.1	Okno dachowe z zamkiem zatraskowym	68
4.4.2	Pałak podpierający	31	7.6.2	Okno dachowe Heki (mini i midi)	69
4.4.3	ATC (AL-KO Trailer Control)	32	7.6.3	Okno dachowe Heki	70
4.5	Wyprzęganie	33	7.6.4	Okno dachowe podnoszone na korbkę	72
4.6	Obciążenie dodatkowe	33	7.7	Stoły	73
4.6.1	Terminologia	34	7.7.1	Stół wiszący z podstawą przegubową	73
4.6.2	Obliczanie obciążenia dodatkowego	37	7.7.2	Stół podnośny kanapy okrągłej	73
4.6.3	Prawidłowy załadunek przyczepy kempingowej	38	7.7.3	Stół podnośny	74
4.6.4	Dopuszczalna masa przyczepy z hamulcem, nacisk na hak i nacisk na oś	39	7.8	Telewizor	74
4.6.5	Ładunki obciążające dach	40	7.9	Lampy	75
4.7	Wykładzina podłogowa PVC	41	7.10	Łóżka	76
4.8	Telewizor	41	7.10.1	Łóżko piętrowe	76
4.9	Pokrywa zlewu	43	7.10.2	Łóżko stałe (sprężyny gazowe)	76
4.10	Bezpieczeństwo w ruchu drogowym	43	7.11	Przebudowa kanap do spania	77
5	W czasie jazdy	45	7.11.1	Kanapa wzdłużna i kanapa boczna	77
5.1	Eksploatacja przyczepy kempingowej	45	7.11.2	Kanapa okrągła	78
5.2	Hamulce	46	7.11.3	Kanapa tylna	79

Spis treści

7.11.4	Kanapa tyłem do kierunku jazdy	79	10.2.1	Prawidłowe ogrzewanie	111
7.11.5	Poszerzenie łóżka	80	10.2.2	Grzejnik na ciepłe powietrze Truma S 3004 (P)/S 5004	112
7.12	Wydzielenie części sypialnej.	81	10.2.3	Dmuchawa powietrza obiegowego	114
7.12.1	Drzwi przesuwne	81	10.2.4	Grzejnik na ciepłe powietrze Truma Combi	116
7.12.2	Kotara składana	81	10.2.5	Grzejnik na ciepłą wodę Alde	118
8	Instalacja gazowa.	82	10.2.6	Dodatkowy grzejnik elektryczny Ultraheat	122
8.1	Informacje ogólne	82	10.2.7	Ogrzewanie rur kanalizacyjnych (wyposażenie specjalne)	123
8.2	Butle gazowe	83	10.2.8	Elektryczne ogrzewanie podłogowe (wyposażenie specjalne)	124
8.3	Zużycie gazu	84	10.2.9	Ogrzewanie podłogowe z grzejnikiem na ciepłą wodę (wyposażenie specjalne)	125
8.4	Wymiana butli gazowej	85	10.3	Klimatyzacja	125
8.5	Zawory odcinające dopływ gazu	85	10.3.1	Klimatyzacja dachowa (Telair)	125
8.6	Zewnętrzne przyłącze gazowe	86	10.4	Bojler	127
8.7	System przełączający DuoControl CS	87	10.4.1	Wersje modelu z kominem odprowadzającym spalinę z prawej strony pojazdu	127
9	Instalacja elektryczna	92	10.4.2	Bojler Alde (wyposażenie specjalne)	128
9.1	Generalne wskazówki bezpieczeństwa	92	10.4.3	Terma Truma	129
9.2	Terminologia.	92	10.5	Kuchenka	131
9.3	Sieć pokładowa 12 V.	93	10.5.1	Kuchenka gazowa	131
9.3.1	Akumulator części mieszkalnej, informacje ogólne (pakiet samowystarczalny).	93	10.5.2	Piec gazowy (wyposażenie specjalne)	133
9.3.2	Kontrola akumulatora części mieszkalnej (pakiet samowystarczalny).	95	10.5.3	Wyciąg (wyposażenie specjalne)	134
9.3.3	Ładowanie akumulatora części mieszkalnej (pakiet samowystarczalny).	96	10.6	Lodówka.	134
9.4	Zasilacz	98	10.6.1	Kratka wentylacyjna na lodówce	135
9.5	Blok elektryczny EBL 109 - pakiet samowystarczalny (wyposażenie specjalne)	99	10.6.2	Praca (Thetford bez SES)	135
9.5.1	Przełącznik wybierakowy akumulatora	100	10.6.3	Praca (Thetford N4000)	137
9.5.2	Ładowanie akumulatora	100	10.6.4	Blokada drzwi lodówki.	139
9.6	Panel LT 101 / LT 102.	101	11	Instalacja sanitarna.	140
9.6.1	Wskaźnik stanu zapełnienia zbiornika na wodę	101	11.1	Wodociąg, informacje ogólne	140
9.6.2	Wskaźnik stanu zapełnienia wewnętrznego zbiornika na ścieki (wyposażenie specjalne)	101	11.2	Zbiornik na wodę	141
9.6.3	Alarm akumulatora części mieszkalnej.	102	11.2.1	Króciec wlewowy wody pitnej z wiekiem	141
9.6.4	Stan naładowania akumulatora części mieszkalnej	102	11.2.2	Napełnianie wodą	142
9.6.5	Wyłącznik główny 12 V.	103	11.2.3	Spuszczanie wody	142
9.7	Sieć pokładowa 230 V.	103	11.3	Zbiornik na ścieki	143
9.7.1	Przyłącze 230 V.	103	11.3.1	Zbiornik na ścieki, mobilny	143
9.7.2	Przewód zasilający do zewnętrznego przyłącza 230 V.	104	11.3.2	Podpodłogowy zbiornik na ścieki (wyposażenie specjalne)	144
9.8	Bezpieczniki	105	11.4	Napełnianie instalacji wodnej	144
9.8.1	Bezpieczniki 12 V	105	11.5	Opróżnianie instalacji wodnej	145
9.8.2	Bezpiecznik 230 V.	107	11.6	Kabina toaletowa.	146
9.9	Podłączenie do pojazdu ciągnącego.	107	11.7	Toaleta	146
9.9.1	Schemat podłączenia wtyczki trzynastobiegowej	107	11.7.1	Toaleta z osobnym zbiornikiem na wodę	147
9.9.2	Instalacja samochodu ciągnącego (zalecenie)	109	11.7.2	Wyjmowanie kasety.	148
10	Urządzenia do zabudowy	110	11.7.3	Opróżnianie kasety	149
10.1	Informacje ogólne	110	12	Pielęgnacja.	150
10.2	Grzejnik.	111	12.1	Pielęgnacja z zewnątrz.	150
			12.1.1	Mycie przy użyciu myjki ciśnieniowej	150
			12.1.2	Mycie pojazdu	150
			12.1.3	Szyby akrylowe	151

Spis treści

12.1.4	Podwozie cynkowane ogniowo	152	15.5.4	Wymiana koła z felgami aluminiowymi.	179
12.1.5	Płyta spodnia	152	15.6	Mocowanie koła zapasowego	180
12.1.6	Zbiornik na ścieki	152	15.7	Ciśnienie w oponach	180
12.2	Pielęgnacja wewnątrz	153	16	Lokalizacja i usuwanie usterek.	182
12.3	Instalacja wodna.	155	16.1	Podwozie	182
12.3.1	Czyszczenie zbiornika na wodę	155	16.2	Układ hamulcowy	182
12.3.2	Czyszczenie rur wodociągowych.	155	16.3	Instalacja elektryczna.	183
12.3.3	Dezynfekcja instalacji wodnej	156	16.4	Instalacja gazowa.	185
12.4	Wyciąg	157	16.5	Kuchenka gazowa/piec gazowy.	185
12.5	Umywalka/zlewozmywak	158	16.6	Grzejnik, bojler i terma	186
12.5.1	Umywalka/zlewozmywak ze stali nierdzewnej	158	16.6.1	Grzejnik na ciepłe powietrze Truma S 3004 (P) / S 5004	186
12.5.2	Umywalka/zlewozmywak z tworzywa sztucznego	159	16.6.2	Grzejnik/bojler Alde	186
12.6	Pojemnik na odpady (wyposażenie specjalne)	159	16.6.3	Truma terma	187
12.7	Pielęgnacja w sezonie zimowym	160	16.7	Lodówka.	187
12.7.1	Przygotowania	160	16.7.1	Lodówka Thetford bez SES (diagnoza błędu)	187
12.7.2	Tryb zimowy.	160	16.7.2	Lodówka Thetford N4000.	188
12.7.3	Po zakończeniu sezonu zimowego.	161	16.8	Klimatyzacja.	189
12.8	Przerwa w użytkowaniu	161	16.8.1	Telair DualClima 8400 H.	189
12.8.1	Tymczasowa przerwa w użytkowaniu	161	16.9	Wodociąg	189
12.8.2	Przerwa w użytkowaniu na czas zimy	162	16.10	Nadwozie	191
12.8.3	Uruchomienie pojazdu po tymczasowej przerwie w użytkowaniu lub po przerwie w użytkowaniu na czas zimy	163	17	Elementy wyposażenia specjalnego	192
13	Konserwacja	165	17.1	Ciężar elementów wyposażenia specjalnego	192
13.1	Kontrole urzędowe	165	18	Przydatne porady	194
13.2	Prace przeprowadzane w ramach przeglądu	165	18.1	Porady dla podróżujących od firmy Dethleffs na iPhone.	194
13.3	Prace konserwacyjne	166	18.2	Przepisy ruchu drogowego zagranicą.	194
13.4	Zaczepty ze stabilizatorem jazdy	166	18.3	Pomoc na drogach Europy	194
13.5	Układ hamulcowy podwozie AL-KO	167	18.4	Ograniczenie prędkości	195
13.6	Grzejnik na ciepłą wodę Alde.	167	18.5	Jazda ze światłami mijania w krajach europejskich	197
13.6.1	Kontrola poziomu cieczy.	168	18.6	Nocowanie w pojeździe poza polami kempingowymi	197
13.6.2	Uzupełnienie zapasu cieczy grzewczej	168	18.7	Zasilanie gazowe w krajach europejskich.	200
13.6.3	Odpowietrzenie instalacji grzewczej	169	18.8	Przepisy o opłatach drogowych w krajach europejskich.	203
13.7	Klimatyzacja	170	18.9	Porady dotyczące bezpiecznego nocowania w podróży	203
13.7.1	Klimatyzacja dachowa (Truma)	170	18.10	Porady dla osób uprawiających kemping zimą.	204
13.8	Wymiana żarówek i lamp fluorescencyjnych	171	18.11	Listy kontrolne w podróży	205
13.8.1	Lampa punktowa LED	171			
13.9	Tabliczka znamionowa	172			
13.10	Naklejki ostrzegawcze i informacyjne	172			
14	Części zamienne	173			
15	Koła i opony	174			
15.1	Informacje ogólne	174			
15.2	Dobór opon.	175			
15.3	Oznaczenia na oponie.	176			
15.4	Obchodzenie się z oponami	176			
15.5	Wymiana koła.	177			
15.5.1	Wskazówki ogólne	177			
15.5.2	Moment dokręcający	177			
15.5.3	Wymiana koła.	178			

Spis treści

1.1 Warunki gwarancji szczelności

1. Firma Dethleffs GmbH & Co. KG, kierując się własnym wyborem, udziela Kupującemu, oprócz przysługujących mu na mocy prawa roszczeń z tytułu rękojmi i odpowiedzialności za produkt, sześcioletniej gwarancji na to, że wyprodukowane przez nią pojazdy są uszczelnione w taki sposób, że wilgoć nie przedostaje się z zewnątrz do środka (do wnętrza). Zobowiązania gwarancyjne nie obejmują nieszczelności spowodowanych nieumiejętną obsługą okien, drzwi i okien dachowych, bądź też nieumiejętnie wykonanymi naprawami szkód. Gwarancja nie obejmuje również szkód spowodowanych przez siły natury (np. powódź). Przedłużenia gwarancji obejmują wyłącznie profesjonalną naprawę. Gwarancja nie obejmuje prawa do unieważnienia umowy sprzedaży z powodu wad rzeczowych i obniżenia ceny ani też kosztów podróży czy też innych kosztów pośrednich.
2. W ramach niniejszych warunków gwarancji firma Dethleffs GmbH & Co. KG, w przypadku wystąpienia nieszczelności, jest zobowiązana do naprawy tych części pojazdu, które ucierpiały wskutek tego zdarzenia, poprzez bezpłatne naprawienie lub poprzez wymianę części, w zależności od tego, co jest niezbędne do natychmiastowego usunięcia szkód. Usterki zostaną usunięte przez firmę Dethleffs GmbH & Co. KG albo przez autoryzowany warsztat specjalistyczny zgodnie z wytycznymi firmy Dethleffs GmbH & Co. KG.
3. Warunkiem niniejszej gwarancji jest poddawanie pojazdu corocznego przeglądu szczelności w autoryzowanym warsztacie specjalistycznym. Kontrole szczelności pojazdu w warsztacie muszą się odbywać w ciągu ± 6 miesięcy od daty pierwszej rejestracji. Nieprzeprowadzenie przeglądu w wyznaczonym terminie powoduje wygaśnięcie roszczenia gwarancyjnego, bez możliwości ponownego wprowadzenia go w życie nawet, jeśli przegląd zostanie później przeprowadzony. **Jako dowód potwierdzający przeprowadzenie przeglądu traktuje się znaki kontrolne naklejone na przeznaczonym do tego kuponie w książce gwarancyjnej firmy Dethleffs GmbH & Co. KG oraz potwierdzenie ze strony partnera handlowego firmy Dethleffs, poświadczone pieczętką, datą i podpisem.**
4. **Gwarancja zaczyna się w dniu pierwszej rejestracji lub przejęcia pojazdu przez klienta końcowego, najpóźniej 18 miesięcy po dostarczeniu do sprzedawcy i obowiązuje przez okres zdolności pojazdu do użytku, maksymalnie 6 lat.** Jeżeli pierwsza rejestracja nastąpi przed przejęciem, jako początek gwarancji traktowana jest data pierwszej rejestracji pojazdu (nieprzekraczalny termin gwarancji). **Przeniesienie prawa własności do przedmiotu kupna nie narusza zobowiązań producenta z tytułu gwarancji.** Gwarancja wygasa w przypadku niedotrzymania terminów przewidzianych w pkt. 3. Przeprowadzenie prac przewidzianych przez gwarancję nie powoduje przedłużenia okresu gwarancyjnego.
5. W ramach tych postanowień aż do końca okresu zobowiązań gwarancyjnych w odniesieniu do pojazdu udziela się również rękojmi na części zamontowane przy okazji naprawy.
6. Wystąpienie nieszczelności właściciel musi zgłosić w ciągu 14 dni na piśmie firmie Dethleffs GmbH & Co. KG lub partnerowi handlowemu Dethleffs. Do zgłoszenia musi być dołączony dokument gwarancyjny, opatrzony stosowanymi znakami gwarancyjnymi. Jeżeli wystąpienie nieszczelności nie zostanie zgłoszone przed upływem podanego terminu, użytkownik straci prawo do gwarancji. Nieszczelność zostanie usunięta po udzieleniu aprobaty przez firmę Dethleffs GmbH & Co. KG.
7. Koszty przeglądu ponosi strona korzystająca z gwarancji.

1

Gwarancja

8. Jako właściwość sądu, o ile jest prawnie dozwolone, uzgadnia się sądy właściwe dla Isny.
9. Gwarancją szczelności nie są objęte instalowane na stałe samochody stojące.

1.2 Przegląd szczelności

1.2.1 Plan przeglądu

Poz.	Element	Czynność
1.1	Nadkola	Kontrola wzrokowa
1.2	Połączenie płyty podłogowej i ściany tylnej	Kontrola wzrokowa
1.3	Połączenie płyty podłogowej i ściany przedniej	Kontrola wzrokowa
1.4	Połączenie płyty podłogowej i ściany bocznej prawej	Kontrola wzrokowa
1.5	Połączenie płyty podłogowej i ściany bocznej lewej	Kontrola wzrokowa
1.6	Rama podłogowa z wycięciami ramy podłogowej	Kontrola wzrokowa
1.7	Kontrola stanu blach zewnętrznych ścian bocznych oraz części z tworzywa sztucznego wzmocnionego włóknem szklanym	Kontrola wzrokowa
1.8	Kontrola stanu gumowych uszczelek w oknach, szczelin dylatacyjnych, spoin uszczelniających	Kontrola wzrokowa
2.1	Pomiary płyty podłogowej w miejscach łączenia przy użyciu wilgotnościomierza; zapisanie odpowiednich wartości wraz z datą stwierdzenia. Obowiązujące wartości maksymalne - do 20% normalne.	Mierzenie W sytuacji, gdy wartości przekraczają 20%, należy sprawdzić, czy przyczyną jest nagromadzenie się skroplin.
2.2	Pomiary we wnętrzu pojazdu (ściany, wycięcia na okna, dach itd.), z uwzględnieniem zmian kolorystycznych materiału dekoracyjnego. Obowiązujące wartości maksymalne - do 20% normalne.	Mierzenie W sytuacji, gdy wartości przekraczają 20%, należy sprawdzić, czy przyczyną jest nagromadzenie się skroplin.
2.3	Mierzenie wilgotnościomierzem materiału dekoracyjnego po wewnętrznej stronie kłap luku bagażowego.	Mierzenie
3.1	Połączenie płyty podłogowej i ściany tylnej	Spryskiwanie specjalnym środkiem uszczelniającym Dethleffs
3.2	Połączenie płyty podłogowej i ściany przedniej	Spryskiwanie specjalnym środkiem uszczelniającym Dethleffs
3.3	Połączenie płyty podłogowej i ściany bocznej prawej	Spryskiwanie specjalnym środkiem uszczelniającym Dethleffs

1**Gwarancja**

Poz.	Element	Czynność
3.4	Połączenie płyty podłogowej i ściany bocznej lewej	Spryskiwanie specjalnym środkiem uszczelniającym Dethleffs
3.5	Przejścia/przepusty na kable, przewody gazowe i powietrze obiegowe	Spryskiwanie specjalnym środkiem uszczelniającym Dethleffs
3.6	Połączenie podłogi z nadwoziem  ▷ W przypadku płyt spodnich wykonanych z tworzywa wzmocnianego włóknem szklanym specjalny środek uszczelniający Dethleffs nie służy do zabezpieczenia całej powierzchni, a jedynie przepustów kablowych, przewodów gazowych i przyłączy kablowych do nadwozia.	Spryskiwanie specjalnym środkiem uszczelniającym Dethleffs

Zmiany w planie przeglądu zastrzeżone.

1

Gwarancja

1.2.2 Dowody przeprowadzenia przeglądu i przeglądu szczelności

Przekazanie

Podpis, data i pieczętka partnera handlowego Dethleffs:

1. rok

Podpis, data i pieczętka partnera handlowego Dethleffs:

Przegląd szczelności

Tutaj wkleić znak kontrolny (warsztat)

- Przegląd szczelności 1. rok
 - Brak stwierdzonych usterek
 - Stwierdzone usterki:

Jeżeli przegląd wykaże konieczność przeprowadzenia bardziej zaawansowanych prac, ich wykonanie jest uzależnione od udzielenia zlecenia przed klientem. Proszę przestrzegać także interwałów serwisowych producentów poszczególnych urządzeń. Odpowiednie wskazówki są zamieszczone w załączonej dokumentacji serwisowej.

1

Gwarancja

2. rok

Przegląd szczelności

Podpis, data i pieczętka partnera handlowego Dethleffs:

Tutaj wkleić znak kontrolny (warsztat)

- Przegląd szczelności 2. rok
 - Brak stwierdzonych usterek
 - Stwierzone usterki:

3. rok

Przegląd szczelności

Podpis, data i pieczętka partnera handlowego Dethleffs:

Tutaj wkleić znak kontrolny (warsztat)

- Przegląd szczelności 3. rok
 - Brak stwierdzonych usterek
 - Stwierzone usterki:

Jeżeli przegląd wykáže konieczność przeprowadzenia bardziej zaawansowanych prac, ich wykonanie jest uzależnione od udzielenia zlecenia przed klientą. Proszę przestrzegać także interwałów serwisowych producentów poszczególnych urządzeń. Odpowiednie wskazówki są zamieszczone w załączonej dokumentacji serwisowej.

1

Gwarancja

4. rok

Przegląd szczelności

Podpis, data i pieczętka partnera handlowego Dethleffs:

Tutaj wkleić znak kontrolny (warsztat)

- Przegląd szczelności 4. rok
 - Brak stwierdzonych usterek
 - Stwierdzone usterki:

5. rok

Przegląd szczelności

Podpis, data i pieczętka partnera handlowego Dethleffs:

Tutaj wkleić znak kontrolny (warsztat)

- Przegląd szczelności 5. rok
 - Brak stwierdzonych usterek
 - Stwierdzone usterki:

Jeżeli przegląd wykaże konieczność przeprowadzenia bardziej zaawansowanych prac, ich wykonanie jest uzależnione od udzielenia zlecenia przed klientem. Proszę przestrzegać także interwałów serwisowych producentów poszczególnych urządzeń. Odpowiednie wskazówki są zamieszczone w załączonej dokumentacji serwisowej.

1

Gwarancja

6. rok

Przeгляд szczelności

Podpis, data i pieczętka partnera handlowego Dethleffs:

Tutaj wkleić znak kontrolny (warsztat)

- Przeгляд szczelności 6. rok
 - Brak stwierdzonych usterek
 - Stwierdzone ustereki:

Jeżeli przeгляд wykaże konieczność przeprowadzenia bardziej zaawansowanych prac, ich wykonanie jest uzależnione od udzielenia zlecenia przed klientem. Proszę przestrzegać także interwałów serwisowych producentów poszczególnych urządzeń. Odpowiednie wskazówki są zamieszczone w załączonej dokumentacji serwisowej.

1 Gwarancja

1.3 Dalsze przeglądy

1.3.1 Plan przeglądu corocznego



- ▷ Przegląd coroczny nie wchodzi w zakres przeprowadzanego przez 6 kolejnych lat przeglądu szczelności, mimo to powinien być przeprowadzany co roku.

Poz.	Element	Czynność	Częstotliwość
1	Okna dachowe	Demontaż ram wewnętrznych w oknach dachowych i dokręcanie śrub na złączach klamer ustalających	1. rok
2	Lodówka, ogrzewanie, aneks kuchenny, zamki od klap luku bagażowego, instalacja wodna, elektryka wewnątrz	Kontrola funkcji	co roku
3	Kanalizacja, toaleta, pakiet samowystarczalny (opcja), rolety	Kontrola wizualna i kontrola funkcji	co roku
4	Okna, okna dachowe	Kontrola funkcji, nacieranie uszczelek talkiem	co roku
5	Ogrzewanie ciepłą wodą (Alde)	Kontrola poziomu cieczy	co roku
6	Ogrzewanie ciepłą wodą (Alde)	Wymiana cieczy grzewczej	Co 2 lata
7	Instalacja gazowa	Oficjalna kontrola gazu	Co 2 lata
8	Przeguby, zawiasy, klapy, drzwi	Smarowanie	co roku

Zmiany w planie przeglądu zastrzeżone.

1.3.2 Plan przeglądu podwozia



- ▷ Przegląd podwozia nie wchodzi w zakres przeprowadzanego przez 6 kolejnych lat przeglądu szczelności, mimo to powinien być przeprowadzany co roku. Proszę również stosować się do wskazówek producenta (AL-KO).

Poz.	Element	Czynność	Częstotliwość
1	Koło przednie	smarowanie, kontrola felg pod kątem uszkodzeń, kontrola wzrokowa opon, kontrola wrzeczona gwintowanego i korby	co roku
2	Zaczepek ze stabilizatorem jazdy, okładziny cierne	Kontrola wskaźnika zużycia	co roku
3	Urządzenie sterujące hamulcem najazdowym	Smarowanie lub oliwienie miejsc ślizgowych i przegubów	co roku
4	Podpory na korbę	Przeprowadzenie kontroli	co roku
5	Przeguby, zawiasy i dźwignie w podwoziu	Smarowanie	co roku

1

Gwarancja

Poz.	Element	Czynność	Częstotliwość
6	Mocowanie koła	Dokręcenie nakrętek w kole, kontrola łożyska koła	co roku
7	Nakrętka koronowa na kole	Kontrola zabezpieczenia koła i zaślepki	co roku
8	Opony i felgi	Kontrola ciśnienia powietrza (patrz rozdział 15.7); kontrola wzrokowa pod kątem uszkodzenia, głębokość bieżnika minimum 2 mm	co roku
9	Hamulce, okładziny hamulcowe	Pierwszy przegląd po 1500 km lub 6 miesiącach	co roku
10	Bębny hamulcowe	Kontrola wzrokowa braku rowków i rdzy; kontrola naprężenia sprężyny	co roku
11	Oświetlenie zewnętrzne	Kontrola funkcji	co roku
12	Hamulec najazdowy	Kontrola funkcji	co roku
13	Cięgna hamulcowe	Kontrola wzrokowa	co roku
14	Dolna część podwozia	Kontrola osadzenia śrub	co roku

Zmiany w planie przeglądu zastrzeżone.

1.3.3 Plan przeglądu i kontroli gazu



- ▷ W Niemczech ustawowo wymagana kontrola gazu musi być przeprowadzana co dwa lata.
- ▷ W innych krajach należy się stosować do lokalnych przepisów.

Poz.	Element	Czynność	Częstotliwość
1	Instalacja gazowa	Oficjalna kontrola gazu	Co 2 lata
2	Filtr gazu	Wymiana wkładu filtra gazowego w przypadku stwierdzenia pozostałości na wkładzie. Najpóźniej co 2 lata	Co 2 lata

1

Gwarancja

1.3.4 Dowody przeprowadzenia przeglądu

Przekazanie

Podpis, data i pieczętka partnera handlowego Dethleffs:

1. rok

Podpis, data i pieczętka partnera handlowego Dethleffs:

- Przegląd podwozia
- Przegląd coroczny 1. rok
 - Brak stwierdzonych usterek
 - Stwierdzone usterki:

Jeżeli przegląd wykaże konieczność przeprowadzenia bardziej zaawansowanych prac, ich wykonanie jest uzależnione od udzielenia zlecenia przed klientem. Proszę przestrzegać także interwałów serwisowych producentów poszczególnych urządzeń. Odpowiednie wskazówki są zamieszczone w załączonej dokumentacji serwisowej.

1

Gwarancja

2. rok

Podpis, data i pieczęćka partnera handlowego Dethleffs:

- Kontrola gazu
- Przegląd podwozia
- Przegląd coroczny 2. rok
 - Brak stwierdzonych usterek
 - Stwierdzone usterek:

3. rok

Podpis, data i pieczęćka partnera handlowego Dethleffs:

- Przegląd podwozia
- Przegląd coroczny 3. rok
 - Brak stwierdzonych usterek
 - Stwierdzone usterek:

Jeżeli przegląd wykaże konieczność przeprowadzenia bardziej zaawansowanych prac, ich wykonanie jest uzależnione od udzielenia zlecenia przed klientem. Proszę przestrzegać także interwałów serwisowych producentów poszczególnych urządzeń. Odpowiednie wskazówki są zamieszczone w załączonej dokumentacji serwisowej.

1

Gwarancja

4. rok

Podpis, data i pieczętka partnera handlowego Dethleffs:

- Kontrola gazu
- Przegląd podwozia
- Przegląd coroczny 4. rok
 - Brak stwierdzonych usterek
 - Stwierdzone usterek:

5. rok

Podpis, data i pieczętka partnera handlowego Dethleffs:

- Przegląd podwozia
- Przegląd coroczny 5. rok
 - Brak stwierdzonych usterek
 - Stwierdzone usterek:

Jeżeli przegląd wykaże konieczność przeprowadzenia bardziej zaawansowanych prac, ich wykonanie jest uzależnione od udzielenia zlecenia przed klientem. Proszę przestrzegać także interwałów serwisowych producentów poszczególnych urządzeń. Odpowiednie wskazówki są zamieszczone w załączonej dokumentacji serwisowej.

1

Gwarancja

6. rok

Podpis, data i pieczętka partnera handlowego Dethleffs:

- Kontrola gazu
- Przegląd podwozia
- Przegląd coroczny 6. rok
 - Brak stwierdzonych usterek
 - Stwierdzone usterki:

Jeżeli przegląd wykaże konieczność przeprowadzenia bardziej zaawansowanych prac, ich wykonanie jest uzależnione od udzielenia zlecenia przed klientem. Proszę przestrzegać także interwałów serwisowych producentów poszczególnych urządzeń. Odpowiednie wskazówki są zamieszczone w załączonej dokumentacji serwisowej.

2

Wprowadzenie

Przed pierwszym wyjazdem należy przeczytać całą instrukcję obsługi!

Instrukcję obsługi zawsze wozić ze sobą w pojeździe. Przekazać wszystkie przepisy bezpieczeństwa także innym użytkownikom.



- ▶ Zlekceważenie tego znaku może prowadzić do sytuacji zagrażającej bezpieczeństwu ludzi.



- ▶ Zlekceważenie tego znaku może prowadzić do szkód w pojeździe lub na pojeździe.



- ▶ Ten znak zwraca uwagę na zalecenia lub na cechy szczególne.



- ▶ Ten znak przypomina o zasadach ekologicznego zachowania.

Do zakupionej przyczepy Dethleffs załączona jest teczka z następującymi dokumentami pojazdu:

Dokumenty Dethleffs

- Instrukcja obsługi
- Wykaz sprzedawców Dethleffs

Dodatkowe dokumenty

- Instrukcje użytkowania i montażu różnych urządzeń do zabudowy
- Kompletny zestaw dokumentów producenta podwozia
- Zaświadczenie o badaniu instalacji gazowej zgodnie przepisami prawa niemieckiego

Niniejsza instrukcja obsługi zawiera rozdziały, w których opisane są elementy wyposażenia standardowego lub dodatkowego różnych modeli. Rozdziały te nie są odpowiednio oznakowane. Zakupiony przez Państwa pojazd może nie posiadać tych elementów wyposażenia specjalnego. Dlatego wyposażenie posiadanego pojazdu może się różnić od niektórych ilustracji i opisów.

Z drugiej strony posiadany przez Państwa pojazd może posiadać inne elementy wyposażenia specjalnego, które nie są opisane w niniejszej instrukcji obsługi.

Opisane są elementy wyposażenia specjalnego wymagające objaśnienia.

Proszę przestrzegać oddzielnie załączonych instrukcji obsługi.



- ▶ Określenia „z prawej”, „z lewej”, „z przodu”, „z tyłu” odnoszą się zawsze do pojazdu, patrząc w kierunku jazdy.
- ▶ Wszystkie miary i ciężary są podawane w przybliżeniu.

Roszczenie z tytułu gwarancji nie obejmuje szkód w pojeździe powstałych wskutek zlekceważenia wskazówek zawartych w niniejszej instrukcji obsługi.

2

Wprowadzenie



- ▷ Nasze pojazdy podlegają stałym pracom rozwojowym. Dlatego zastrzeżone są wszelkie zmiany w kształcie, wyposażeniu oraz modyfikacje techniczne. Treść niniejszej instrukcji obsługi nie może stanowić podstawy jakichkolwiek roszczeń wobec producenta. Opisane są elementy wyposażenia w formie znanej i wprowadzonej na rynek w chwili oddawania instrukcji do druku.

Dodruk, tłumaczenie i powielanie, również we fragmentach, nie są dozwolone bez pisemnej zgody producenta.



- ▷ Do pojazdu nie dołączona klucza do kół ani podnośnika samochodowego. Przed pierwszym wyjazdem na wszelki wypadek warto zaopatrzyć się w standardowy klucz do kół. Jeżeli nie dysponuje się podnośnikiem samochodowym AL-KO (wyposażenie specjalne do podwozi AL-KO), przed pierwszym wyjazdem warto na wszelki wypadek zaopatrzyć się w standardowy podnośnik nożycowy lub podnośnik hydrauliczny. Nasi autoryzowani partnerzy handlowi i punkty serwisowe udzielają stosownych porad.

2.1 Informacje ogólne

Konstrukcja pojazdu jest zgodna z aktualnym stanem techniki i uznanymi zasadami bezpieczeństwa technicznego. Mimo to może dojść do obrażeń ciała lub do uszkodzenia pojazdu, jeżeli nie będzie się przestrzegać wskazówek bezpieczeństwa zawartych w niniejszej instrukcji obsługi.

Używać pojazdu wyłącznie w nienagannym stanie technicznym. Przestrzegać instrukcji obsługi.

Niezwłocznie zlecać specjalistom usuwanie awarii, które zagrażają bezpieczeństwu ludzi lub pojazdu. W razie wystąpienia awarii przestrzegać ciężącego na użytkownika obowiązku minimalizacji szkód, aby uniknąć ich eskalacji.

Kontrole i naprawy układu hamulcowego i instalacji gazowej w pojeździe wolno zlecać wyłącznie autoryzowanym warsztatom specjalistycznym.

Ewentualne modyfikacje w budowie muszą być dokonywane ściśle wedle wytycznych producenta.

Przewożony bagaż i akcesoria nie mogą spowodować przekroczenia technicznie dopuszczalnej masy całkowitej pojazdu.



- ▷ Dotrzymywać terminów badań i przeglądów wyznaczonych przez producenta.

2

Wprowadzenie

2.2 Wskazówki dotyczące ochrony środowiska



- ▷ Nie naruszać spokoju i czystości przyrody.
- ▷ Podstawowe zasady: Wszelkiego rodzaju ścieki i odpadki domowe nie mogą trafiać do ulicznych kanałów ściekowych ani do środowiska naturalnego.
- ▷ Ścieki generowane na pokładzie pojazdu odprowadzać wyłącznie do zbiornika na ścieki lub - w sytuacjach awaryjnych - do odpowiednich innych zbiorników.
- ▷ Opróżnianie zbiornika na ścieki, kasety toaletowej oraz zbiornika na nieczystości jest dozwolone tylko w specjalnie wydzielonych stacjach utylizacji na polach kempingowych lub parkingach. Przebywając na terenie miast i gmin, stosować się do wskazówek umieszczonych w miejscach postoju lub zapytać o stacje utylizacji ścieków.
- ▷ Jak najczęściej opróżniać zbiornik na ścieki, nawet gdy nie jest jeszcze całkowicie zapełniony (ze względów higienicznych).
- ▷ Zbiornik na ścieki i ewentualnie przewód spustowy w miarę możliwości wypłukać świeżą wodą po każdym opróżnieniu.
- ▷ Nie dopuszczać do zapełnienia się kasety toaletowej lub zbiornika na nieczystości. Najpóźniej po zapaleniu się wskaźnika stanu pełnego przystąpić do niezwłocznego opróżnienia kasety toaletowej lub zbiornika na nieczystości.
- ▷ Także w trakcie podróży wymagane jest segregowanie odpadków domowych na szkło, puszki, plastik i bio. W razie potrzeby zwrócić się z pytaniem do lokalnych władz gminnych o możliwość utylizacji odpadków. Zabronione jest wyrzucanie odpadków domowych do pojemników zlokalizowanych na parkingach.
- ▷ Wskazane jest jak najczęstsze opróżnianie pojemnika na odpady do koszy lub kontenerów na śmieci. W ten sposób uniknie się nieprzyjemnych zapachów i niedogodności związanych z gromadzeniem się śmieci na pokładzie.
- ▷ Podczas postoju nie eksploatować niepotrzebnie silnika pojazdu ciągnącego. Zimny silnik pracujący na biegu jałowym uwalnia bardzo dużo substancji szkodliwych. Temperaturę roboczą silnik osiąga się najszybciej w czasie jazdy.
- ▷ Do zachowania higieny w toalecie stosować w niewielkich ilościach bezpieczne dla środowiska i degradowane biologicznie środki chemiczne do WC.
- ▷ W przypadku dłuższych pobytów w miastach i gminach kierować się na miejsca postojowe specjalnie wyznaczone dla zestawów kempingowych. Zasięgać informacji w odwiedzanych miastach lub gminach o możliwości zaparkowania zestawu.
- ▷ Pozostawiać miejsca postojowym w należytym stanie czystości.

3

Bezpieczeństwo

Przegląd rozdziału

W tym rozdziale zawarto ważna wskazówki bezpieczeństwa. Wskazówki bezpieczeństwa służą ochronie ludzi i wartości rzeczowych.

Wskazówki dotyczą:

- ochrony przeciwpożarowej i postępowania w razie wybuchu pożaru
- ogólnych zasad obchodzenia się z pojazdem
- bezpieczeństwa w ruchu drogowym
- eksploatacji przyczepy
- instalacji gazowej w pojeździe
- instalacji elektrycznej w pojeździe
- instalacji wodnej w pojeździe

3.1 Ochrona przeciwpożarowa

3.1.1 Unikanie zagrożenia pożarowego



- ▶ Nie pozostawiać dzieci w pojeździe bez nadzoru dorosłych.
- ▶ Materiały łatwopalne trzymać z dala od grzejników i kuchenek.
- ▶ Lampy mogą osiągać bardzo wysokie temperatury. Kiedy lampa jest włączona, odstęp bezpieczeństwa od łatwopalnych przedmiotów musi wynosić zawsze 30 cm. Niebezpieczeństwo wybuchu pożaru!
- ▶ Pod żadnym pozorem nie używać przenośnych grzejników lub kuchenek.
- ▶ Jedynie autoryzowani specjaliści są uprawnieni do wprowadzania zmian w instalacji elektrycznej, gazowej lub do modyfikowania urządzeń do zabudowy.

3.1.2 Gaszenie ognia



- ▶ Zawsze wozić ze sobą w pojeździe gaśnicę z suchym proszkiem. Gaśnica musi być homologowana, zbadana i gotowa do użycia.
- ▶ Gaśnica nie należy do zakresu dostawy.
- ▶ Systematycznie zlecać badania gaśnicy autoryzowanym specjalistom. Przestrzegać daty badania.
- ▶ W pobliżu kuchenki zawsze trzymać w pogotowiu koc gaśniczy.

3.1.3 W razie pojawienia się wyczuwalnego zapachu gazu



- ▶ Ewakuować wszystkie osoby znajdujące się w środku.
- ▶ Wyłączyć zasilanie elektryczne i odłączyć od sieci.
- ▶ Zamknąć główny zawór odcinający w butli gazowej.
- ▶ Ogłosić alarm i wezwać straż pożarną.
- ▶ Podjąć próbę zgaszenia ognia, o ile jest to możliwe bez narażenia się na ryzyko.
- ▶ Zamknąć zawór gazowy. Kontrola przeprowadzana przez specjalistów.



- ▶ Zapoznać się z położeniem i obsługą wyjść awaryjnych.
- ▶ Nie zastawiać dróg ucieczki.
- ▶ Przestrzegać instrukcji użytkownika gaśnicy.

3

Bezpieczeństwo

Funkcję wyjść awaryjnych mają wszystkie okna i drzwi spełniające następujące kryteria:

- Otwieranie na zewnątrz lub przesuwanie w poziomie
- Minimalny kąt rozwarcia 70°
- Minimalna średnica otworu w świetle 450 mm
- Maksymalna odległość od podłogi w pojeździe 950 mm

3.2 Informacje ogólne



- ▶ Tlen we wnętrzu pojazdu zużywa się w wyniku oddychania i eksploatacji zasilanych gazem urządzeń do zabudowy. Dlatego stale konieczny jest dopływ świeżego tlenu. W tym celu w pojeździe są zamontowane systemy wentylacji wymuszonej (np. okna dachowe z wentylacją wymuszoną, grzybkowe wywietrzniki na dachu czy wywietrzniki w podłodze). Systemów wentylacji wymuszonej nie wolno zastaniać względnie zastawiać, ani od środka ani od zewnątrz, np. matą chroniącą przed zimnem. Systemy wentylacji wymuszonej uprzątać ze śniegu i liści. Zwiększona zawartość CO₂ w powietrzu grozi uduszeniem się.
- ▶ Przestrzegać wysokości przejścia w drzwiach.
- ▶ Jeżeli na dachu jest zainstalowany bagażnik z drabinką, wchodzenie na drabinkę jest dozwolone pod warunkiem, że tylne podpory na korbę są wysunięte albo przyczepa jest sprzęgnięta z pojazdem ciągnącym albo przyczepa jest podparta z tyłu w sposób zabezpieczający przed przechyleniem. W przeciwnym razie przyczepa może przechylić się do tyłu. Niebezpieczeństwo upadku z dużej wysokości!



- ▷ Miarodajnym źródłem wiedzy o urządzeniach do zabudowy (grzejnik, kuchenka, lodówka itd.) są dołączone do nich instrukcje użytkowania i obsługi. Bezwzględnie przestrzegać.
- ▷ Montaż akcesoriów lub elementów wyposażenia specjalnego może spowodować zmianę wymiarów, masy i zachowania się pojazdu na drodze. Części montowane muszą być wpisywane do dokumentów pojazdu.
- ▷ Stosować jedynie felgi i opony dopuszczone do pojazdu. Rozmiary dopuszczonych felg i opon są podane w dokumentach pojazdu. Można też zapytać o nie u autoryzowanego partnera handlowego i w punktach serwisowych.
- ▷ Przy odstawianiu pojazdu zaciągnąć hamulec postojowy.



- ▷ Pozostawiając pojazd bez nadzoru, zamykać wszystkie drzwi, klapy zewnętrzne i okna.
- ▷ Pojazd może się poruszać po drogach publicznych pod warunkiem, że kierowca pojazdu posiada prawo jazdy uprawiające do kierowania zestawem.
- ▷ Sprzedając pojazd, przekazać nowemu właścicielowi wszystkie instrukcje obsługi pojazdu i urządzeń do zabudowy.

3

Bezpieczeństwo

3.3 Bezpieczeństwo w ruchu drogowym



- ▶ Przed wyruszeniem w drogę sprawdzić działanie urządzeń sygnalizacyjnych, świateł i hamulców.
- ▶ Po dłuższym okresie przestoju (ok. 10 miesięcy) zlecić kontrolę układu hamulcowego i instalacji gazowej w autoryzowanym warsztacie specjalistycznym.
- ▶ Przed wyruszeniem w drogę zdjąć telewizor z podstawy i bezpiecznie schować.
- ▶ Przed wyruszeniem w drogę ustawić monitor płaski i mocowanie monitora w pozycji wyjściowej i zabezpieczyć. Jeżeli mocowanie ekranu jest zamontowane w szafie na telewizor: zamknąć szafę z telewizorem.
- ▶ Przebywanie w przyczepie kempingowej w czasie jazdy jest zabronione.
- ▶ Przejeżdżając pod wiaduktami, wjeżdżając do tunelu lub podobnych obiektów uwzględniać wysokość całkowitą pojazdu (łącznie z elementami umieszczonymi na dachu).
- ▶ Zimą przed wyruszeniem w drogę usuwać z dachu śnieg i lód.
- ▶ Przed wyruszeniem w drogę opróżnić zbiornik na ścieki.
- ▶ Przed wyruszeniem w drogę wsuwać do końca i zabezpieczać rampę wjazdową.
- ▶ Regularnie kontrolować ciśnienie w oponach - przed każdą jazdą lub co 2 tygodnie. Nieprawidłowe ciśnienie w oponach powoduje nadmierne zużycie i może prowadzić do uszkodzenia opony łącznie z ich rozerwaniem. Grozi to utratą kontroli nad pojazdem.



- ▷ Przed wyruszeniem w drogę równomiernie rozłożyć dodatkowe obciążenie w pojeździe (patrz rozdział 4).
- ▷ Podczas załadunku pojazdu i w czasie przerw w jeździe np. w celu załadunku dodatkowego bagażu lub zapasów jedzenia, uwzględniać technicznie dopuszczalną masę całkowitą i dopuszczalne naciski na oś (patrz Dokumenty pojazdu).
- ▷ Nie przekraczać maksymalnego dopuszczalnego na hak holowniczy w pojeździe, pamiętając jednocześnie, że nacisk na hak nie może być mniejszy od minimalnego. Uwzględnić te aspekty przy załadunku przyczepy kempingowej.
- ▷ Pojazd ciągnący przyczepę kempingową musi mieć zamontowane dwa lussterka zewnętrzne.
- ▷ Przed wyruszeniem w drogę pozamykać drzwi w szafach, drzwi kabiny toaletowej, wszystkie szuflady i kłapy. Zatrzasnąć zabezpieczenie drzwi lodówki.
- ▷ Przed wyruszeniem w drogę złożyć stoły do podstawy łóżka lub zamocować w przewidzianym do tego mocowaniu.
- ▷ Przed wyruszeniem w drogę pozamykać okna i okna dachowe.
- ▷ Przed wyruszeniem w drogę pozamykać wszystkie kłapy zewnętrzne i zaryglować zamki w klapach.
- ▷ Przed wyruszeniem w drogę usunąć podpory zewnętrzne i wsunąć podpory zamontowane na pojeździe.
- ▷ Przed wyruszeniem w drogę za pomocą korby podnieść maksymalnie koło podpierające dyszel.
- ▷ Przed wyruszeniem w drogę schować antenę.

3

Bezpieczeństwo



- ▷ W czasie pierwszej jazdy i po każdej wymianie koła dokręcić śruby do kół/nakrętki w kołach po 50 km. Później sprawdzić od czasu do czasu ich osadzenie. Moment dokręcający jest podany w rozdziale 15.
- ▷ Opony nie mogą być starsze niż 6 lat, bo materiał staje się z czasem kruchy (patrz rozdział 15).
- ▷ Obniżyć stół przy okrągłej kanapie z tyłu przyczepy i przymocować do siedziska. Wykorzystać do tego seryjnie montowane uchwyty.

3.4 Eksploatacja przyczepy



- ▶ Nakazane jest zachowanie ostrożności przy sprzęganiu i wyprzęganiu przyczepy. Niebezpieczeństwo spowodowania wypadku i obrażeń ciała!
- ▶ W trakcie manewrowania w celu sprzęgnięcia lub rozprzęgnięcia zestawu zabronione jest przebywanie między pojazdem ciągnącym a przyczepą.

3.5 Instalacja gazowa

3.5.1 Wskazówki ogólne



- ▶ Przed wyruszeniem w drogę, pozostawiając pojazd bez nadzoru lub na czas nieużywania urządzeń gazowych, zamknąć wszystkie zawory odcinające dopływ gazu i główny zawór odcinający w butli gazowej.
- ▶ Podczas tankowania, na promach czy w garażu zakazana jest eksploatacja jakichkolwiek urządzeń (np. grzejnika lub lodówki) zasilanych z użyciem otwartego płomienia. Niebezpieczeństwo wybuchu!
- ▶ Urządzeń zasilanych z użyciem otwartego płomienia nie wolno uruchamiać w zamkniętych pomieszczeniach (np. w garażach). Niebezpieczeństwo zatucia i uduszenia!
- ▶ Jakikolwiek prace konserwacyjne, naprawy i modyfikacje w instalacji gazowej wolno powierzać wyłącznie autoryzowanym warsztatom specjalistycznym.
- ▶ Instalacja gazowa musi zostać skontrolowana przez autoryzowany warsztat specjalistyczny przed uruchomieniem i zgodnie z przepisami krajowymi. Dotyczy to także pojazdów niezarejestrowanych. Wszelkie zmiany w instalacji gazowej muszą zostać natychmiast zbadane przez autoryzowany warsztat specjalistyczny.
- ▶ Badania wymagają także reduktor ciśnienia gazu i rura odprowadzająca spaliny. Reduktor ciśnienia gazu musi zostać wymieniony najpóźniej po 10 latach. Odpowiedzialność za podjęcie tego działania jest właściciela pojazdu.
- ▶ Usterka w instalacji gazowej (wyczuwalny zapach gazu, wysokie zużycie gazu) grozi wybuchem! Natychmiast zamknąć główny zawór odcinający w butli gazowej. Otworzyć okna i drzwi w celu przewietrzenia pomieszczenia.
- ▶ W razie usterki w instalacji gazowej: Nie palić papierosów, nie wzniecać otwartych płomieni i nie używać przełączników elektrycznych (włączników światła itd.).
- ▶ Przed uruchomieniem kuchenki zadbać o wystarczającą wentylację pomieszczenia. Otworzyć okno lub okno dachowe.
- ▶ Nie wykorzystywać kuchenki gazowej ani pieca gazowego do ogrzewania.
- ▶ Jeżeli zainstalowanych jest więcej urządzeń gazowych, do każdego z nich wymagany jest osobny zawór odcinający dopływ gazu. Zamykać zawory odcinające dopływ gazu do nieużywanych aktualnie urządzeń gazowych.

3

Bezpieczeństwo



- ▶ Mechanizmy kontrolujące układ zapłonowy muszą zamknąć się w ciągu jednej minuty po zgaśnięciu płomienia gazowego. Słychać wówczas charakterystyczne kliknięcie. Tę funkcję należy od czasu do czasu skontrolować.
- ▶ Zabudowane urządzenia gazowe są obliczone wyłącznie do zasilania propanem, butanem lub mieszaniną obu tych gazów. Reduktor ciśnienia gazu oraz wszystkie zabudowane urządzenia gazowe są obliczone na ciśnienie robocze 30 mbar.
- ▶ Propan zachowuje zdolność zgazowania nawet w temperaturze -42°C , natomiast butan tylko do 0°C . Przy niższych temperaturach nie ma mowy o ciśnieniu gazu. Butan nie nadaje się do eksploatacji w sezonie zimowym.
- ▶ Regularnie sprawdzać szczelność węża wysokociśnieniowego na przyłączy butli gazowej. Wąż wysokociśnieniowy nie może zdradzać żadnych pęknięć ani porowatości. Najpóźniej 10 lat od daty produkcji zlecić wymianę węża wysokociśnieniowego w autoryzowanym warsztacie specjalistycznym. Wymianę musi zlecić użytkownik instalacji gazowej.
- ▶ Skrzynka gazowa ze względu na swą funkcję i konstrukcję jest otwarta na zewnątrz. W żadnym wypadku nie zakrywać ani nie zastawiać seryjnie montowanych systemów wentylacji wymuszonej. W przeciwnym razie nie będzie możliwości wyprowadzenia na zewnątrz wypływającego gazu.
- ▶ Nie wykorzystywać skrzynki gazowej jako luku bagażowego. Stanowi to zagrożenie pożarowe!
- ▶ Zabezpieczyć skrzynkę gazową przed dostępem osób niepowołanych. W tym celu należy ją zamykać na klucz.
- ▶ Wymagane jest zapewnienie dostępu do głównego zaworu odcinającego w butli gazowej.
- ▶ Podłączyć jedynie takie urządzenia zasilane gazem (np. grill gazowy), które są konstrukcyjnie przystosowane do ciśnienia gazu 30 mbar.
- ▶ Rura odprowadzająca spaliny musi być szczelnie i trwale podłączona do grzejnika i komina. Rura odprowadzająca spaliny nie może zdradzać jakichkolwiek uszkodzeń.
- ▶ Spaliny muszą bez przeszkód wydobywać się na zewnątrz a do środka bez przeszkód musi wpływać świeże powietrze. Dlatego kominy wywiewne i otwory zasysające muszą być na bieżąco czyszczone i udrażniane (np. uwalniane spod śniegu i lodu). Usuwać zalegające w obrębie pojazdu zasypy śnieżne ani zamarzające sople.

3.5.2 Butle gazowe



- ▶ Butle gazowe przewozić tylko w skrzynce gazowej.
- ▶ Butle gazowe ustawiać w skrzynce gazowej pionowo.
- ▶ Butle gazowe zabezpieczać przez przekręceniem i przechyleniem.
- ▶ Zawsze zakładać kaptur ochronny, kiedy butle gazowe nie są podłączone do węża wysokociśnieniowego.
- ▶ Przed odłączeniem od butli gazowej reduktora ciśnienia gazu lub węża wysokociśnieniowego, zamykać główny zawór odcinający w butli gazowej.
- ▶ Reduktor ciśnienia gazu lub wąż wysokociśnieniowy podłączać do butli gazowych tylko ręcznie. Nie stosować żadnych narzędzi.

3

Bezpieczeństwo



- ▶ Stosować wyłącznie specjalne reduktory ciśnienia gazu z zaworem ciśnienia do używania w pojazdach. Inne reduktory ciśnienia gazu są niedozwolone i nie są dość wytrzymałe.
- ▶ Przy temperaturach poniżej 5°C używać instalacji przeciwoblodzeniowej (Eis-Ex) do reduktora ciśnienia gazu.
- ▶ Stosować tylko butle gazowe o masie 11 kg lub 5 kg. W wyjątkowych wypadkach zezwala się na stosowanie z zaworem bezpieczeństwa butli kempingowych z zamontowanym zaworem zwrotnym (niebieskie butle o pojemności maks. 2,5 kg bądź 3 kg).
- ▶ Zaleca się używanie jak najkrótszych węży (maks. 150 cm) do zewnętrznych butli gazowych.
- ▶ Pod żadnym pozorem nie blokować otworów wentylacyjnych w podłodze pod butlami gazowymi.

3.6 Instalacja elektryczna



- ▶ Prace przy instalacji elektrycznej zlecać tylko specjalistom.
- ▶ Co 2 lata, a jeśli przyczepa jest częściej używana, nawet co roku, instalacja elektryczna przyczepy kempingowej powinna być poddawana oględzinom i badaniom przeprowadzanym przez kompetentnego elektryka. Wykonujący oględziny i badania powinien sporządzać raport na temat stanu instalacji elektrycznej.
- ▶ Przed przystąpieniem do prac przy instalacji elektrycznej, wyłączyć wszystkie urządzenia i światła, odłączyć akumulator i odłączyć pojazd od sieci zasilającej.
- ▶ Stosować wyłącznie oryginalne bezpieczniki o ściśle określonych parametrach.
- ▶ Uszkodzone bezpieczniki wymieniać dopiero, gdy ustali i wyeliminuje się przyczynę usterki.
- ▶ Pod żadnym pozorem nie mostkować ani nie naprawiać bezpieczników.

3.7 Instalacja wodna



- ▶ Woda stojąca w zbiorniku na wodę lub w rurach wodociągowych po krótkim czasie staje się niezdatna do picia. Dlatego zalecane jest gruntowne czyszczenie rur wodociągowych i zbiornika na wodę przed każdym użyciem pojazdu. Po każdym użyciu pojazdu całkowicie opróżniać zbiornik na wodę i rury wodociągowe.
- ▶ Po ponadtygodniowym przestoju wskazana jest dezynfekcja instalacji wodnej przed użyciem pojazdu.



- ▶ Jeżeli pojazd nie będzie używany przez wiele dni lub w razie zagrożenia przymrozkami, konieczne jest opróżnienie całej instalacji wodnej. Zawory kurkowe pozostawić na wpół otwarte. Zawór bezpieczeństwa/spustowy (jeśli jest zainstalowany) i wszystkie zawory spustowe pozostawić otwarte. Pozwoli to uniknąć szkód wywołanych przez mróz w urządzeniach do zabudowy, w pojeździe oraz osadów w systemie wodociągowym.

4 Przed jazdą

Przegląd rozdziału

W tym rozdziale są zamieszczone informacje, o czym należy pamiętać i jakie czynności trzeba wykonać przed wyruszeniem w trasę.

Wskazówki dotyczą:

- pierwszego uruchomienia
- rejestracji pojazdu
- sprzęgania i wyprzęgania pojazdu ciągnącego
- haka holowniczego
- dodatkowego obciążenia i jego obliczania
- załadunku pojazdu
- rampy najazdowej
- wykładziny podłogowej PVC
- chowania telewizora

Na końcu rozdziału znajduje się lista kontrolna, w której zestawione są jeszcze raz najważniejsze punkty.

4.1 Pierwsze uruchomienie



- ▷ W czasie pierwszej jazdy i po każdej wymianie koła dokręcić śruby do kół/nakrętki w kołach po 50 km. Później sprawdzić od czasu do czasu ich osadzenie. Moment dokręcający jest podany w rozdziale 15.



- ▷ Sprawdzić, czy instalacja oświetleniowa pojazdu ciągnącego zgadza się z instalacją oświetleniową przyczepy (patrz rozdział 9) i czy pojazd ciągnący dostarcza napięcie znamionowe 12 V.

Do przyczepy kempingowej dołączony jest komplet kluczy.

Zapasy komplet kluczy przechowywać zawsze poza pojazdem. Zanotować numer posiadanych kluczy. W razie utraty pomocą służą nasi autoryzowani partnerzy handlowi i warsztaty.

4.2 Rejestracja

Przyczepa posiada homologację typu WE.

Zakupiona przez Państwa przyczepa kempingowa jest pojazdem objętym obowiązkiem rejestracji. Do rejestracji potrzebne są następujące dokumenty:

- karta pojazdu
- potwierdzenie ubezpieczenia (numer EVB)
- dowód osobisty
- ewentualnie pełnomocnictwo do rejestracji pojazdu
- wniosek o zarejestrowanie

Proszę pamiętać, że w niektórych krajach mimo tablicy rejestracyjnej ze znakiem UE wymagany jest osobne literowe oznaczenie kraju, w którym pojazd jest zarejestrowany.

4.3 Sprzęganie



- ▷ Nakazane jest zachowanie ostrożności przy sprzęganiu i wyprzęganiu przyczepy. Niebezpieczeństwo spowodowania wypadku i obrażeń ciała!
- ▷ W trakcie manewrowania w celu sprzęgnięcia lub rozprzęgnięcia zestawu zabronione jest przebywanie między pojazdem ciągnącym a przyczepą.

4

Przed jazdą



- ▶ Przestrzegać dopuszczalnego nacisku na hak i nacisku na tylną oś pojazdu. Niedozwolone jest przekraczanie nacisku na hak i nacisku na oś tylną. Limity nacisku na hak i nacisku na tylną oś są podane w dokumentach pojazdu i dokumentacji haka holowniczego.
- ▶ Uważać, aby nie zabrudzić części wewnętrznej zaczepu i posmarować części ruchome zaczepu (nie mocowanie kuli).
- ▶ Nie smarować kuli, jeśli stosuje się zaczep ze stabilizatorem jazdy. Okładziny cierne po dociśnięciu do kuli zaczepu generują moment tłumiący wężykowania. Tłumienie wężykowania jest zagwarantowane tylko, gdy główka zaczepu w pojeździe ciągnącym nie jest zabrudzona smarem i innymi pozostałościami. Przesmarowując zaczep ze stabilizatorem jazdy uważać, aby olej ani smar nie dostał się na okładziny cierne.
- ▶ Dodatkowo, za pomocą specjalnego oczka lub pałąka, zamocować linę zabezpieczającą do haka holowniczego w pojeździe ciągnącym. Nie wystarczy ułożenie luzem kabla zabezpieczającego na szyjce kuli haka holowniczego.



- ▷ Przyczepa kempingowa z hamulcem najazdowym: Nie sprzęgać ani nie wyprzęgać przyczepy z hamulcem bezwładnościowym.
- ▷ W celu sprzęgnięcia pojazdu, za pomocą korby opuścić koło podporowe dyszla i postawić na ziemi.
- ▷ Nie wykorzystywać dźwigni stabilizującej zaczepu ze stabilizatorem jazdy do manewrowania przyczepą.



- ▷ Sprawdzić, czy wtyczka przyłączeniowa przyczepy kempingowej pasuje do gniazdka pojazdu ciągnącego. Jeżeli wtyczka przyłączeniowa i gniazdko różnią się od siebie, zapytać u autoryzowanych partnerów handlowych i w warsztatach o możliwość adaptacji.
- ▷ Bliższe informacje dotyczące zaczepu ze stabilizatorem jazdy są zamieszczone z osobnej instrukcji obsługi dostarczonej przez producenta.

Sprzęganie:

- Sprzęganie przyczepy kempingowej (patrz rozdział 4.4). Gardziel zaczepu i kula muszą się zazębić a nie tylko luźno spoczywać na sobie. Gardziel zaczepu musi całkowicie obejmować kulę.
- Zaczepić linę zabezpieczającą hamulca najazdowego o ucho w pojeździe ciągnącym, bądź o ucho haka holowniczego. Uwzględnić długość liny: Lina nie może się ciągnąć po ziemi ani uruchamiać funkcji hamowania na zakrętach.
- Za pomocą korby podnieść maksymalnie koło podpierające dyszel. Ustawić rolkę bieżną równoległe do kierunku jazdy i do skrzyni na dyszel przyczepy.
- Wetknąć wtyczkę przyłączeniową przyczepy kempingowej do gniazdka pojazdu ciągnącego. Zaczepy pokrywy ochronnej muszą zazębić się na wtyczce. Zaczepy zapobiegają wyczepieniu się wtyczki w czasie jazdy.
- Ułożyć kabel łączący w luźną pętlę nad dyszlem. Nie dopuścić, by mógł ciągnąć się po ziemi.
- Sprawdzić, czy zaczep holowniczy jest prawidłowo osadzony na kuli haka. Uwzględnić wskazania wskaźnika bezpieczeństwa.
- Sprawdzić, czy wszystkie podpory na korbę i koło podporowe dyszla są podciągnięte do góry.
- Sprawdzić instalację świetlną przyczepy po podłączeniu do pojazdu ciągnącego.

4 Przed jazdą

4.4 Haki holownicze



- ▶ Przed sprzęgnięciem upewnić się, że główka zaczepu haka holowniczego jest oczyszczona z brudu i smaru.

4.4.1 Zaczep ze stabilizatorem jazdy AKS 3004

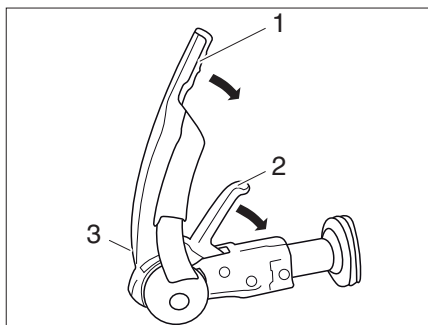

Rys. 1 Zaczep ze stabilizatorem jazdy AKS 3004

- Sprzęgnięcie:*
- Pociągnąć do góry do oporu dźwignię stabilizującą (Rys. 1,1).
 - Pociągnąć do góry rączkę zaczepu (Rys. 1,2).
 - Nasadzić otwarty zaczep ze stabilizatorem jazdy na kulę haka holowniczego. Rączka zaczepu zatrząskuje się wydając charakterystyczny dźwięk i wraca do położenia wyjściowego.
 - Dodatkowo docisnąć rączkę zaczepu (Rys. 1,2) ręką (nie nogą) od góry. Zamykanie i zabezpieczenie następują automatycznie.
 - Kontrola wzrokowa: Musi być widoczny zielony cylinder wskaźnika bezpieczeństwa (Rys. 1,3).
 - Aktywować mechanizm stabilizatora. W tym celu pociągnąć w dół do oporu dźwignię stabilizującą (Rys. 1,1).
 - Lina zabezpieczająca musi gładko przechodzić przez prowadnicę liny.

4.4.2 Pałak podpierający

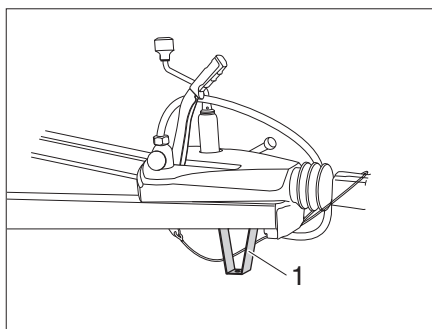

Rys. 2 Pałak podpierający

W niektórych modelach pod dyszlem znajduje się pałak podpierający (Rys. 2,1), chroniący zaczep przed zabrudzeniem wskutek zetknięcia z podłożem.

4 Przed jazdą

4.4.3 ATC (AL-KO Trailer Control)

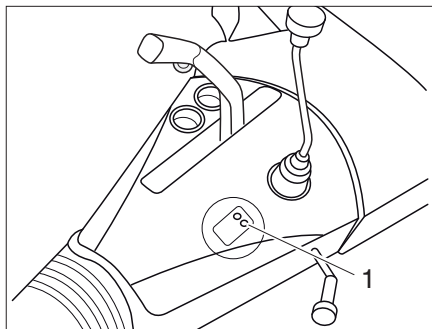

Rys. 3 Dioda LED systemu ATC (AL-KO Trailer Control)

Opcjonalny system antypoślizgowy reaguje automatycznie, gdy drgania zestawu przekroczą wartości graniczne. Po wykryciu przyspieszeń poprzecznych przyczepa kempingowe automatycznie hamuje. Hamując przyczepa kempingowa samoczynnie wyrównuje tor jazdy i zestaw może bezpiecznie kontynuować jazdę.

Podłączenie ATC:

- Podłączyć wtyczkę ATC do zaczepek holowniczych. Przeprowadzany jest autotest, dioda LED (Rys. 3,1) świeci się na czerwono.
- Po zakończeniu autotestu dioda LED (Rys. 3,1) świeci się na zielono, system ATC jest aktywny. Jeżeli dioda LED nie świeci się kolorem zielonym, oznacza to, że system ATC nie działa prawidłowo, patrz poniższa tabela.

Kolor diody LED	Stan systemu ATC	Środek zaradczy	Rezultat	Status
zielony	System ATC jest aktywny			System ATC jest gotowy
zielony migający	System ATC jest aktywny Przeprowadzany jest autotest	Przejechać kawałek do przodu, aby zakończyć autotest Ponownie skontrolować diodę LED	Świeci się zielona dioda LED	System ATC jest gotowy
czerwony	System ATC nie jest aktywny Możliwa dalsza jazda	Wypiąć wtyczkę systemu ATC, odczekać 5 sekund i ponownie podłączyć	Świeci się zielona dioda LED Świeci się czerwona dioda LED	System ATC jest gotowy Zapełniona pamięć błędów systemu ATC Przyczepa kempingowa może być dalej ciągnięta, ale system ATC nie ma wpływu na działanie hamulców

4

Przed jazdą

Kolor diody LED	Stan systemu ATC	Środek zaradczy	Rezultat	Status
czerwony migający	Błąd systemu ATC Dalsza jazda z podłączonym systemem ATC nie jest możliwa	Wypiąć wtyczkę systemu ATC, odczekać 5 sekund i ponownie podłączyć	Świeci się zielona dioda LED Świeci się czerwona dioda LED	System ATC jest gotowy Usterka systemu ATC, dalsza jazda nie jest możliwa Zdemontować drążek i skontaktować się z producentem
Dioda LED nie świeci się	Brak zasilania elektrycznego Usterka diody LED	Wypiąć wtyczkę systemu ATC, odczekać 5 sekund i ponownie podłączyć Sprawdzić zasilanie Przed dalszą jazdą skontrolować pozycję drążka	Świeci się zielona dioda LED Dioda LED nie działa	System ATC jest gotowy Kontrola pozycji drążka: Widoczna czerwona linia - dalsza jazda nie jest możliwa Nie widać czerwonej linii: Możliwa dalsza jazda, skontaktować się z producentem

4.5 Wyprzęgnięcie



- ▶ Nakazane jest zachowanie ostrożności przy sprzęganiu i wyprzęgnięciu przyczepy. Niebezpieczeństwo spowodowania wypadku i obrażeń ciała!
- ▶ Dodatkowo przestrzegać wskazówek bezpieczeństwa dotyczące sprzęgania zawartych w niniejszej instrukcji obsługi.

Wyprzęgnięcie:

- Zaciągnąć hamulec postojowy przyczepy kempingowej.
- Podłożyć kliny pod oba koła.
- Wypiąć wtyczkę przyłączeniową przyczepy kempingowej z gniazdka pojazdu ciągnącego i wetknąć w mocowanie na dyszlu.
- Odłączyć linę hamulca awaryjnego na wypadek zerwania od pojazdu ciągnącego.
- Za pomocą korby opuścić koło podporowe dyszla, aż oprze się o podłoże. Następnie odłączyć hak holowniczy.
- Za pomocą koła podporowego unieść dyszel na tyle, aby bezpiecznie można było odjechać pojazdem ciągnącym.

4.6 Obciążenie dodatkowe



- ▶ Przeładowanie pojazdu i niewłaściwe ciśnienie w oponach może prowadzić do rozerwania opony. Grozi to utratą kontroli nad pojazdem.
- ▶ W dokumentach pojazdu podana jest tylko technicznie dopuszczalna masa całkowita i masa całkowita pojazdu gotowego do jazdy, ale nie masa rzeczywista pojazdu. Dla własnego bezpieczeństwa zalecane jest ważenie załadowanego pojazdu na wadze publicznej przed wyruszeniem w drogę.
- ▶ Dostosować prędkość do dodatkowego obciążenia. Duże obciążenie dodatkowe powoduje wydłużenie drogi hamowania.

4

Przed jazdą



- ▷ Dodatkowe obciążenie nie może spowodować przekroczenia technicznej dopuszczalnej masy całkowitej podanej w dokumentach pojazdu.
- ▷ **Zamontowane akcesoria i elementy wyposażenia specjalnego redukują obciążenie dodatkowe.**
- ▷ Nie przekraczać podawanych w dokumentach pojazdu obciążeń na osie.

Przyczepę kempingową należy ładować tak, aby dyszel ciągnący na główce zaczepu nie był dociskany z siłą przekraczającą dopuszczalny nacisk na hak. Przedmioty ciężkie powinny być ułożone jak najbliżej osi, tworząc środek ciężkości w centralnym punkcie pojazdu.

Podczas załadunku przyczepy kempingowej uwzględniać:

- maksymalną dopuszczalną masę przyczepy z hamulcem
- maksymalny dopuszczalny nacisk na hak (np. 50 kg)
- minimalny nacisk na hak 25 kg wg Ustawy o dopuszczeniu osób i pojazdów do ruchu drogowego

Te dane są wyszczególnione w instrukcji użytkowania pojazdu ciągnącego.

Maksymalne dopuszczalne nośności

Oznaczenie	Obciążenie (kg)
Łóżka piętrowe	80
Łóżka składane	50
Łóżka pojedyncze	100
Obciążenie dachu (obciążenie powierzchniowe)	100
Szuflady	10

4.6.1 Terminologia



- ▷ W technice termin „masa” zdążył wyprzeć termin „ciężar”. Jednak w mowie potocznej wciąż popularniejszym terminem jest „ciężar”. Dlatego dla lepszego zrozumienia w poniższych rozdziałach termin „masa” jest stosowany tylko w określonych sformułowaniach.
- ▷ Wszystkie podawane informacje są zgodne z normą UE DIN EN 1645-2.

Technicznie dopuszczalna masa całkowita w stanie załadowanym

Technicznie dopuszczalna masa całkowita w stanie załadowanym to ciężar, którego pojazd nigdy nie może przekroczyć.

Na technicznie dopuszczalną masę całkowitą w stanie załadowanym składa się **masa w stanie gotowym do jazdy** oraz z **obciążenia dodatkowego**.

Technicznie dopuszczalna masa całkowita w stanie załadowanym (dopuszczalna masa całkowita) jest podawana przez producenta w dokumentach pojazdu w polu F.1.

4

Przed jazdą

Masa w stanie gotowym do jazdy

Masa w stanie gotowym do jazdy to ciężar pojazdu seryjnego gotowego do jazdy. Na masę w stanie gotowym do jazdy składają się:

- ciężar własny (masa pustego pojazdu) z fabrycznie montowanym wyposażeniem seryjnym
- ciężar wyposażenia podstawowego

Wyposażenie podstawowe obejmuje wszystkie przedmioty wyposażenia i ciecze, bez których nie można bezpiecznie i prawidłowo użytkować pojazdu. Ciężar wyposażenia podstawowego obejmuje:

- 15 l świeża woda
- napełnione w 100% aluminiowe butle gazowe
- napełniony system grzewczy
- napełniony system spłukiwana toalety
- przewody zasilające do zasilania prądem o napięciu 230 V (bęben kablowy)

Zbiornik na ścieki i zbiornik na nieczystości są puste.

Przykład obliczania wyposażenia podstawowego z butlą gazową

świeża woda	15 kg
napełniona stalowa butla z gazem	+ 25 kg
przewód zasilający 230 V/bęben kablowy	+ 5 kg
Suma	= 45 kg

Masa rzeczywista w stanie gotowym do jazdy łącznie z wyposażeniem podstawowym jest podawana w CoC (Certificate of Conformity).

Obciążenie dodatkowe

Na obciążenie dodatkowe składają się:

- wyposażenie dodatkowe
- sprzęt osobisty

Objaśnienia dotyczące poszczególnych składowych obciążenia dodatkowego są zamieszczone w poniższym tekście.



- ▷ Obciążenie dodatkowe pojazdu można zwiększyć, redukując masę w stanie gotowym do jazdy. Dozwolone jest na przykład, opróżnianie zbiorników z płynami lub wyjmowanie butli gazowych.

Wyposażenie dodatkowe

Do wyposażenia dodatkowego należą akcesoria i elementy wyposażenia specjalnego. Przykłady wyposażenia dodatkowego:

- Reling na dachu
- Koło zapasowe
- Markiza
- Bagażnik na rowery
- System nawigacji satelitarnej
- Kuchenka mikrofalowa
- Wodociąg wody ciepłej

Ciężary różnych elementów wyposażenia specjalnego są podane w rozdziale 17 lub też można się o nie dowiadywać u producentów.

Sprzęt osobisty

Sprzęt osobisty obejmuje wszystkie przewożone w pojeździe przedmioty, które nie należą do wyposażenia dodatkowego. Do sprzętu osobistego zalicza się na przykład:

- żywność
- sztuce
- telewizor
- odbiornik radiowy
- odzież
- pościel
- zabawki
- książki
- przybory toaletowe

Poza tym, niezależnie od miejsca przechowywania, do sprzętu osobistego zalicza się:

- rowery
- łódki
- deski surfingowe
- sprzęt sportowy

Zgodnie z obowiązującymi przepisami producent przewidzieć ciężar sprzętu osobistego, obliczając go według następującego wzoru:

Wzór minimalne obciążenie użytkowe M (kg) = $10 \times N + 10 \times L$

Objaśnienie N = maks. liczba łózek podawana przez producenta
 L = długość całkowita przyczepy kempingowej w metrach, nie licząc dyszla

Przykład Przyczepa kempingowa z 4 łózkami, o długości 5 m:
 minimalne obciążenie użytkowe M (kg) = 10×4 łóżka + 10×5 metrów = 90 kg

4

Przed jazdą

4.6.2 Obliczanie obciążenia dodatkowego



- ▶ Fabrycznie obciążenie dodatkowe jest częściowo obliczane w oparciu o ryczałtowo przyjmowane ciężary. Jednak ze względów bezpieczeństwa zabrania się kategoriycznie przekraczania w jakimkolwiek przypadku technicznie dopuszczalnej masy całkowitej.
- ▶ W dokumentach pojazdu podana jest tylko technicznie dopuszczalna masa całkowita i masa całkowita pojazdu gotowego do jazdy, ale nie masa rzeczywista pojazdu. Dla własnego bezpieczeństwa zalecane jest ważenie załadowanego pojazdu na wadze publicznej przed wyruszeniem w drogę.

Obciążenie dodatkowe (patrz rozdział 4.6.1) to różnica w ciężarze między

- technicznie dopuszczalną masą całkowitą w stanie załadowanym a
- masą pojazdu w stanie gotowym do jazdy.

Przykład obliczania obciążenia dodatkowego

	doliczana masa w kg	Obliczanie
technicznie dopuszczalna masa całkowita zgodnie z dokumentami pojazdu pole F.1	1500	
rzeczywista masa w stanie gotowym do jazdy łącznie z wyposażeniem podstawowym wg CoC	- 1200	
dozwolone obciążenie dodatkowe	300	
Wyposażenie dodatkowe	- 40	
wynik dla sprzętu osobistego	= 260	

Obliczanie obciążenia dodatkowego z różnicy między technicznie dopuszczalnej masy całkowitej w stanie załadowanym a podawaną przez producenta masą w stanie gotowym do jazdy daje nam jednak jedynie wartość teoretyczną.

Jedyną metodą ustalenia rzeczywistego obciążenia dodatkowego jest zważenia pojazdu z napełnionymi zbiornikami, napełnionymi butlami gazowymi oraz kompletnym wyposażeniem dodatkowym na wadze publicznej.

Rzeczywiste obciążenie dodatkowe wynika z różnicy między technicznie dopuszczalną masą całkowitą w stanie załadowanym a zważonym ciężarem pojazdu.

Wynikiem jest rzeczywisty ciężar sprzętu osobistego, który można ze sobą zabrać.

4

Przed jazdą

4.6.3 Prawidłowy załadunek przyczepy kempingowej



- ▶ Pod żadnym pozorem nie przekraczać technicznie dopuszczalnej masy całkowitej pojazdu.
- ▶ Równomiernie rozkładać ładunek na lewą i prawą stronę pojazdu.
- ▶ Wszystkie przedmioty pochować tak, aby nie mogły się przemieszczać.
- ▶ Ciężkie przedmioty (przystawka namiotowa, konserwy, itp.) umieszczać blisko osi. Do chowania ciężkich przedmiotów nadają się przede wszystkim niżej usytuowane luki bagażowe, których drzwi nie otwierają się w kierunku jazdy.
- ▶ Lżejsze przedmioty (bieliznę) układać w sterty na szafach pod sufitem.
- ▶ Pod żadnym pozorem nie dociężać tyłu przyczepy kempingowej.

Konsekwentne rozmieszczanie dodatkowego obciążenia zgodnie z zaleceniami może się okazać problematyczne, ponieważ schowki są rozlokowane po całym wnętrzu przyczepy. Ważne jest, aby ciężkie rzeczy umieszczać blisko osi i na dole, tzn. tuż nad podłogą pojazdu. Ciężkie przedmioty (przystawka namiotowa, konserwy, itp.) można schować w pojeździe ciągnącym.

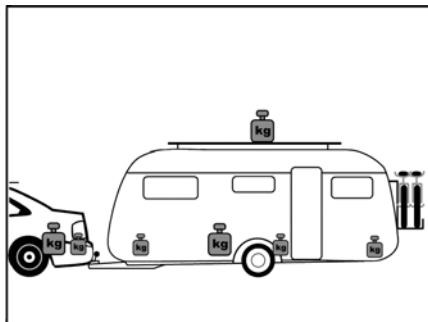

Rys. 4 Nieprawidłowe rozłożenie ciężaru

Nieprawidłowy załadunek

Porozrzucane ładunki (Rys. 4) sprzyjają poślizgom. Ładunki obciążające dach pogarszają właściwości jezdne i przenoszą środek ciężkości do góry. Wzmacnia to tendencję do wpadania w poślizg.

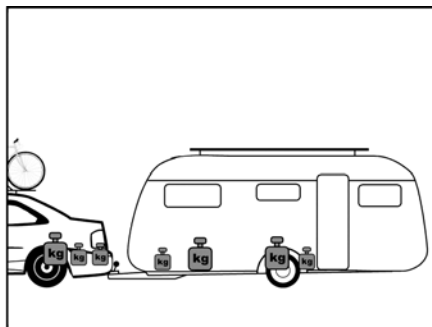

Rys. 5 Prawidłowe rozłożenie ciężaru

Prawidłowy załadunek

Ciężkie przedmioty, jak przystawka namiotowa, konserwy, itp., umieszczać nie w przyczepie kempingowej, lecz w pojeździe ciągnącym. Rowery mocować na dachu pojazdu ciągnącego. Wszystkie ładunki umieszczać blisko osi (Rys. 5).

4

Przed jazdą

4.6.4 Dopuszczalna masa przyczepy z hamulcem, nacisk na hak i nacisk na oś



- ▶ Jeżeli przyczepa kempingowa jest dopuszczona do prędkości maksymalnej 100 km/h, zawsze ustawiać maksymalny możliwy nacisk na hak.



- ▶ Nacisk przyczepy kempingowej na hak może wynosić maksymalnie 100 kg.



- ▶ Przy wyborze pojazdu ciągnącego i przyczepy ważne są dane zamieszczone w dokumentach pojazdu.
- ▶ Odnosnie regulacji ograniczenia prędkości do 100 km/h - patrz też rozdział 5.1.

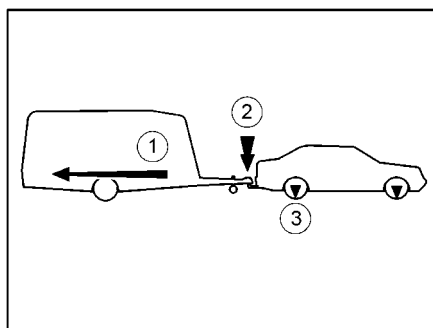

- 1 masę przyczepy z hamulcem
- 2 Nacisk na hak
- 3 Nacisk na oś

Rys. 6 Dopuszczalna masa przyczepy z hamulcem, nacisk na hak i nacisk na oś

Dopuszczalna masa przyczepy z hamulcem

Podawana w dokumentach pojazdu ciągnącego dopuszczalna masa przyczepy z hamulcem (Rys. 6,1) informuje, jaki **ciężar maksymalny** może ciągnąć pojazd ciągnący. Dopuszczalna masa przyczepy z hamulcem odnosi się do **rzeczywistego** ciężaru przyczepy kempingowej a **nie** do technicznie dopuszczalnej masy całkowitej przyczepy.

Przykład

Pojazd ciągnący może ciągnąć 1200 kg. Jeżeli technicznie dopuszczalna masa całkowita przyczepy kempingowej wynosi 1200 kg a w rzeczywistości waży 900 kg, można ją załadować kolejnymi 300 kg. Jeżeli natomiast technicznie dopuszczalna masa całkowita przyczepy kempingowej wynosi 1400 kg, wolno ją załadować maksymalnie do 1200 kg.

Nacisk na hak

Nacisk na hak (Rys. 6,2) podaje, z jakim ciężarem dyszel przyczepy kempingowej może naciskać na hak holowniczy pojazdu ciągnącego. Takie dane są zamieszczone w opisie haka holowniczego i w dokumentach pojazdu. Hak holowniczy o dopuszczalnym nacisku 50 kg, nie może zatem dźwigać załadowanej przyczepy kempingowej z naciskiem na hak 75 kg. Dodatkowo, nacisk na oś musi być uwzględniony przy ustalaniu technicznie dopuszczalnej masy całkowitej pojazdu ciągnącego. Niekiedy konieczne może się okazać zredukowanie obciążenia dodatkowego w pojeździe ciągnącym o kwotę nacisku na hak.

W żadnym przypadku nie przekraczać technicznie dopuszczalnej masy całkowitej pojazdu ciągnącego i przyczepy kempingowej.

4

Przed jazdą



- ▷ Jedynie optymalne dostrojenie nacisku na hak do zestawu złożonego z pojazdu ciągnącego i przyczepy kempingowej pozwoli osiągnąć maksymalną stabilność jazdy zestawu i bezpieczeństwo w ruchu drogowym. Optymalny nacisk na hak stanowi równocześnie maksymalny możliwy nacisk na hak.
- Informacje o maksymalnym dopuszczalnym nacisku na hak są zamieszczone w dokumentach pojazdu i w opisie haka holowniczego.
- Jeżeli w dokumentach pojazdu i w opisie haka holowniczego podane są różne wartości: Wybrać **najniższą** wartość. Ta wartość będzie traktowana jako **maksymalny możliwy nacisk na hak** w zestawie.
- Nacisk na hak sprawdzać przed każdą jazdą, np. za pomocą wagi nacisku na hak. Aby uzyskać poprawną wartość, umieścić wagę nacisku na hak pionowo pod gardzielą zaczepu i wypoziomować dyszel przyczepy kempingowej.
- Przyczepa kempingowa może być wyposażona w odważnik przeciwwagi. Znajduje się on w skrzynce gazowej. W celu uzyskania wymaganego nacisku na hak można wypełnić ten dodatkowy zbiornik piaskiem lub wodą. Dodatkowy zbiornik zasadniczo nadaje się do przechowywania wody pitnej. Jeżeli uda się osiągnąć wymagany nacisk na hak bez odważnika przeciwwagi, można zdjąć ten dodatkowy zbiornik.
- Obciążenie dodatkowe tak rozmieścić w przyczepie kempingowej, aby zmierzony nacisk na hak był jak najbardziej zbliżony do maksymalnego możliwego. Jednocześnie nie przekroczyć maksymalnego możliwego nacisku na hak.

Nacisk na oś

Nacisk na oś (Rys. 6,3) również jest podany w dokumentach pojazdu ciągnącego i wskazuje dopuszczalny maksymalny nacisk na oś przednią i tylną. Przyczepa nie może przyczynić się do przekroczenia nacisku na oś. Powyższy rysunek pokazuje miejsca oddziaływania sił w zestawie.

4.6.5 Ładunki obciążające dach



- ▶ Wchodzenie na drabinę jest dozwolone pod warunkiem, że tylne podpory na korbę są wysunięte **albo** przyczepa jest sprzęgnięta z pojazdem ciągnącym **albo** przyczepa jest podparta z tyłu w sposób zabezpieczający przed przechyleniem. W przeciwnym razie przyczepa może przechylić się do tyłu. Niebezpieczeństwo upadku z dużej wysokości!
- ▶ Zachować ostrożność przy wchodzeniu na drabinę. Wilgotna lub oblodzona drabina grozi poślizgnięciem.
- ▶ Zachować ostrożność przy wchodzeniu na dach. Wilgotny lub oblodzony dach grozi poślizgnięciem.
- ▶ Nie umieszczać na dachu zbyt ciężkiego ładunku. Wraz ze wzrostem obciążenia dachu pogarszają się zachowanie pojazdu na drodze i charakterystyka hamowania.
- ▶ Przestrzegać maksymalnego obciążenia dachu wynoszącego 100 kg!



- ▷ **Dach pojazdu nie jest obliczony dla obciążenie punktowe. Przed wejściem na dach przykryć powierzchnię tej części, po której będzie się chodzić. Zalecane są materiały o gładkiej lub miękkiej powierzchni, jak np. grupa płyta styropianowa.**
- ▷ Maksymalne dopuszczalne obciążenie dachu wynosi 100 kg.

4

Przed jazdą



- ▶ Jeżeli pojazd jest wyposażony w relingi dachowe, można przymocować do nich bagażnik do przewożenia ładunków na dachu (np. deski surfingowej, pontonu lub lekkiego kajaku). Specjalne systemy wspornikowe są dostępne jako akcesoria oferowane przez innych producentów.
- ▶ Bezpiecznie przywiązać ładunki na dachu pasami mocującymi. Nie stosować gumowych ekspanderów.
- ▶ Podczas załadunku bagażnika dachowego uwzględniać wysokość całkowitą pojazdu.



- ▶ Zapisaną wysokość całkowitą umieścić w dobrze widocznym miejscu w pojeździe ciągnącym.

4.7 Wykładzina podłogowa PVC



- ▶ Buty ze spiczastymi obcasami mogą pozostawić trwałe ślady w wykładzinie podłogowej PVC. Dlatego odradza się noszenie butów ze spiczastymi obcasami w pojeździe.
- ▶ Układane maty gumowe, bądź dłuższe oddziaływanie np. keczupu, soku marchwiowego, tuszu do pisania, krwi czy szminki do ust, mogą prowadzić do odbarwień wykładziny podłogowej PVC. Jak najszybciej usuwać plamy z podłogi.

4.8 Telewizor



- ▶ Przed wyruszeniem w drogę zdjąć telewizor z podstawy i bezpiecznie schować.
- ▶ Przed wyruszeniem w drogę ustawić monitor płaski i mocowanie monitora w pozycji wyjściowej i zabezpieczyć. Jeżeli mocowanie ekranu jest zamontowane w szafie na telewizor: zamknąć szafę z telewizorem.
- ▶ Przed każdą jazdą sprawdzać, czy antena jest w pozycji złożonej. Niebezpieczeństwo spowodowania wypadku! Pozycja złożona oznacza: Antena jest skierowana do tyłu, całkowicie opuszczona i zablokowana w tej pozycji.



- ▶ Dalsze informacje dotyczące pozycjonowania ekranu płaskiego zamieszczono w rozdziale 7.

4

Przed jazdą

Mocowanie z ramieniem przegubowym

Ekran płaski jest zamocowany na ramieniu przegubowym.

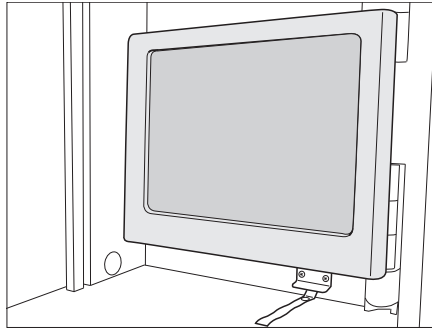

Rys. 7 Ekran płaski

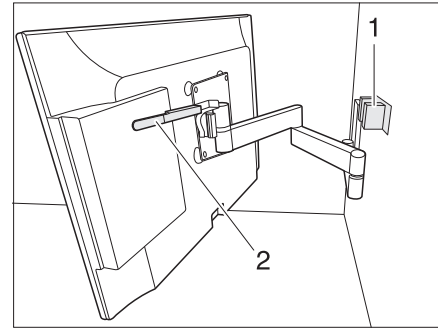

Rys. 8 Mocowanie z ramieniem przegubowym

Chowanie ekranu płaskiego:

- Odchylić ekran płaski do pozycji wyjściowej i unieruchomić w blokadzie (Rys. 8,1).

4 Przed jazdą

4.9 Pokrywa zlewu

Na zlewie można położyć luzem pokrywę zlewu.



- ▶ Przed wyruszeniem w drogę bezpiecznie schować pokrywę zlewu.

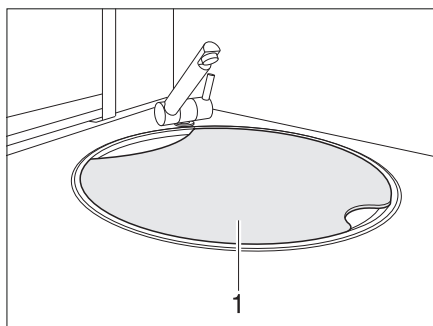

Rys. 9 Pokrywa zlewu

Chowanie pokrywy zlewu:

- Wyjąć pokrywę zlewu ze zlewu i chować do odpowiedniego schowka.

4.10 Bezpieczeństwo w ruchu drogowym



- ▶ Regularnie kontrolować ciśnienie w oponach - przed każdą jazdą lub co 2 tygodnie. Nieprawidłowe ciśnienie w oponach powoduje nadmierne zużycie i może prowadzić do uszkodzenia opony łącznie z ich rozerwaniem. Grozi to utratą kontroli nad pojazdem.
- ▶ Na wysokość pojazdu mogą wpływać urządzenia montowane na dachu, jak klimatyzacja, antena satelitarna, itd.

Lista kontrolna czynności do wykonania przed wyruszeniem w drogę:

Pojazd ciągnący z przyczepą kempingową

Nr	Kontrole	sprawd-zono
1	Wszystkie dokumenty pojazdu są na pokładzie	
2	Dwa lusterka zewnętrzne zamontowane w pojeździe ciągnącym	
3	Nieprzekroczony ani niezaniżony nacisk na hak	
4	Opony w należytych stanie	
5	Działające światła	
6	Działający hamulec najazdowy	
7	Hamulce reagują równomiernie	
8	Zestaw nie zmienia toru jazdy podczas hamowania	
9	Sprawdzona i zanotowana wysokość całkowita. Informację o wysokości schowana pod ręką w pojeździe ciągnącym	

Instalacja wodna w nadwoziu mieszkalnym

10	Mobilny zbiornik na ścieki schowany w skrzynce gazowej i zabezpieczony	
11	Instalacja wodna opróżniona w przypadku niebezpieczeństwa wystąpienia przymrozków. Otwarte zawory kurkowe wodne i zawory spustowe	

Nadwozie mieszkalne z zewnątrz

Nr	Kontrole	sprawd-zono
12	Całkowicie skręcona markiza	
13	Dach oczyszczony ze śniegu i lodu (zimą)	
14	Rozłączone przyłącza zewnątrz i schowane przewody	
15	Zdemontowane podpory zewnętrzne	
16	Podpory na korbę i koło podporowe dyszla podciągnięte na maksymalną wysokość	
17	Usunięte i schowane kliny do podkładania pod koła	
18	Bezpiecznie schowany schodek	
19	Zamknięte i zaryglowane klapy zewnętrzne	
20	Wsunięta i zabezpieczona rampa najazdowa	
21	Zamknięte drzwi wejściowe	
22	Wyłączona lampa przystawki namiotowej	

Nadwozie mieszkalne wewnątrz

23	Zamknięte i zablokowane okna i okna dachowe	
24	Telewizor zamocowany w szafce na telewizor lub zdjęty z podstawy i bezpiecznie schowany	
25	Wciągnięta antena telewizyjna (o ile jest zamontowana)	
26	Pochowane lub przymocowane części przewożone luzem	
27	Uprzątnięte niezamykane półki	
28	W umieszczonej pod sufitem szafce na lampę przystawki namiotowej nie ma nabojów z gazem ani innych łatwopalnych materiałów	
29	Zabezpieczone drzwi lodówki	
30	Lodówka przestawiona na zasilanie prądem o napięciu 12 V	
31	Zamknięte wszystkie szuflady i klapy	
32	Zabezpieczone drzwi wewnętrzne i stół	
33	Stół w części mieszkalnej wsunięty w dolną szynę ustalającą	
34	Stół podnośny opuszczony i przytwierdzony do siedzisk	
35	Zabezpieczone łóżka składane lub regulowane	
36	Bezpiecznie schowana pokrywa zlewu	

Instalacja gazowa

37	Butle gazowe w skrzynce gazowej zabezpieczone przed przekręceniem	
38	Założony kaptur ochronny na butlę gazową	
39	Zamknięte główny zawór odcinający w butli gazu oraz zawory odcinające dopływ gazu	

Instalacja elektryczna

40	<p>Sprawdzić napięcie w akumulatorze części mieszkalnej (patrz rozdział 9). Jeżeli panel sygnalizuje zbyt niskie napięcie w akumulatorze, konieczne jest doładowanie akumulatora części mieszkalnej. Stosować się do wskazówek zawartych w rozdziale 9</p> <p> ▷ Rozpocząć podróż z naładowanym do pełna akumulatorem części mieszkalnej.</p>	
----	----------------------------------------------------------------------------------------------------------------------------------------------------------------------------------------------------------------------------------------------------------------------------------------------------------------------------------------------------------------------------------------------------------------------------------	--

Przegląd rozdziału

W tym rozdziale zamieściliśmy dla Państwa wskazówki dotyczące jazdy z przyczepą kempingową.

Wskazówki dotyczą:

- prędkości jazdy
- hamulców
- jazdy do tyłu

5.1 Eksploatacja przyczepy kempingowej

- ▶ Przebywanie w przyczepie kempingowej w czasie jazdy jest zabronione.
- ▶ Konstrukcja przyczepy kempingowej jest obliczona na technicznie dopuszczalną prędkość maksymalną 120 km/h. Przestrzegać przepisów obowiązujących w poszczególnych krajach. W Niemczech maks. 100 km/h.
- ▶ Zawsze przestrzegać ograniczeń prędkości w poszczególnych krajach (patrz rozdział 18).



- ▷ Kąt między pojazdami w czasie jazdy nie może być zbyt ciasny. Narożniki pojazdów mogą zderzyć się ze sobą i wyrządzić znaczne uszkodzenia w obu pojazdach. Natychmiast zatrzymać samochód, gdy oba pojazdy znajdują się względem siebie pod kątem 120° (patrz rozdział 5.3.).
- ▷ W przypadku dyszli przyczepy z kołem podporowym montowanym z boku swobodny kąt skrętu w stronę, po której znajduje się koło podporowe, jest nieco zredukowany.
- ▷ Sprawdzić, czy wyłączona jest lampa przystawki namiotowej.

Wśród istotnych różnic w jeździe z przyczepą kempingową w porównaniu z jazdą bez przyczepy należy wymienić większą szerokość i długość pojazdu, mniejsze przyspieszenie i dłuższą drogę hamowania. Dlatego podczas jazdy z przyczepą kempingową konieczne jest dostosowanie sposobu jazdy do zmian w zachowaniu się pojazdu na drodze.

W Niemczech prędkość maksymalna dla zestawów wynosi obecnie 80 km/h.

Na autostradach i drogach ekspresowych możliwa jest jazda z prędkości do 100 km/h po spełnieniu następujących warunków:

- Przyczepa kempingowa jest technicznie obliczona do jazdy z prędkością maksymalną 100 km/h.
- Technicznie dopuszczalna masa całkowita pojazdu ciągnącego nie przekracza 3,5 t.
- Pojazd ciągnący jest wyposażony w system ABS lub ASR.
- Opony przyczepy kempingowej mają mniej niż 6 lat (patrz rozdział 15).
- Opony przyczepy kempingowej mają co najmniej symbol prędkości „L” (patrz rozdział 15).
- Przyczepa kempingowa jest wyposażona w hydrauliczne amortyzatory na osi.
- Nacisk na hak jest zgodny z maksymalnym możliwym naciskiem na hak (patrz rozdział 4.6.4).
- Na tylnej ścianie przyczepy kempingowej jest przytwierdzona uzyskana w urzędzie rejestracyjnym plakietka z ograniczeniem prędkości do 100 km/h.

5

W czasie jazdy

- Technicznie dopuszczalna masa całkowita pojazdu ciągnącego nie przekracza masy pojazdu ciągniętego.
- Przyczepa kempingowa jest wyposażona w zaczep ze stabilizatorem jazdy zgodny z normą ISO 11555-1 lub w podobne urządzenie techniczne, którego homologacja potwierdza bezpieczną eksploatację do prędkości 120 km/h. Alternatywą jest wyposażenie samochodu ciągnącego z specjalny elektroniczny, dynamiczny system stabilizujący do przyczep. Do systemu stabilizującego musi być dołączone zaświadczenie producenta a system musi być wpisany w dokumentach pojazdu.



- ▷ Kierowca pojazdu jest odpowiedzialny za to, by spełnione były warunki uprawniające do jazdy z prędkością do 100 km/h.
- ▷ Jeżeli przyczepa kempingowa jest już obliczona przez producenta do jazdy z prędkością do 100 km/h, musi być to odnotowane w dokumentach rejestracyjnych przyczepy.
- ▷ Zaświadczenie o dopuszczeniu do jazdy z prędkością do 100 km/h należy zawsze wozić ze sobą.

5.2 Hamulce



- ▶ Usterki w układzie hamulcowym muszą być natychmiast usuwane przez autoryzowany warsztat specjalistyczny.

Na początku każdej jazdy

Na początku każdej jazdy wykonać hamowanie próbne w celu sprawdzenia:

- Czy działa hamulec najazdowy?
- Czy hamulce reagują równomiernie?
- Czy zestaw nie zmienia toru jazdy podczas hamowania?

5.3 Jazda do tyłu



- ▷ Podczas jazdy do tyłu przyczepa reaguje dokładnie przeciwnie do ruchu kierownicy w pojeździe ciągnącym. Kiedy skreśli się w lewo pojazdem ciągnącym, przyczepa kempingowa skreśli w prawo!
- ▷ W żadnym wypadku nie cofać zestawem bez pomocy drugiej osoby instruującej kierowcę.

Wszystkie modele aut z automatycznym biegiem wstecznym umożliwiają cofanie przyczepą bez najmniejszych problemów. Oprócz oporu toczenia należy uwzględnić resztkową siłę hamowania.

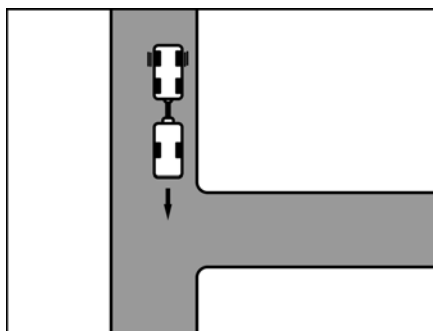

Rys. 10 Dojazd

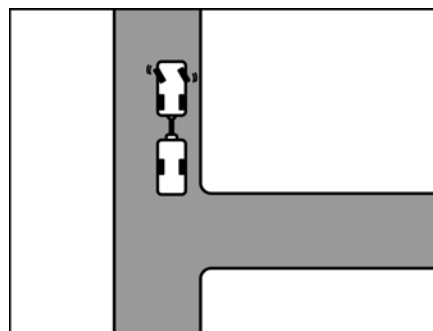

Rys. 11 Skręt kierownicą w lewo

5

W czasie jazdy

Jazda do tyłu:

- Dojechać do wjazdu na tyle, aby tył przyczepy znalazł się mniej więcej na wysokości wjazdu (Rys. 10).
- Kiedy zestaw stanie w miejscu, skrócić kierownicą w lewo (Rys. 11).
- Ostrożnie ruszyć do tyłu. Przyczepa kempingowa skręca w prawo.

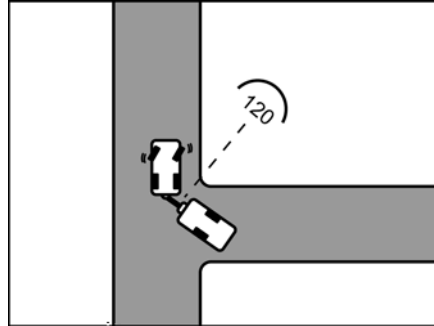

Rys. 12 Dojazd

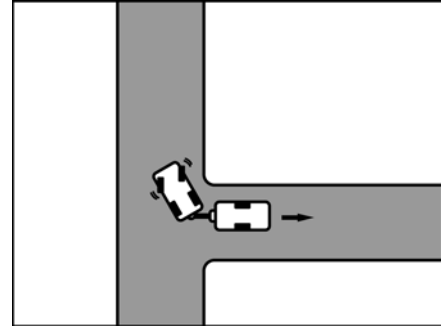

Rys. 13 Skręt kierownicą w prawo



- ▷ Kąt pomiędzy pojazdami nie może się zbyt zacieśnić, bo grozi to zderzeniem narożników obu pojazdów. Skutkiem mogą być poważne uszkodzenia pojazdów. Poprosić drugą osobę o pomoc przy manewrowaniu!
- ▷ Podany kąt odnosi się także do jazdy w przód!
- Natychmiast zatrzymać samochód, gdy oba pojazdy znajdą się względem siebie pod kątem 120° (Rys. 12).
- Skrócić kierownicą w prawo i ostrożnie ruszyć do tyłu (Rys. 13).
- Kontynuując jazdę wstecz, ewentualnie lekko korygować kierunek jazdy kierownicą.
- Na ostatnich 2 - 3 m jeszcze raz obrócić kierownicę w lewo, aby wyprostować zestaw.

6

Rozstawianie przyczepy kempingowej

Przegląd rozdziału

W tym rozdziale zamieściliśmy dla Państwa wskazówki dotyczące rozstawiania pojazdu.

Wskazówki dotyczą:

- hamulca postojowego
- klinów do podkładania pod koła
- obsługi podpór
- schodka
- mobilnego zbiornika na ścieki
- podłączenia zasilania 230 V
- lodówki



- ▷ Ustawić pojazd tak, aby było w miarę możliwości wypoziomowane. Zabezpieczyć pojazd przed przetoczeniem.
- ▷ Zwierzęta (przede wszystkim myszy) potrafią wyrządzić poważne szkody w wnętrzu pojazdu. Aby tego uniknąć, po rozstawieniu regularnie badać pojazd pod kątem szkód lub odpowiednich śladów bytności zwierząt.

6.1 Hamulec postojowy

Przy odstawianiu pojazdu zaciągnąć hamulec postojowy.

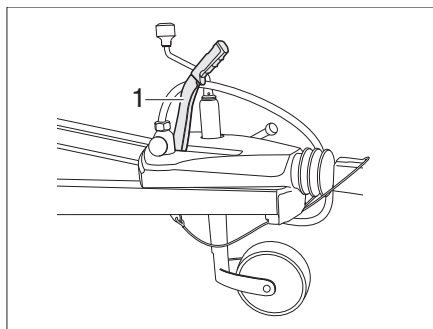

Rys. 14 Hamulec postojowy

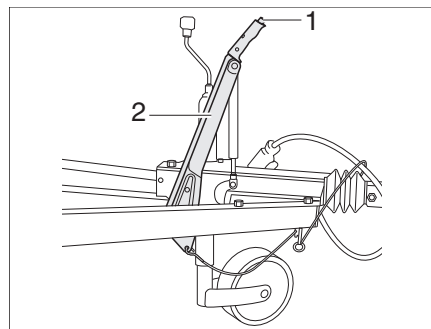

Rys. 15 Alternatywa: Hamulec postojowy

Zwolnić hamulec postojowy

- W celu zwolnienia pociągnąć dźwignię hamulca (Rys. 14,1) do góry a następnie opuścić.

Alternatywa: Zwolnić hamulec postojowy

- W celu zwolnienia nacisnąć przycisk zabezpieczający (Rys. 15,1) i opuścić dźwignię hamulca (Rys. 15,2).



- ▶ W sytuacji awaryjnej dźwignia hamulca nie może oprzeć się o podłogę. Upewnić się, że po aktywacji za pośrednictwem linki zabezpieczającej w przyczepie samochodowej (hamulec postojowy w pozycji zamkniętej) dźwignia hamulca ma zapewnioną swobodę ruchu. Uwzględnić wolne przestrzenie!
- ▶ W sytuacji, gdyby hamulec postojowy oparł się o jezdnię, funkcja hamowania awaryjnego przestałaby działać.



- ▷ Przed zwolnieniem hamulca postojowego lekko unieść dźwignię hamulca. Ułatwi to wciśnięcie przycisku zabezpieczającego dociskanego przez sprężynę.
- ▷ Kiedy występuje niebezpieczeństwo wystąpienia przymrozków, od czasu do czasu zwolnić i ponownie zaciągnąć hamulec postojowy. Uniknie się w ten sposób przymarznienia lub zapięcia. Przed zwolnieniem hamulca postojowego zabezpieczyć pojazd przed przetoczeniem.

6 Rozstawianie przyczepy kempingowej

6.2 Kliny pod koła

Nawet na niewielkich wzniesieniach lub spadkach stosować oba kliny pod koła. Kliny pod koła znajdują się w skrzynce gazowej przyczepy.

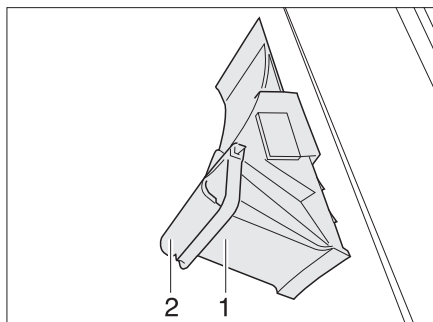

Rys. 16 Klin pod koło

- Wymowianie:
- Odchylić w dół pałąk ustalający (Rys. 16,2).
 - Wyjąć klin pod koło (Rys. 16,1) z mocowania.

6.3 Podpory na korbę



- ▷ **Nie wykorzystywać zamontowanych podpór na korbę jako podnośnika samochodowego. Podpory na korbę służą tylko ustabilizowaniu stojącego pojazdu.**

Nie wolno odrywać od ziemi kół pojazdu.

- ▷ Przy rozstawianiu pojazdu pamiętać o równomiernym obciążeniu podpór na korbę.
- ▷ Przed odjazdem, kręcąc korbą, podciągnąć podpory do samej góry.
- ▷ Nie wykorzystywać podpór na korbę do wyrównywania położenia na nierównym terenie.



- ▷ Jeżeli podłoże jest miękkie lub ma tendencje do zapadania się pod ciężarem, położyć pod podpory dużą płytę lub drewno, aby zapobiec osiadaniu pojazdu.

Do ustabilizowania ustawionej przyczepy kempingowej stosować seryjnie montowane podpory na korbę.

Wypoziomować przyczepę za pomocą koła podporowego dyszla. Skontrolować położenie małą poziomnicą.

Po całkowitym wypoziomowaniu przyczepy opuścić podpory na korbę.



- ▷ Nie smarować wrzecion podpór na korbę. Spryskać podporę na korbę standardowym sprayem teflonowym.

6

Rozstawianie przyczepy kempingowej

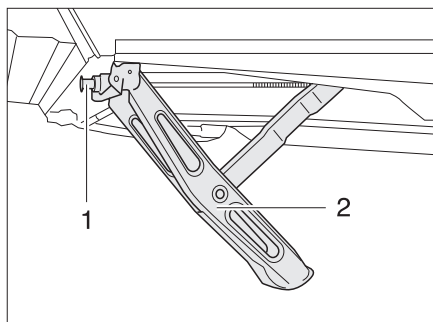

Rys. 17 Podpora opuszczona za pomocą korby na sam dół

Opuszczanie za pomocą korby:

- Seryjnie załączaną korbę ręczną nasadzić na czop sześciokątny (Rys. 17,1) der podpory na korbę (Rys. 17,2).
- Kręcić korbą ręczną w prawo. Podpora na korba wychyla się w dół.

Podnoszenie za pomocą korby:

- Kręcić korbą ręczną w lewo. Podpora na korbę odchyła się do góry.

6.4 Schodek (wolno stojący)



- ▶ Schodek musi stać na twardym i równym podłożu. W ten sposób ochroni się schodek przed przewróceniem.
- ▶ Wchodząc na schodek nie opierać stopy o krawędzie stopni. Niebezpieczeństwo poślizgnięcia!
- ▶ Zakotwić schodek w podłożu, np. za pomocą śledzi namiotowych. Uniemożliwi to przemieszczanie się schodka.

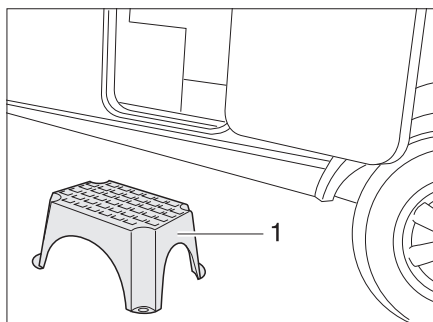

Rys. 18 Schodek (wolno stojący)

- Ustawić schodek (Rys. 18,1) przed wejściem do przyczepy.

6 Rozstawianie przyczepy kempingowej

6.5 Zbiornik na ścieki, mobilny

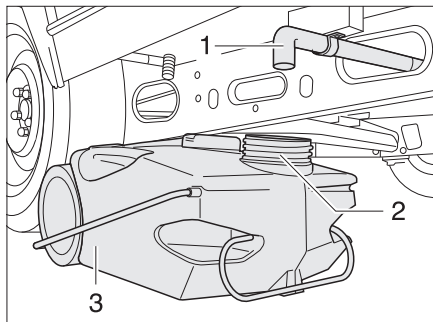

Rys. 19 Zbiornik na ścieki, mobilny

W czasie jazdy przechowuje się zbiornik na ścieki (Rys. 19,1) w skrzynce gazowej przyczepy. Rura odpływowa (Rys. 19,3) przyczepy znajduje się w podłodze pojazdu z lewej strony, patrząc w kierunku jazdy.

Przed skorzystaniem z instalacji wodnej: Zbiornik na ścieki ustawić pod przyczepą kempingową tak, aby otwór (Rys. 19,2) zbiornika na ścieki znalazł się pod rurą odpływową.

6.6 Przyłącze 230 V

Pojazd można podłączyć do źródła zasilania prądem o napięciu 230 V (patrz rozdział 9).

6.7 Lodówka



- ▷ Lodówka jest zasilana prądem o napięciu 12 V od momentu podłączenia do pojazdu ciągnącego. Po wyłączeniu silnika w pojeździe konieczne jest przetączenie lodówki na zasilanie prądem o napięciu 230 V albo zasilanie gazowe, aby nie rozładować baterii. Zasilanie prądem 12 V funkcjonuje tylko przy włączonym zapłonie.

Zestaw baterii do panelu sterowania Thetford N4000 (opcja)

Do modeli Thetford N4000 dostępne są opcjonalne zestawy baterii umieszczone pod panelem. Zestaw baterii zasila panel sterowania prądem, gdy lodówka jest zasilana gazem.



- ▷ W stanie fabrycznym nie zamontowanych baterii. Do skompletowania zestawu potrzeba 6 baterii 1,5 V AA.

7

Mieszkanie

Przegląd rozdziału

W tym rozdziale zamieściliśmy dla Państwa wskazówki dotyczące mieszkania w pojeździe.

Wskazówki dotyczą:

- otwierania i zamykania drzwi i klap zewnętrznych
- ogrzewania pojazdu
- wentylowania pojazdu
- otwierania i zamykania okien i rolet
- otwierania i zamykania okien dachowych
- przebudowy stołów
- pozycjonowania telewizora
- lamp
- powiększania kanap
- korzystania z łóżek

7.1 Drzwi



▶ W czasie jazdy drzwi muszą być zaryglowane.



- ▷ Zaryglowanie może zapobiec samodzielnemu otwarciu się drzwi, np. w razie wypadku.
- ▷ Zaryglowanie drzwi chroni przed niepożądanymi gośćmi, np. gdy przyczepa stoi przed skrzyżowaniami z sygnalizacją świetlną.
- ▷ Zawsze ryglować drzwi pozostawiając pojazd bez nadzoru.
- ▷ Drzwi wejściowe otwierane na lewo rygluje i otwiera się analogicznie do prezentowanych drzwi wejściowych, tyle że w odbiciu lustrzanym.

7.1.1 Drzwi wejściowe, z zewnątrz (klamka składana)

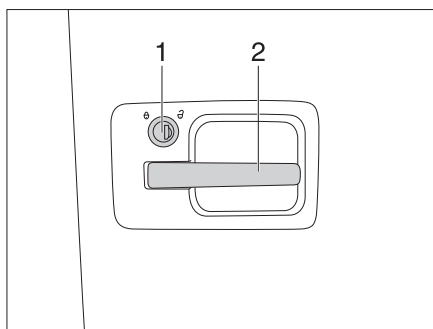

Rys. 20 Zamek w drzwiach, z zewnątrz

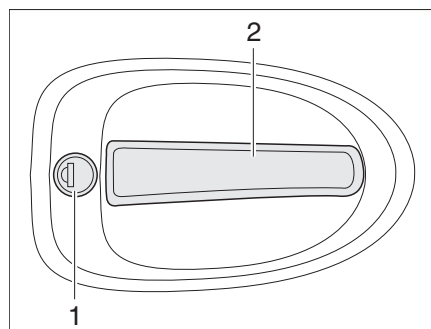

Rys. 21 Zamek w drzwiach, z zewnątrz

- Otwieranie:**
- Wetknąć klucz do bębna zamka (Rys. 20,1) i przekręcić w prawo w celu odblokowania zamka w drzwiach.
 - Przekręcić klucz z powrotem do położenia środkowego i wyciągnąć.
 - Pociągnąć za klamkę w drzwiach (Rys. 20,2). Drzwi są otwarte.
- Ryglowanie:**
- Wetknąć klucz do bębna zamka (Rys. 20,1) i przekręcić w lewo w celu zablokowania zamka w drzwiach.
 - Przekręcić klucz z powrotem do położenia środkowego i wyciągnąć.

7

Mieszkanie

7.1.2 Drzwi wejściowe, wewnątrz

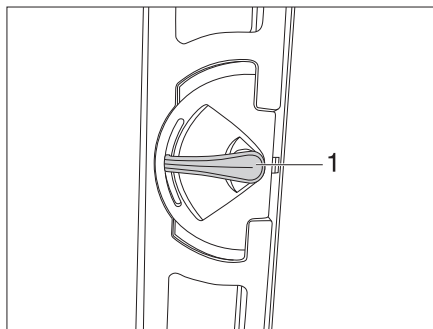

Rys. 22 Wariant 1: Zamek w drzwiach wejściowych, wewnątrz, otwarty

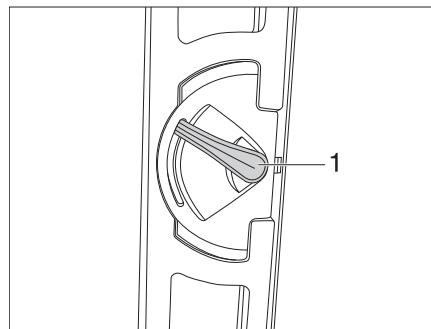

Rys. 23 Wariant 1: Zamek w drzwiach wejściowych, wewnątrz, zaryglowany

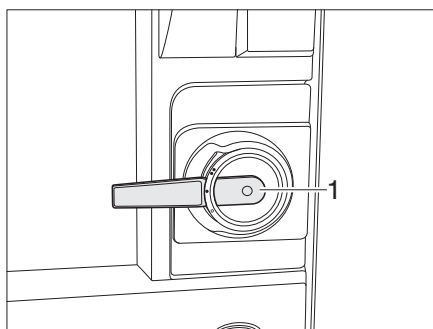

Rys. 24 Wariant 2: Zamek w drzwiach wejściowych, wewnątrz, otwarty

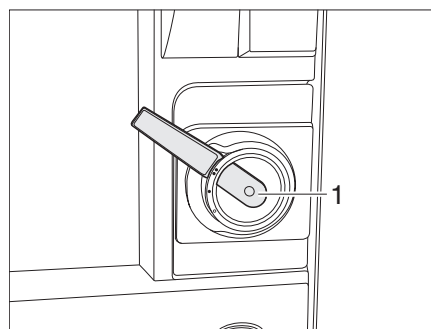

Rys. 25 Wariant 2: Zamek w drzwiach wejściowych, wewnątrz, zaryglowany

Otwieranie:

- Nacisnąć klamkę drzwi (Rys. 22,1 lub Rys. 24,1) w dół.

Ryglowanie:

- Popchnąć klamkę drzwi (Rys. 23,1 lub Rys. 25,1) ok. 45° do góry i pozostawić w tym położeniu.

**Drzwi wejściowe,
wewnątrz (z dźwignią
zabezpieczającą)**



- ▷ Nie wykorzystywać klamki jako haka do wieszania ubrań, toreb, itp.

7

Mieszkanie

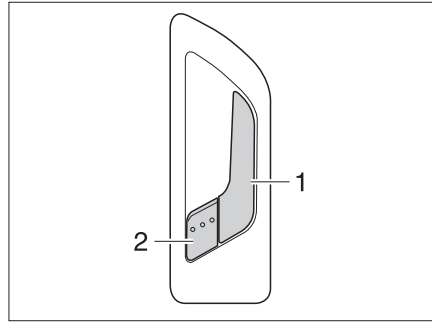

Rys. 26 Zamek w drzwiach wejściowych, wewnątrz

- Otwieranie:**
- Pociągnąć za klamkę (Rys. 26,1). Zamek w drzwiach zostaje odblokowany. Dźwignia zabezpieczająca (Rys. 26,2) wyskakuje automatycznie.
- Ryglowanie:**
- Nacisnąć dźwignię zabezpieczającą (Rys. 26,2).

7.1.3 Moskitiera w drzwiach wejściowych



- ▷ Zamknięcie drzwi wejściowych przy wyciągniętej moskitierze może spowodować szkody materialne. Nie domykać drzwi wejściowych.
- ▷ Przed zamknięciem drzwi wejściowych całkowicie wsunąć moskitierę.

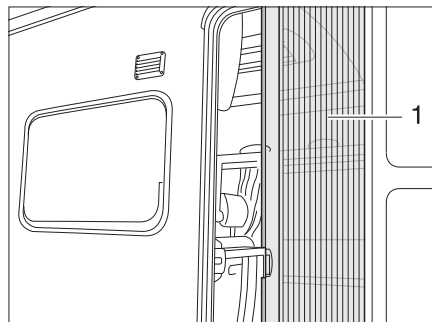

Rys. 27 Moskitiera

- Otwieranie:**
- Całkowicie wyciągnąć moskitierę trzymając za uchwyt (Rys. 27,1).
- Zamykanie:**
- Wsunąć moskitierę trzymając za uchwyt (Rys. 27,1).

7 Mieszkanie

7.1.4 Roleta zaciemniająca w drzwiach wejściowych (wariant 1)

Roleta zaciemniająca w drzwiach wejściowych znajduje się w górnej skrzyni.

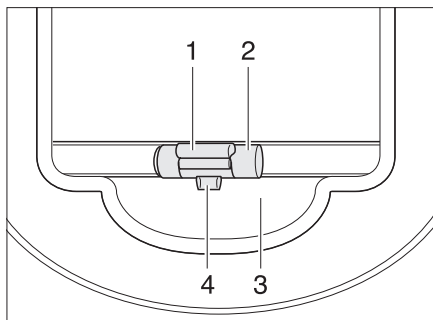

Rys. 28 Roleta zaciemniająca

- Zamykanie:**
- Pociągnąć roletę zaciemniającą za uchwyt (Rys. 28,2) w dół i zablokować.
- Otwieranie:**
- Trzymając uchwyt lekko pociągnąć roletę zaciemniającą (Rys. 28,2) w dół i wycisnąć na zewnątrz listwę zwalniającą blokadę (Rys. 28,1). Blokada (Rys. 28,4) uwalnia się z mocowania (Rys. 28,3).
 - Trzymając za uchwyt, powoli wsunąć roletę zaciemniającą.

7.1.5 Roleta zaciemniająca w drzwiach wejściowych (wariant 2)

W drzwiach wejściowych jest wbudowane okno ze składaną zasłoną zaciemniającą.

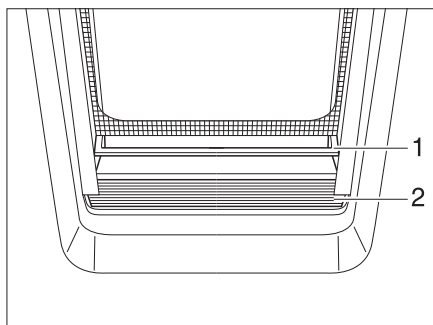

Rys. 29 Składana zasłona zaciemniająca

- Zamykanie:**
- Złapać składaną zasłonę zaciemniającą (Rys. 29,2) za środek listwy (Rys. 29,1), pociągnąć z dołu do góry i puścić na wybranej wysokości. Składana zasłona zaciemniająca pozostanie na tej wysokości.
- Otwieranie:**
- Złapać składaną zasłonę zaciemniającą za środek listwy i przesunąć w dół.

7 Mieszkanie

7.2 Klapy zewnętrzne



- ▷ Przed wyruszeniem w drogę pozamykać wszystkie klapy zewnętrzne i zaryglować zamki w klapach.
- ▷ Otwarcie i zamknięcie klapy zewnętrznej wymaga otwarcia bądź zamknięcia wszystkich zamków zamontowanych w klapie.



- ▷ Pozostawiając pojazd bez nadzoru, zamykać wszystkie klapy zewnętrzne.

Zamontowane w pojeździe klapy zewnętrzne są wyposażone w jednolite zamki bębnekowe. Dzięki temu wszystkie zamki można otworzyć jednym kluczem.

7.2.1 Zamek klapy z uchwytem



- ▷ W celu otwarcia klapy zewnętrznej pociągnąć jednocześnie wszystkie uchwyty zamontowane na klapie.

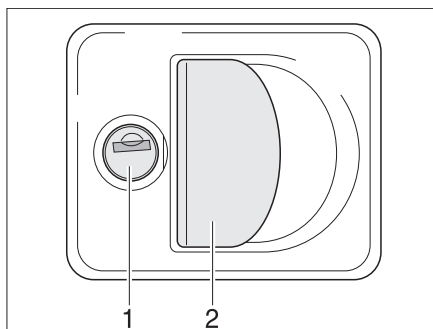

Rys. 30 Zamek klapy z uchwytem

- Otwieranie:**
- Wetknąć kluczyk w bębenek zamka (Rys. 30,1) i przekręcić o ćwierć obrotu. Zamek klapy jest odblokowany.
 - Wyciągnąć klucz.
 - Pociągnąć za uchwyt zamka (Rys. 30,2). Klapa zewnętrzna jest otwarta.
- Zamykanie:**
- Całkowicie zamknąć klapę zewnętrzną.
 - Wetknąć kluczyk w bębenek zamka i przekręcić o ćwierć obrotu. Zamek klapy jest zablokowany.
 - Wyciągnąć klucz.

7

Mieszkanie

7.2.2 Zamek klapy, w kształcie elipsy



- ▷ W czasie deszczu woda może dostać się do środka otwartego zamka klapy. Dlatego należy zamykać uchwyt zamka.

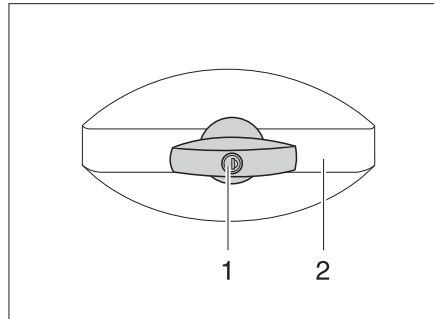

Rys. 31 Zamek klapy, w kształcie elipsy, zamknięty

- Otwieranie:**
- Wetknąć kluczyk w bębenek zamka (Rys. 31,1) i przekręcić o ćwierć obrotu w lewo. Uchwyt zamka (Rys. 31,2) uwalnia się z zatrzasku.
 - Wyciągnąć klucz.
 - Przekręcić uchwyt zamka o ćwierć obrotu w prawo. Zamek klapy jest otwarty.
- Zamykanie:**
- Całkowicie zamknąć klapę zewnętrzną.
 - Przekręcić uchwyt zamka w prawo do pozycji poziomej. Zamek klapy jest teraz zatrzasknięty, ale jeszcze nie zaryglowany.
 - Wetknąć klucz do bębena zamka.
 - Wcisnąć uchwyt zamka z wetkniętym kluczem i przekręcić klucz o ćwierć obrotu w prawo. Uchwyt zamka pozostaje zaryglowany.
 - Wyciągnąć klucz.

7

Mieszkanie

7.2.3 Zamek klapy, prostokątny

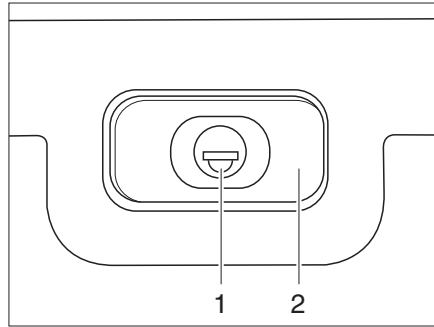

Rys. 32 Zamek klapy, prostokątny, zamknięty

- Otwieranie:*
- Wetknąć kluczyk w bębenek zamka (Rys. 32,1) i przekręcić o ćwierć obrotu. Uchwyt zamka (Rys. 32,2) uwalnia się z zatrzasku.
 - Wyciągnąć klucz.
 - Przekręcić uchwyt zamka o ćwierć obrotu. Zamek klapy jest otwarty.
- Zamykanie:*
- Całkowicie zamknąć klapę zewnętrzną.
 - Przekręcić uchwyt zamka do pozycji poziomej. Zamek klapy jest teraz zatrzasknięty, ale jeszcze nie zamknięty.
 - Wetknąć klucz do bębena zamka.
 - Wcisnąć uchwyt zamka z wetkniętym kluczem i przekręcić klucz o ćwierć obrotu. Uchwyt zamka pozostaje zaryglowany.
 - Wyciągnąć klucz.

7

Mieszkanie

7.2.4 Zamek obrotowo-napinający

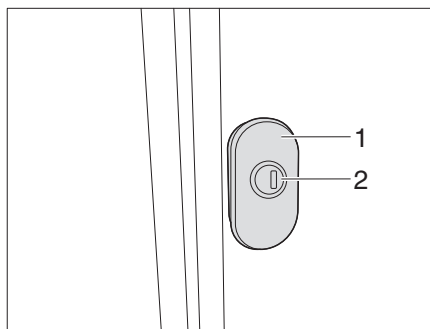

Rys. 33 Zamek obrotowo-napinający (wariant 1)

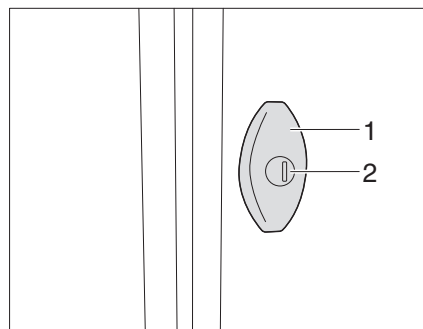

Rys. 34 Zamek obrotowo-mocujący (wariant 2)

W przypadku zamka obrotowo-napinającym po przekręceniu uchwytu o 180° rygiel dociąga klapę do uszczelki.

- Otwieranie:*
- Wetknąć kluczyk w bębenek zamka (Rys. 33/Rys. 34,1) i przekręcić o ćwierć obrotu. Zamek klapy jest odblokowany.
 - Wyciągnąć klucz.
 - Pociągnąć za zamek obrotowo-napinający (Rys. 33/Rys. 34,2) i przekręcić o 180° w lewo. Kłapa zewnętrzna jest otwarta.
- Zamykanie:*
- Całkowicie zamknąć klapę zewnętrzną.
 - Przekręcić zamek obrotowo-napinający o 180° w prawo. Kłapa jest dociągana do uszczelki.
 - Wetknąć kluczyk w bębenek zamka i przekręcić o ćwierć obrotu. Zamek klapy jest zablokowany.
 - Wyciągnąć klucz.

7

Mieszkanie

7.2.5 Zamek kłapy z przyciskami guzikowymi

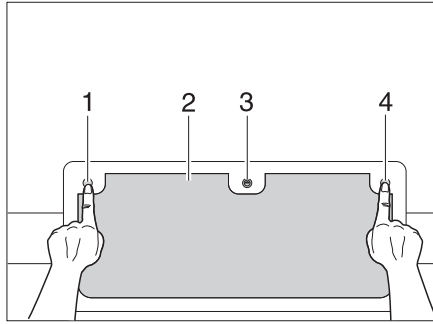

Rys. 35 Zamek kłapy z przyciskami, zamknięty

- Otwieranie:**
- Wetknąć kluczyk w bębnek zamka (Rys. 35,3) i przekręcić o ćwierć obrotu.
 - Wyciągnąć klucz.
 - Wcisnąć trzy przyciski guzikowe (Rys. 35,1, 3 i 4).
- Zamykanie:**
- Całkowicie zamknąć klapę zewnętrzną (Rys. 35,2), aż zatrzaśnie się, wydając charakterystyczny dźwięk.
 - Wetknąć kluczyk w bębnek zamka (Rys. 35,3) i przekręcić o ćwierć obrotu. Zamek kłapy zablokowany.
 - Wyciągnąć klucz.

7.2.6 Kłapa kasety toaletowej

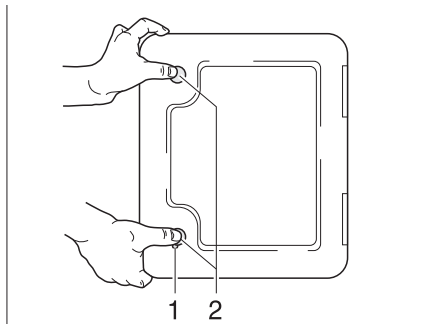

Rys. 36 Kłapa kasety toaletowej

- Otwieranie:**
- Wetknąć kluczyk w bębnek zamka wciskanego (Rys. 36,1) i przekręcić o ćwierć obrotu.
 - Wyciągnąć klucz.
 - Jednocześnie przycisnąć kciukiem oba zamki wciskane (Rys. 36,2) i otworzyć klapę kasety toaletowej.
- Zamykanie:**
- Zamknąć i docisnąć klapę kasety toaletowej.
 - Wetknąć kluczyk w bębnek zamka (Rys. 36,1) i przekręcić o ćwierć obrotu.
 - Wyciągnąć klucz.

7 Mieszkanie

7.2.7 Kłapa zewnętrzna przyłącza 230 V

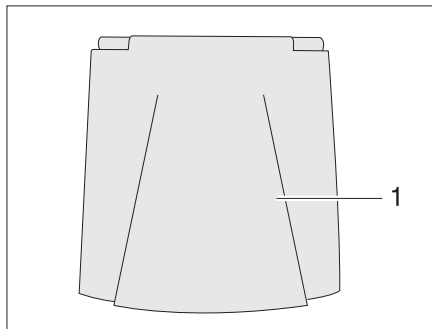

Rys. 37 Kłapa zewnętrzna przyłącza 230 V

Otwieranie: ■ Odchylić kłapę zewnętrzną (Rys. 37,1) do góry.

Zamykanie: ■ Opuścić kłapę zewnętrzną (Rys. 37,1) i docisnąć.

7.3 Ogrzewanie



▶ W trybie ogrzewania rura spalinowa w szafie na ubrania silnie się nagrzewa. Dlatego odradza się przechowywanie wrażliwych na wysokie temperatury części garderoby w bezpośrednim sąsiedztwie rury odprowadzającej spaliny (patrz też rozdział 10).



▷ Obsługa grzejnika jest opisana w rozdziale 10.

7.4 Wentylowanie



▶ Tlen we wnętrzu pojazdu zużywa się w wyniku oddychania i eksploatacji zasilanych gazem urządzeń do zabudowy. Dlatego stale konieczny jest dopływ świeżego tlenu. W tym celu w pojeździe są zamontowane systemy wentylacji wymuszonej (np. okna dachowe z wentylacją wymuszoną, grzybkowe wywietrzniki na dachu czy wywietrzniki w podłodze). Systemów wentylacji wymuszonej nie wolno zasłaniać względnie zastawiać, ani od środka ani od zewnątrz, np. matą chroniącą przed zimnem. Systemy wentylacji wymuszonej uprzątać ze śniegu i liści. Zwiększona zawartość CO₂ w powietrzu grozi uduszeniem się.



▷ W określonych warunkach atmosferycznych, mimo wystarczającej wentylacji, na metalowych przedmiotach mogą pojawiać się skropliny (np. na połączeniu śrubowym podłogi i podwozia).

▷ W otworach (np. grzybkowych wywietrznikach dachowych, na brzegach okna dachowego, gniazdkach, oknach, króćcach wlewowych, kłapach itd.) mogą powstawać dodatkowe mostki termiczne.

7

Mieszkanie

Skropliny

Zapewnić stałą wymianę powietrza poprzez częste i celowe wentylowanie pomieszczenia. Tylko w ten sposób zapobiegnie się powstawaniu skroplin podczas chłódów na zewnątrz. Dzięki zestrojeniu ze sobą mocy grzewczej, dystrybucji powietrza i wentylacji udaje się stworzyć przyjemny klimat do mieszkania nawet w chłodne pory roku. Przy dłuższych przestojach od czasu do czasu wskazane jest porządne przewietrzenie pojazdu, przede wszystkim latem, gdy może dochodzić do nagromadzenia się ciepła.

7.5 Okna



- ▷ Okna są wyposażone w roletę zaciemniającą i roletę z moskitierą. Po zwolnieniu blokady roleta zaciemniająca i roleta z moskitierą samoczynnie powracają do położenia wyjściowego pod wpływem siły ciągnącej. Aby nie uszkodzić mechanizmu wciągającego, należy przytrzymywać roletę zaciemniającą lub roletę z moskitierą, aby powoli wróciły do położenia wyjściowego.
- ▷ **Rolety nie powinny pozostawać zamknięte przez dłuższy czas, bo grozi to szybkim zmęczeniem materiału.**
- ▷ **W sytuacji, gdy roleta zaciemniająca pozostaje całkowicie zamknięta, przy bardzo intensywnym nasłonecznieniu może dochodzić do nagromadzenia się ciepła pomiędzy roletą zaciemniającą a szybą. Okno może ulec uszkodzeniu. Dlatego przy intensywnym nasłonecznieniu lepiej zamykać roletę zamykającą tylko w 2/3.**
- ▷ Przed wyruszeniem w drogę pozamykać okna.
- ▷ W zależności od warunków atmosferycznych okna należy zamykać na tyle, aby do środka nie dostała się wilgoć.
- ▷ Otwarcie i zamknięcie szyb obrotowych wymaga otwarcia lub zamknięcia wszystkich dźwigni ryglujących zamontowanych na szybie obrotowej.



- ▷ Zawsze zamykać okna pozostawiając pojazd bez nadzoru.
- ▷ We wnętrzu podwójnej szyby akrylowej, w przypadku znacznych różnic temperatur lub ekstremalnych warunków atmosferycznych, może tworzyć się lekka mgiełka ze skroplin. Konstrukcja szyby umożliwia wyparowanie skroplin, kiedy tylko wzrosną temperatury na zewnątrz. Nie należy się obawiać uszkodzenia podwójnej szyby akrylowej przez skropliny.

7

Mieszkanie

7.5.1 Szyby obrotowe z siłownikami wystawiającymi i obracającymi



- ▶ Przy wystawianiu szyb obrotowych uważać, aby nie doszło do skręceń. Równomiernie wystawiać i zamykać szyby obrotowe.

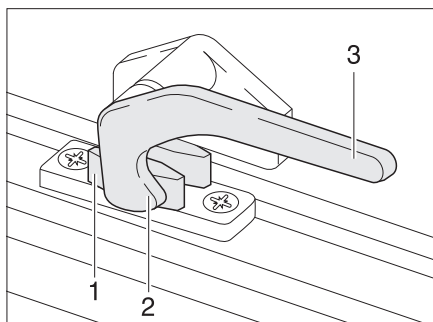

Rys. 38 Dźwignia ryglująca w położeniu „zamknięta”

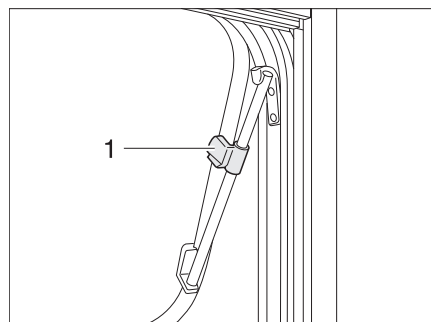

Rys. 39 Szyby obrotowa z siłownikami wystawiającymi i obracającymi, otwarta

- Otwieranie:**
- Dźwignię ryglującą (Rys. 38,3) przekrócić o ćwierć obrotu w stronę środka okna.
 - Otworzyć szybę obrotową dożądanego położenia i ustalić za pomocą nakrętki radełkowanej (Rys. 39,1).

Szyba obrotowa pozostaje unieruchomiona wżądanym położeniu.

- Zamykanie:**
- Obracać nakrętką radełkowaną (Rys. 39,1), aż zwolni się blokada.
 - Zamknąć szybę obrotową.
 - Dźwignię ryglującą (Rys. 38,3) przekrócić o ćwierć obrotu w stronę ramy okna. Zaczep ryglujący (Rys. 38,2) spoczywa po stronie wewnętrznej blokady okna (Rys. 38,1).

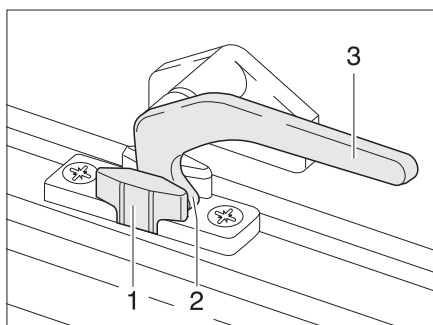

Rys. 40 Dźwignia ryglująca w położeniu „stała wentylacja”

Stać wentylacja

Dzięki dźwigni ryglującej szybę obrotową można ustawić w 2 różnych położeniach:

- w położeniu „stała wentylacja” (Rys. 40)
- w położeniu „szczelnie zamknięta” (Rys. 38)

Ustawiane szyby obrotowej w położeniu „stała wentylacja”:

- Dźwignię ryglującą (Rys. 40,3) przekręcić o ćwierć obrotu w stronę środka okna.
- Lekko wypchnąć szybę obrotową na zewnątrz.
- Przekręcić z powrotem dźwignię ryglującą. Jednocześnie wsunąć zaczep ryglujący (Rys. 40,2) w wycięcie blokady okna (Rys. 40,1).

W czasie jazdy szyba obrotowa nie może się znajdować w położeniu „stała wentylacja”.

Jeśli pozostawi się szybę obrotową w położeniu „stała wentylacja”, w czasie deszczu bryzgi wody mogą wpadać do środka części mieszkalnej. Dlatego wskazane jest całkowite zamykanie szyb obrotowych.

7.5.2 Szyby obrotowe z automatycznymi siłownikami wystawiającymi



- ▷ Otworzyć okno na całą szerokość, by zwolnić blokadę. Jeżeli blokada nie zostanie zwolniona, przy próbie zamknięcia okna może dojść do pęknięcia szyby pod wpływem zbyt dużego nacisku.
- ▷ Przy wystawianiu szyb obrotowych uważać, aby nie doszło do skręceń. Równomiernie wystawiać i zamykać szyby obrotowe.

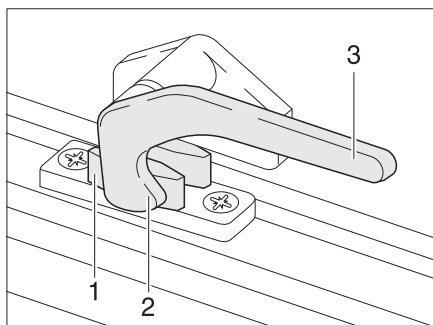

Rys. 41 Dźwignia ryglująca w położeniu „zamknięta”

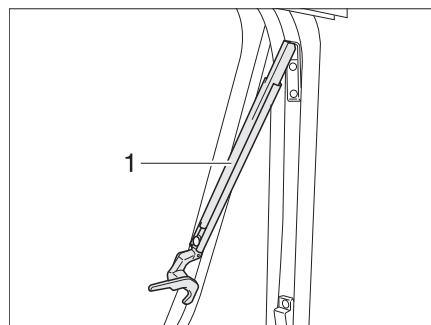

Rys. 42 Szyby obrotowe z automatycznymi siłownikami wystawiającymi, otwarte

- Otwieranie:**
- Dźwignię ryglującą (Rys. 41,3) przekręcić o ćwierć obrotu w stronę środka okna.
 - Otworzyć szybę obrotową aż do zablokowania w żądanym położeniu. Automatyczny siłownik wystawiający (Rys. 42,1) samoczynnie blokuje się w zatrasku.

Szyba obrotowa pozostaje unieruchomiona w żądanym położeniu.

- Zamykanie:**
- Wystawić szybę obrotową na tyle, aby zwolniła się blokada.
 - Zamknąć szybę obrotową.
 - Dźwignię ryglującą (Rys. 41,3) przekręcić o ćwierć obrotu w stronę ramy okna. Zaczep ryglujący (Rys. 41,2) spoczywa po stronie wewnętrznej blokady okna (Rys. 41,1).

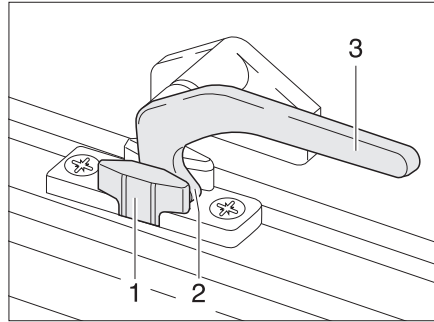

Rys. 43 Dźwignia ryglująca w położeniu „stała wentylacja”

Stała wentylacja

Dzięki dźwigni ryglującej szybę obrotową można ustawić w dwóch różnych położeniach:

- w położeniu „stała wentylacja” (Rys. 43)
- w położeniu „szczelnie zamknięte” (Rys. 41).

Ustawiane szyby obrotowej w położeniu „stała wentylacja”:

- Dźwignię ryglującą (Rys. 43,3) przekręcić o ćwierć obrotu w stronę środka okna.
- Lekko wypchnąć szybę obrotową na zewnątrz.
- Dźwignię ryglującą przekręcić o ćwierć obrotu w stronę ramy okna. Jednocześnie wsunąć zaczep ryglujący (Rys. 43,2) w wycięcie blokady okna (Rys. 43,1).

W czasie jazdy szyba obrotowa nie może się znajdować w położeniu „stała wentylacja”.

Jeśli pozostawi się szybę obrotową w położeniu „stała wentylacja”, w czasie deszczu bryzgi wody mogą wpadać do środka części mieszkalnej. Dlatego wskazane jest całkowite zamykanie szyb obrotowych.

7

Mieszkanie

7.5.3 Roleta zaciemniająca i roleta z moskitierą



- ▶ **Przed jazdą otworzyć rolety. Kiedy rolety są zamknięte, wstrząsy mogą uszkodzić wał ze sprężyną.**



- ▶ W zależności od wielkości okna rolety są wyposażone w jeden lub dwa uchwyty.

Okna są wyposażone w roletę zaciemniającą i roletę z moskitierą. Roletę zaciemniającą i roletę z moskitierą można sterować niezależnie od siebie.

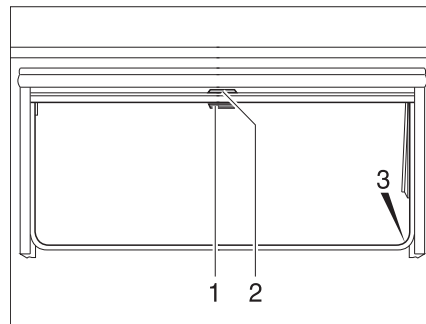

Rys. 44 Szyby obrotowe

Roleta zaciemniająca Roleta zaciemniająca znajduje się w górnej skrzyni.

- Zamykanie:**
- Trzymając za uchwyt, pociągnąć roletę zaciemniającą (Rys. 44,2) w dół. Kiedy roleta zaciemniająca jest całkowicie zamknięta, można zaczepić ją o elementy ustalające (Rys. 44,3) po obu stronach ramy okiennej.
- Otwieranie:**
- Kiedy roleta zaciemniająca jest całkowicie zamknięta: Przycisnąć uchwyt (Rys. 44,2) do samego dołu, jednocześnie lekko dociągając go do środka. Wyczepić roletę zaciemniającą z elementów ustalających usytuowanych z lewej i prawej strony ramy okiennej.
 - Kiedy roleta zaciemniająca znajduje się w pozycji pośredniej: Pociągnąć uchwyt (Rys. 44,2) lekko w dół, aż zwolni się blokada.
 - Trzymając za uchwyt, powoli wsunąć roletę zaciemniającą.

Roleta z moskitierą Roleta z moskitierą znajduje się w górnej skrzyni.

- Zamykanie:**
- Trzymając za uchwyt (Rys. 44,1), pociągnąć roletę z moskitierą w dół i zaczepić o elementy ustalające (Rys. 44,3) po obu stronach ramy okiennej.
- Otwieranie:**
- Przycisnąć uchwyt (Rys. 44,1) do samego dołu, jednocześnie lekko dociągając go do środka. Wyczepić roletę z moskitierą z elementów ustalających usytuowanych z lewej i prawej strony ramy okiennej.
 - Trzymając za uchwyt powoli wsunąć roletę z moskitierą.

7 Mieszkanie

7.6 Okna dachowe

W zależności od modelu w pojeździe są zamontowane okna dachowe z systemem wentylacji wymuszonej lub bez takiego systemu. Jeżeli zamontowane okno dachowe nie posiada systemu wentylacji wymuszonej, do wentylacji wymuszonej wykorzystuje się grzybkowy wywietrznik dachowy.



- ▶ Otwory wentylacyjne systemów wentylacji wymuszonej trzymać stale otwarte. Systemów wentylacji wymuszonej nie wolno zasłaniać ani zastawiać, np. matą chroniącą przed zimnem. Systemy wentylacji wymuszonej uprzątać ze śniegu i liści.



- ▷ Okna dachowe są wyposażone z rolety zaciemniające lub składane zasłony zaciemniające oraz w rolety z moskitierą lub moskitiery składane. Po zwolnieniu blokady roleta zaciemniająca i roleta z moskitierą samoczynnie powracają do położenia wyjściowego pod wpływem siły ciągnącej. Aby nie uszkodzić mechanizmu wciągającego, należy przytrzymać roletę zaciemniająca lub roletę z moskitierą, aby powoli wróciły do położenia wyjściowego.
 - ▷ **Rolety nie powinny pozostawać zamknięte przez dłuższy czas, bo grozi to szybkim zmęczeniem materiału.**
 - ▷ **W sytuacji, gdy roleta zaciemniająca, bądź składana zasłona zaciemniająca, są całkowicie zamknięte, przy bardzo intensywnym nasłonecznieniu może dochodzić do nagromadzenia się ciepła pomiędzy roletą zaciemniająca/składaną zasłoną zaciemniająca a oknem dachowym. Okno dachowe może ulec uszkodzeniu. Dlatego przy intensywnym nasłonecznieniu lepiej zamykać roletę zamykającą/składaną zasłonę zaciemniająca tylko w 2/3. Lekko otworzyć okno dachowe lub ustawić je w położeniu wentylacyjnym.**
 - ▷ W zależności od warunków atmosferycznych okna dachowe należy zamykać na tyle, aby do środka nie dostała się wilgoć.
 - ▷ Nie wchodzić na okna dachowe.
 - ▷ Przed wyruszeniem w drogę pozamykać okna dachowe.
 - ▷ Przed wyruszeniem w drogę sprawdzić ryglowanie okien dachowych.
 - ▷ Przed wyruszeniem w drogę otworzyć roletę zaciemniająca bądź składane zasłony zaciemniająca.
 - ▷ **Uszczelki okien dachowych przynajmniej 2x w roku nacierać talkiem.**
- ▷ **Zawsze zamykać okna dachowe, pozostawiając pojazd bez nadzoru.**



7

Mieszkanie

7.6.1 Okno dachowe z zamkiem zatrzaskowym

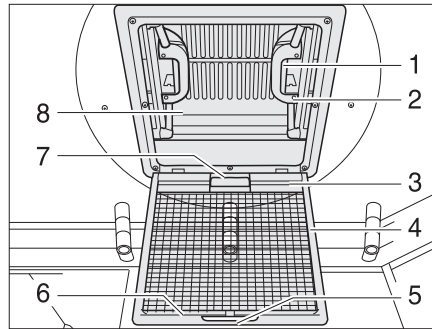

Rys. 45 Okno dachowe z zamkiem zatrzaskowym

Okno dachowe może być podnoszone z jednej lub z obu stron. W zależności od wersji okno dachowe może być wyposażone w roletę zaciemniającą.

- Otwieranie:*
- Pociągnąć za klamkę (Rys. 45,5).
 - Złożyć moskitierę (Rys. 45,4).
 - Przycisnąć zamek zatrzaskowy (Rys. 45,1), popychając go do środka okna dachowego (Rys. 45,8). Równocześnie za pomocą klamki (Rys. 45,2) popchnąć okno dachowe do góry.
 - Podnieść moskitierę (Rys. 45,4) i zablokować w zatrzasku.

- Zamykanie:*
- Pociągnąć za klamkę (Rys. 45,5).
 - Złożyć moskitierę (Rys. 45,4).
 - Trzymając za oba uchwyty (Rys. 45,2) mocno pociągnąć okno dachowe (Rys. 45,8) w dół, aż zatrzaskną się oba zamki zatrzaskowe (Rys. 45,1).
 - Podnieść moskitierę (Rys. 45,4) i zablokować w zatrzasku.

Roleta zaciemniająca Zamykanie i otwieranie rolety zaciemniającej:

- Zamykanie:*
- Pociągnąć roletę zaciemniającą za uchwyt (Rys. 45,7) i zaczepić listwę z haczykami (Rys. 45,3) o listwę ustalającą (Rys. 45,6) na moskitierze.
- Otwieranie:*
- Odczepić listwę z haczykami (Rys. 45,3) o listwy ustalającej (Rys. 45,6) i powoli wsunąć roletę zaciemniającą.

7 Mieszkanie

7.6.2 Okno dachowe Heki (mini i midi)

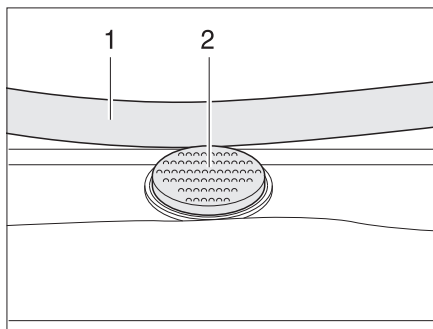

Rys. 46 Przycisk zabezpieczenia w oknie dachowym Heki

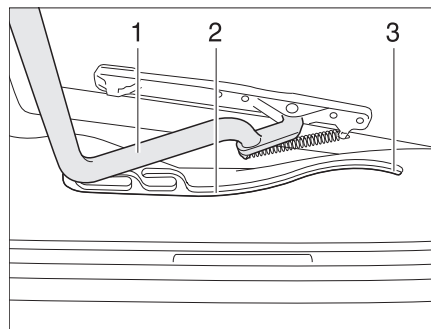

Rys. 47 Okno dachowe Heki, prowadnica

Okno dachowe Heki jest wystawiane z jednej strony.

- Otwieranie:**
- Nacisnąć przycisk zabezpieczenia (Rys. 46,2) i obiema rękoma pociągnąć w dół pałkę (Rys. 46,1).
 - Odciągnąć pałkę (Rys. 47,1) w prowadnicach (Rys. 47,2) do pozycji na sam tył (Rys. 47,3).
- Zamykanie:**
- Obiema rękoma lekko popchnąć pałkę (Rys. 47,1) do góry.
 - Odsunąć pałkę z powrotem w prowadnicach.
 - Obiema rękoma popchnąć pałkę do góry, aż znajdzie się nad przyciskiem zabezpieczenia (Rys. 46,2).

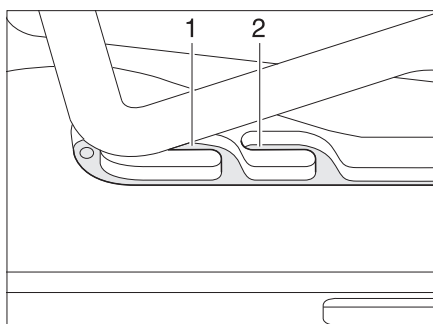

Rys. 48 Okno dachowe Heki w położeniu wentylacyjnym

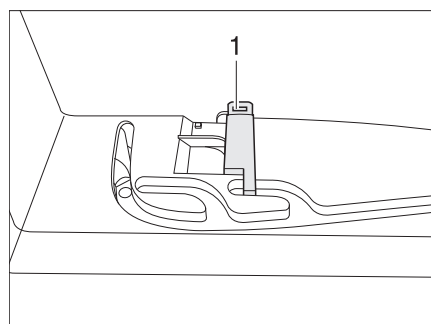

Rys. 49 Blokada położenia wentylacyjnego

Położenie wentylacyjne

Okno dachowe Heki można ustawić w dwóch położeniach wentylacyjnych: położenie na złą pogodę (Rys. 48,1) i położenie środkowe (Rys. 48,2). W zależności od modelu okno dachowe można zablokować w położeniu środkowym za pomocą rygla (Rys. 49,1).

- Nacisnąć przycisk zabezpieczenia (Rys. 46,2) i obiema rękoma pociągnąć w dół pałkę (Rys. 46,1).
- Dociągnąć pałkę w prowadnicach (Rys. 47,2) do żądanej pozycji.
- Lekko popchnąć pałkę do góry, wsunąć w wybraną prowadnicę (Rys. 48,1 lub 2) i ewentualnie zablokować.

Składana zasłona zaciemniająca

Zamykanie i otwieranie składanej zasłony zaciemniającej:

- Zamykanie:*
- Trzymając za uchwyt, wyciągnąć składaną zasłonę zaciemniającą i puścić w wybranej pozycji. Składana zasłona zaciemniająca pozostanie w tej pozycji.
- Otwieranie:*
- Trzymając za uchwyt, powoli wsunąć składaną zasłonę zaciemniającą do położenia wyjściowego.

Moskitiera

Zamykanie i otwieranie moskitiery:

- Zamykanie:*
- Trzymając za uchwyt, dociągnąć moskitierę do przeciwległego uchwytu składanej zasłony zaciemniającej.
- Otwieranie:*
- Popchnąć uchwyt w moskitierze do tyłu. Nastąpi zwolnienie blokady.
 - Trzymając za uchwyt powoli wsunąć moskitierę z powrotem na swoje miejsce.

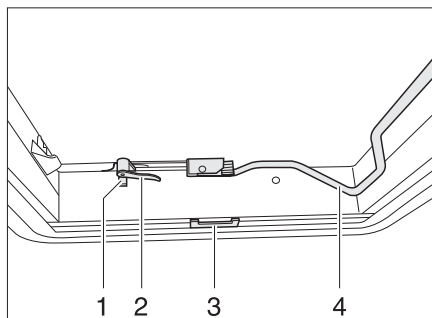
7.6.3 Okno dachowe Heki

Rys. 50 Okno dachowe Heki, zamknięte

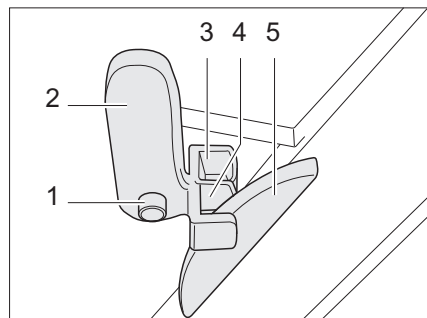

Rys. 51 Okno dachowe Heki w położeniu wentylacyjnym 1

Okno dachowe Heki można wystawiać z jednej strony.

- Otwieranie:*
- Wcisnąć przycisk zabezpieczenia (Rys. 50,1) i obrócić dźwignię ryglującą (Rys. 50,2) o ćwierć obrotu do środka.
 - Pociągnąć pałąk (Rys. 50,4) w dół i uwolnić z blokady.
 - Okno dachowe z pałąkiem popchnąć do góry.
 - Z powrotem wcisnąć pałąk i zablokować.
- Zamykanie:*
- Pociągnąć pałąk (Rys. 50,4) w dół i uwolnić z blokady.
 - Okno dachowe Heki z pałąkiem pociągnąć w dół.
 - Obrócić dźwignię ryglującą (Rys. 50,2 i Rys. 51,2) o ćwierć obrotu. Równocześnie zaczep rygla dachowego (Rys. 51,5) musi wejść w górne widetki ryglujące (Rys. 51,3).
 - Z powrotem wcisnąć pałąk i zablokować.

7

Mieszkanie

Położenie wentylacyjne
(wariant 1):

- Otworzyć okno dachowe Heki i lekko wypchnąć na zewnątrz.
- Wcisnąć przycisk zabezpieczenia (Rys. 51,1) i obrócić z powrotem dźwignię ryglującą (Rys. 51,2). Równocześnie zaczep rygla dachowego (Rys. 51,5) musi wejść w dolne widełki ryglujące (Rys. 51,4).
- Z powrotem wcisnąć pałąk i zablokować.

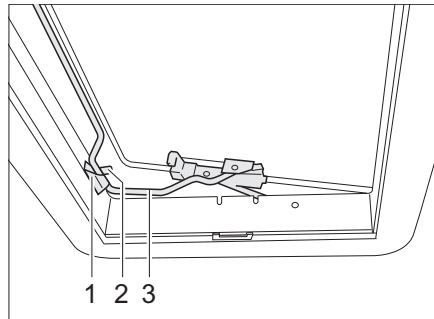

Rys. 52 Okno dachowe Heki w położeniu wentylacyjnym 2

Położenie wentylacyjne
(wariant 2):

- Otworzyć okno dachowe Heki.
- Umieścić pałąk (Rys. 52,3) w mocowaniu (Rys. 52,1).
- Przełożyć dźwignię (Rys. 52,2) nad pałąkiem.

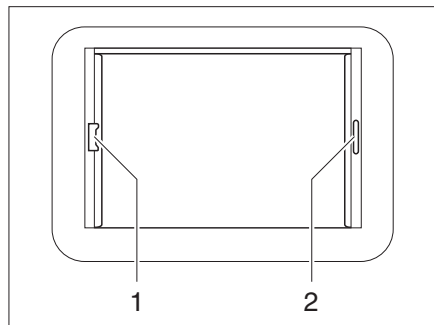

Rys. 53 Okno dachowe Heki, ryglowanie rolety

Składana zasłona zaciemniająca

Zamykanie i otwieranie składanej zasłony zaciemniającej:

- Zamykanie:*
- Trzymając za uchwyt (Rys. 53,2), wyciągnąć składaną zasłonę zaciemniającą i puścić w wybranej pozycji. Składana zasłona zaciemniająca pozostanie w tej pozycji.
- Otwieranie:*
- Trzymając za uchwyt, powoli wsunąć składaną zasłonę zaciemniającą do położenia wyjściowego.

Roleta z moskitierą

Zamykanie i otwieranie rolety z moskitierą:

- Zamykanie:*
- Trzymając za uchwyt (Rys. 53,1) dociągnąć roletę z moskitierą do przeciwległego uchwytu składanej zasłony zaciemniającej (Rys. 53,2) i zablokować w zatrasku.

- Otwieranie:*
- Uchwyt rolety z moskitierą popchnąć z tyłu do góry i odzepić roletę z moskitierą od składnej zasłony zaciemniającej (Rys. 53,2).
 - Trzymając za uchwyt powoli wsunąć roletę z moskitierą.

7.6.4 Okno dachowe podnoszone na korbkę

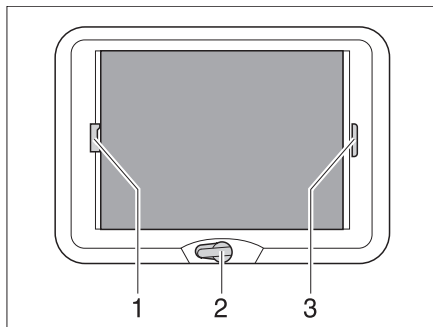

Rys. 54 Okno dachowe podnoszone na korbkę

Okno dachowe podnoszone na korbkę można otworzyć przy użyciu ręcznej korbki.

- Otwieranie:*
- Kręcić korbką ręczną (Rys. 54,2), aż poczuje się opór (maks. kąt otwarcia 70°).
- Zamykanie:*
- Kręcić korbką ręczną, aż do chwili zamknięcia okna dachowego podnoszonego na korbkę. Po kolejnych dwóch - trzech obrotach można zaryglować okno dachowe podnoszone na korbkę.
 - Sprawdzić zaryglowanie. W tym celu docisnąć ręką do szkła akrylowego.

Składana zasłona zaciemniająca

Składaną zasłonę zaciemniającą można zamykać na dowolną długość. Jeżeli składana zasłona zaciemniająca jest zaryglowana z moskitierą, zamykana składana zasłona zaciemniająca pociąga za sobą moskitierę.

- Zamykanie:*
- Trzymając za uchwyt (Rys. 54,3), wyciągnąć składaną zasłonę zaciemniającą i puścić w wybranej pozycji. Składana zasłona zaciemniająca pozostanie w tej pozycji.
- Otwieranie:*
- Trzymając za uchwyt, powoli wsunąć składaną zasłonę zaciemniającą do położenia wyjściowego.
- Moskitiera**
- Jeżeli moskitiera jest zaryglowana ze składaną zasłoną zaciemniającą, zamykana moskitiera pociąga za sobą składaną zasłonę zaciemniającą.
- Zamykanie:*
- Trzymając za uchwyt (Rys. 54,1) dociągnąć moskitierę do przeciwległego uchwytu składanej zasłony zaciemniającej (Rys. 54,3) i zablokować w zatrzasku.
- Otwieranie:*
- Uchwyt moskitiery (Rys. 54,1) popchnąć z tyłu do góry i odzepić moskitierę od składanej zasłony zaciemniającej (Rys. 54,3).
 - Trzymając za uchwyt, powoli wsunąć moskitierę do położenia wyjściowego.

7 Mieszkanie

7.7 Stoły

7.7.1 Stół wiszący z podstawą przegubową

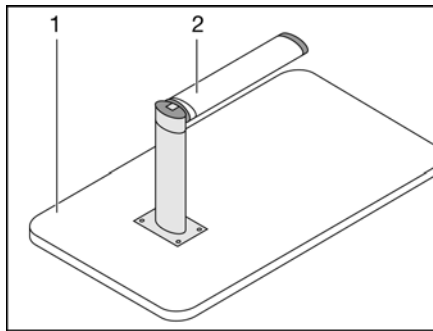

Rys. 55 Podstawa łóżka

Dzięki przegubowej podstawie stół może być używany jako podstawa łóżka.

Przebudowa na podstawę łóżka:

- Unieść płytę stołu (Rys. 55,1) z przodu ok. 45°.
- Dolną część podstawy przegubowej (Rys. 55,2) pociągnąć w dół i złożyć, obracając o 90°.
- Wsunąć stół z listwy ustalającej.
- Wsunąć stół w dolną listwę ustalającą.

7.7.2 Stół podnośny kanapy okrągłej



- ▷ Stół podnośny nie jest przytwierdzony do podłogi. Przed wyruszeniem w drogę opuścić stół podnośny do oporu i przymocować pasami (Rys. 57,1) pod siedziskami.

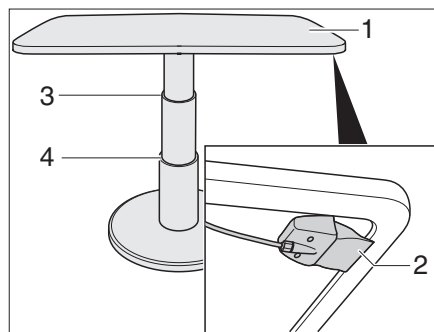

Rys. 56 Stół podnośny kanapy okrągłej

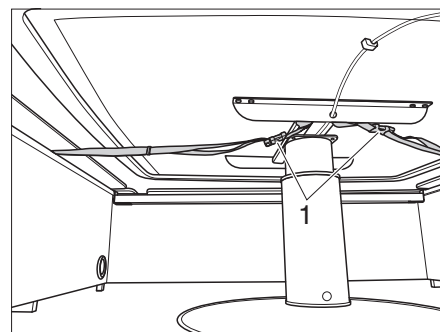

Rys. 57 Zabezpieczenie stołu podnośnego pasami

Mechanizm podnoszenia umożliwia używanie stołu podnośnego jako podstawy łóżka.

Przebudowa na podstawę łóżka:

- Dźwignię ryglującą (Rys. 56,2) pociągnąć do góry i przytrzymać.
- Naciskając na środek płyty stołu (Rys. 56,1), przesunąć ją w dół dożądanego położenia (Rys. 56,3 lub 4).
- Zwolnić dźwignię ryglującą. Stół podnośny jest zablokowany.

7

Mieszkanie

7.7.3 Stół podnośny

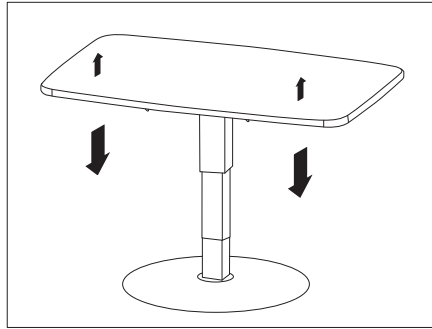

Rys. 58 Stół podnośny

Mechanizm podnoszenia umożliwia używanie stołu podnośnego jako podstawy łóżka.

Jako podstawa łóżka: ■ Przycisnąć płytę stołu w dół, aż osiągnie się żądaną wysokość.

Jako stół: ■ Krótco nacisnąć płytę stołu od góry.

Płyta stołu samodzielnie przesuwa się w górę do wysokości stołu.

7.8 Telewizor



- ▶ Przed wyruszeniem w drogę zdjąć telewizor z podstawy i bezpiecznie schować.
- ▶ Przed wyruszeniem w drogę ustawić monitor płaski i mocowanie monitora w pozycji wyjściowej i zabezpieczyć. Jeżeli mocowanie ekranu jest zamontowane w szafie na telewizor: zamknąć szafę z telewizorem.
- ▶ Przed każdą jazdą sprawdzać, czy antena jest w pozycji złożonej. Niebezpieczeństwo spowodowania wypadku!

Ekran płaskie z ramieniem przegubowym

Ekran płaski jest zamocowany na ramieniu przegubowym.

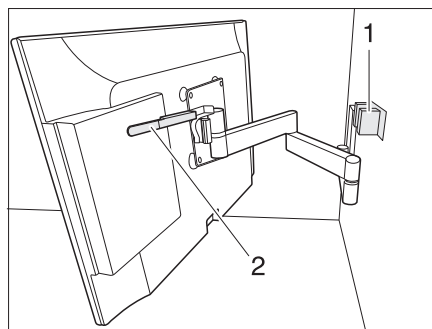

Rys. 59 Mocowanie z ramieniem przegubowym

Pozycjonowanie ekranu płaskiego z ramieniem przegubowym:

- Przycisnąć dźwignię (Rys. 59,2) w dół, aby uwolnić ekran płaski z blokady (Rys. 59,1). Puścić dźwignię.
- Obrócić ekran płaski do żądanej pozycji.
- Trzymając ekran płaski obiema rękoma za górną i dolną krawędź, wyregulować pochylenie zgodnie z własnymi preferencjami.

7 Mieszkanie

7.9 Lampy



- ▶ Żarówki i oprawki lamp mogą osiągać bardzo wysokie temperatury.
- ▶ Przed dotknięciem żarówek i oprawek lamp poczekać, aż ostygną.
- ▶ Kiedy lampa jest włączona lub jeszcze gorąca, odstęp bezpieczeństwa od łatwopalnych przedmiotów, jak np. zasłony czy firanki, musi wynosić co najmniej 30 cm. Niebezpieczeństwo wybuchu pożaru!

W zależności od modelu lampy są wyposażona halogenowe, fluorescencyjne lub diodowe źródła światła. Wskazówki dotyczące wymiany źródeł światła i - ewentualnie - baterii zawarto w rozdziale 13.

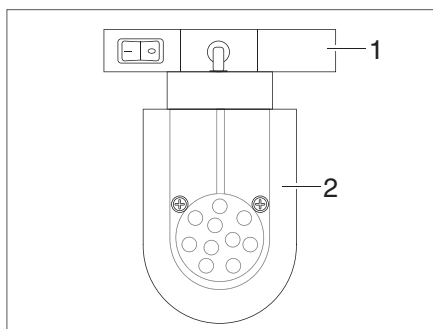

Rys. 60 Lampa punktowa LED (przykład)

Zmiana lokalizacji lampy punktowa LED:

- Złączyć mocowanie (Rys. 60,1) i obrócić o 90°.
- Wyjąć lampę punktową LED (Rys. 60,2) z systemu szynowego.
- Zamocować lampę punktową LED (Rys. 60,2) w wybranej pozycji w systemie szynowym i obrócić o 90°.

7 Mieszkanie

7.10 Łóżka

7.10.1 Łóżko piętrowe



- ▶ Z łóżka piętrowego korzystać dopiero po rozciągnięciu siatki zabezpieczającej lub zabezpieczenia przed upadkiem (w zależności od modelu).
- ▶ Maksymalne obciążenie łóżka piętrowego wynosi 80 kg.
- ▶ Pod żadnym pozorem nie pozostawiać w łóżku piętrowym małych dzieci bez nadzoru.
- ▶ Szczególnie w przypadku małych dzieci poniżej 6 lat trzeba zawsze pilnować, aby nie wypadły z łóżka piętrowego.
- ▶ Dzieci powinny spać na odpowiednich, oddzielnych łóżeczkach dla dzieci lub na dziecięcych łóżeczkach turystycznych.

Niektóre modele pojazdu są wyposażone w łóżka piętrowe. Z łóżek piętrowych można korzystać natychmiast bez dodatkowej przebudowy.

Na górne łóżko wchodzi się po seryjnie montowanej drabince.

7.10.2 Łóżko stałe (sprężyny gazowe)

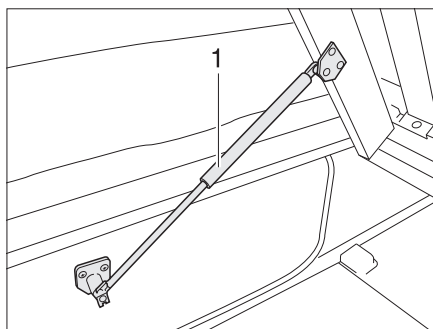

Rys. 61 Łóżko stałe

Pod łóżkiem znajduje się luku bagażowy. Aby włożyć lub wyjąć cokolwiek z luku bagażowego, będąc w środku pojazdu, wystarczy odchylić do góry stelaż łóżka.

- Otwieranie:**
- Unieść materac z przodu i oprzeć na osłonie.
 - Unieść stelaż. Sprężyny gazowe (Rys. 61,1) utrzymują stelaż w położeniu otwartym.
- Zamykanie:**
- Nacisnąć stelaż od góry, aż do chwili, gdy poczuje się opór sprężyn gazowych.
 - W razie potrzeby wcisnąć materac z osłonę.

7

Mieszkanie

7.11 Przebudowa kanap do spania



- ▷ W razie wypadku, awaryjnego hamowania lub podczas jazdy po nierównych drogach dodatkowe poduszki ze wzmocnioną stroną spodnią mogą być bezwładnie miotane po całym pojeździe, powodując uszkodzenie części wyposażenia. Przed wyjazdem w trasę bezpiecznie schować dodatkowe poduszki lub zabezpieczyć pasami ustalającymi, które są do tego przewidziane.

7.11.1 Kanapa wzdużna i kanapa boczna



- ▷ W zależności modelu kanapa może się różnić kształtem i położeniem od zaprezentowanej obok.

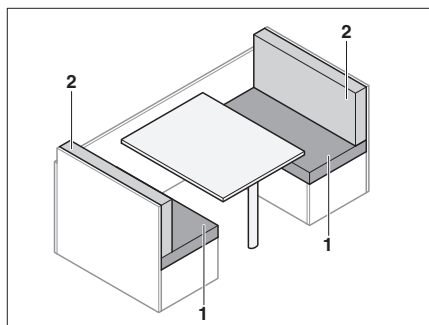

Rys. 62 Przed przebudową

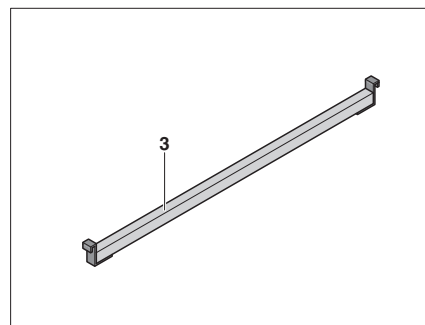

Rys. 63 Listwa dodatkowa

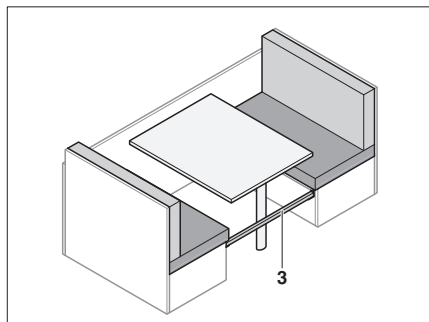

Rys. 64 Mocowanie płyty wzmocniającej

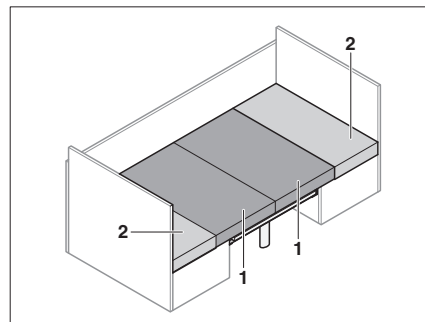

Rys. 65 Po przebudowie

- Zamocować listwę dodatkową (Rys. 64,3) między siedziskami.
- Przebudować stół na podstawę łóżka (patrz rozdział 7.7).
- Przeciągnąć poduszki do siedzenia (Rys. 65,1) do środka.
- Poduszki pod plecy (Rys. 65,2) ułożyć między poduszkami do siedzenia a ścianą.

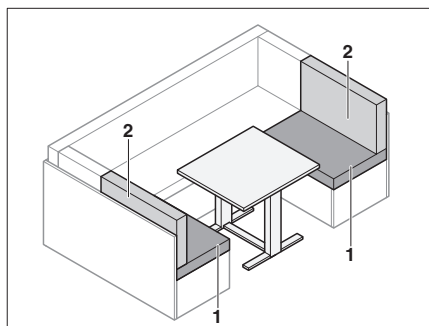
7**Mieszkanie****7.11.2 Kanapa okrągła**

Rys. 66 Przed przebudową

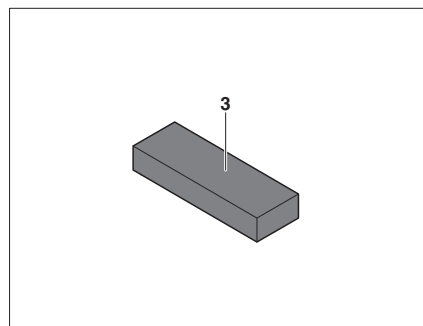

Rys. 67 Poduszka dodatkowa

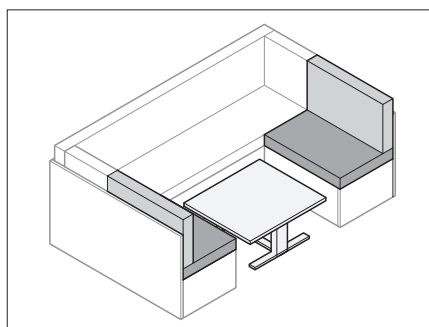

Rys. 68 Przebudowa stołu

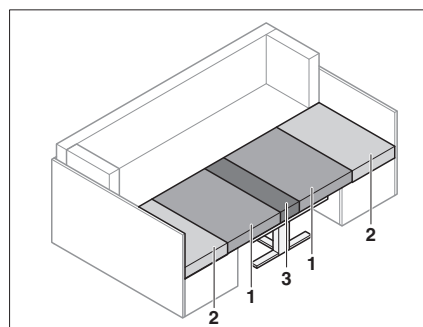

Rys. 69 Po przebudowie

- Przebudować stół (Rys. 68) na podstawę łóżka (patrz rozdział 7.7).
- Zdjąć poduszki pod plecy (Rys. 69,2).
- Przeciągnąć poduszki do siedzenia (Rys. 69,1) do środka.
- Poduszki pod plecy (Rys. 69,2) ułożyć między poduszkami do siedzenia (Rys. 69,1) a ścianą zewnętrzną.
- Poduszkę dodatkową (Rys. 69,3) położyć między poduszkami do siedzenia (Rys. 69,1) na stół.

7

Mieszkanie

7.11.3 Kanapa tylna

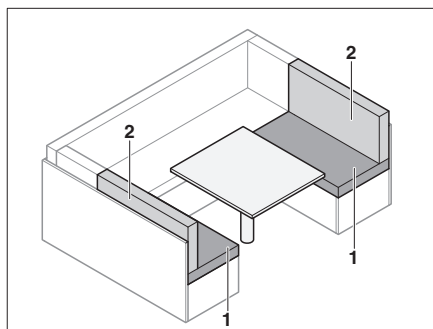

Rys. 70 Przed przebudową

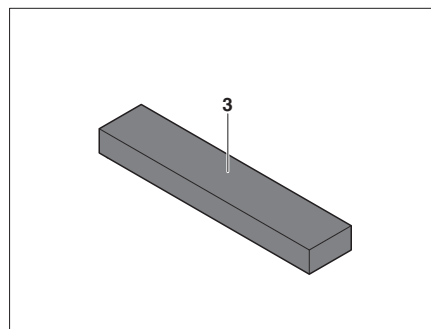

Rys. 71 Poduszka dodatkowa

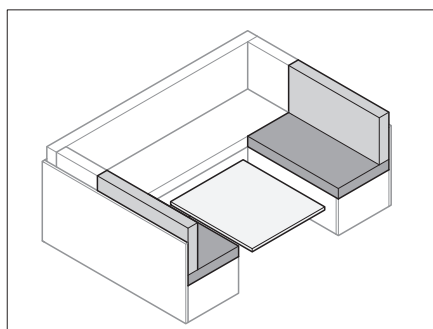

Rys. 72 Przebudowa stołu

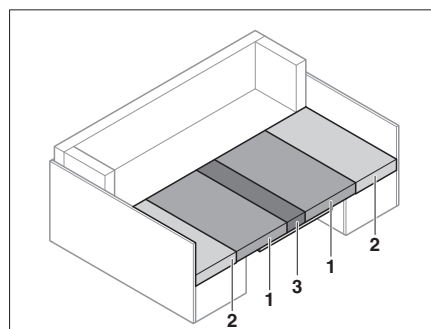

Rys. 73 Po przebudowie

- Przebudować stół (Rys. 72) na podstawę łóżka (patrz rozdział 7.7).
- Zdjąć poduszki pod plecy (Rys. 70,2).
- Przeciągnąć poduszki do siedzenia (Rys. 73,1) do środka.
- Poduszki pod plecy (Rys. 73,2) ułożyć między poduszkami do siedzenia (Rys. 73,1) a ścianą zewnętrzną.
- Poduszkę dodatkową (Rys. 73,3) położyć między poduszkami do siedzenia (Rys. 73,1) na stół.

7.11.4 Kanapa tyłem do kierunku jazdy

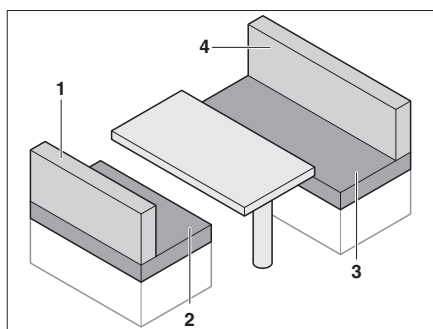

Rys. 74 Przed przebudową

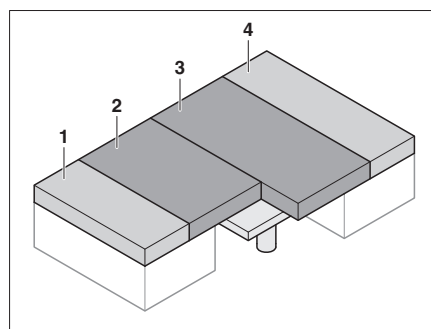

Rys. 75 Po przebudowie

- Zdjąć poduszki pod plecy (Rys. 74,1 i 4).
- Przebudować stół na podstawę łóżka (patrz rozdział 7.7).
- Przeciągnąć poduszki do siedzenia (Rys. 75,2 i 3) do środka.
- Poduszki pod plecy (Rys. 75,1 i 4) ułożyć między poduszkami do siedzenia (Rys. 75,2 i 3) a ścianą zewnętrzną.

7

Mieszkanie

7.11.5 Poszerzenie łóżka

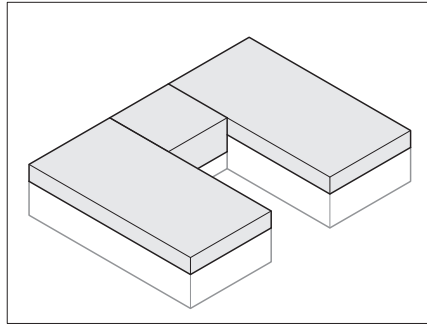

Rys. 76 Przed przebudową

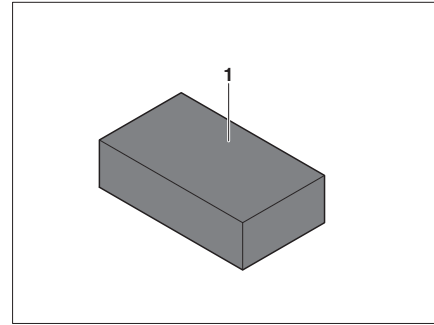

Rys. 77 Poduszka dodatkowa

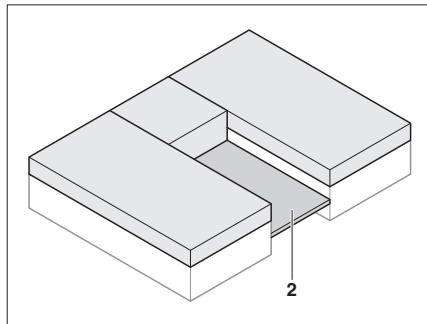

Rys. 78 Wyciągnięcie stelaż

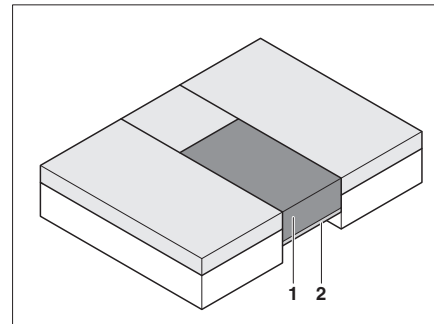

Rys. 79 Po przebudowie

- Wyciągnąć stelaż (Rys. 78,2) między pojedyncze łóżka.
- Położyć dodatkową poduszkę (Rys. 79,1) na wyciągniętym stelażu (Rys. 79,2).

7

Mieszkanie

7.12 Wydzielenie części sypialnej

W zależności od modelu strefę sypialną w tylnej części pojazdu można oddzielić od reszty, wykorzystując składaną kotarę lub drzwi przesuwne.



- ▷ Drzwi przesuwne, bądź składane kotary mogą się w niekontrolowany sposób przemieścić, uderzając o inne przedmioty. Może dojść do szkód materialnych. Przed jazdą otworzyć drzwi bądź kotarę oddzielającą część sypialną i zabezpieczyć taśmą.

7.12.1 Drzwi przesuwne

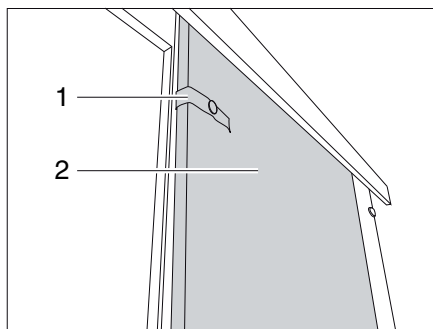

Rys. 80 Drzwi przesuwne

Zamykanie drzwi przesuwnych:

- Rozpiąć taśmę zabezpieczającą (Rys. 80,1).
- Pociągnąć drzwi przesuwne (Rys. 80,2) do położenia zamkniętego.

Otwieranie drzwi przesuwnych:

- Dosunąć drzwi przesuwne (Rys. 80,2) do pozycji otwartej.
- Zamocować drzwi przesuwne taśmą zabezpieczającą (Rys. 80,1).

7.12.2 Kotara składana

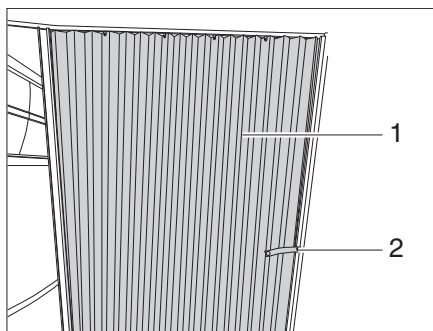

Rys. 81 Kotara składana

Zamykanie kotary:

- Rozpiąć taśmę zabezpieczającą (Rys. 81,2).
- Pociągnąć kotarę składaną (Rys. 81,1) do położenia zamkniętego.

Otwieranie kotary:

- Dosunąć kotarę składaną (Rys. 81,1) do pozycji otwartej.
- Zamocować kotarę składaną taśmą zabezpieczającą (Rys. 81,2).

Przegląd rozdziału

W tym rozdziale zamieściliśmy dla Państwa wskazówki dotyczące instalacji gazowej w pojeździe.

Wskazówki dotyczą:

- bezpieczeństwa
- zużycia gazu
- wymiany butli gazowych
- zaworów odcinających dopływ gazu
- zewnętrznego przyłącza gazu
- automatycznego przełącznika

Obsługa zasilanych gazem urządzeń w pojeździe jest opisana w rozdziale 10.

8.1 Informacje ogólne



- ▶ Przed wyruszeniem w drogę, pozostawiając pojazd bez nadzoru lub na czas nieużywania urządzeń gazowych, zamknąć wszystkie zawory odcinające dopływ gazu i główny zawór odcinający w butli gazowej.
- ▶ Podczas tankowania, na promach czy w garażu zakazana jest eksploatacja jakichkolwiek urządzeń (np. grzejnika lub lodówki) zasilanych z użyciem otwartego płomienia. Niebezpieczeństwo wybuchu.
- ▶ Urządzeń zasilanych z użyciem otwartego płomienia nie wolno uruchamiać w zamkniętych pomieszczeniach (np. w garażach). Niebezpieczeństwo zatucia i uduszenia.
- ▶ Jakiegokolwiek prace konserwacyjne, naprawy i modyfikacje w instalacji gazowej wolno powierzać wyłącznie autoryzowanym warsztatom specjalistycznym.
- ▶ Instalacja gazowa musi zostać skontrolowana przez autoryzowany warsztat specjalistyczny przed uruchomieniem i zgodnie z przepisami krajowymi. Dotyczy to także pojazdów niezarejestrowanych. Wszelkie zmiany w instalacji gazowej muszą zostać natychmiast zbadane przez autoryzowany warsztat specjalistyczny.
- ▶ Badania wymagają także reduktor ciśnienia gazu i rura odprowadzająca spaliny. Reduktor ciśnienia gazu musi zostać wymieniony najpóźniej po 10 latach. Odpowiedzialność za podjęcie tego działania jest właściciel pojazdu.
- ▶ Usterka w instalacji gazowej (wyczuwalny zapach gazu, wysokie zużycie gazu) grozi wybuchem. Natychmiast zamknąć główny zawór odcinający w butli gazowej. Otworzyć okna i drzwi w celu przewietrzenia pomieszczenia.
- ▶ W razie usterki w instalacji gazowej: Nie palić papierosów, nie wzniecać otwartych płomieni i nie używać przełączników elektrycznych (włączników światła itd.).
- ▶ Przed uruchomieniem kuchenki zadbać o wystarczającą wentylację pomieszczenia. Otworzyć okno lub okno dachowe.
- ▶ Nie wykorzystywać kuchenki gazowej ani pieca gazowego do ogrzewania.
- ▶ Jeżeli zainstalowanych jest więcej urządzeń gazowych, do każdego z nich wymagany jest osobny zawór odcinający dopływ gazu. Zamykać zawory odcinające dopływ gazu do nieużywanych aktualnie urządzeń gazowych.
- ▶ Mechanizmy kontrolujące układ zapłonowy muszą zamknąć się w ciągu jednej minuty po zgaśnięciu płomienia gazowego. Słychać wówczas charakterystyczne kliknięcie. Tę funkcję należy od czasu do czasu skontrolować.

8

Instalacja gazowa



- ▶ Zabudowane urządzenia gazowe są obliczone wyłącznie do zasilania propanem, butanem lub mieszaniną obu tych gazów. Reduktor ciśnienia gazu oraz wszystkie zabudowane urządzenia gazowe są obliczone na ciśnienie robocze 30 mbar.
- ▶ Propan zachowuje zdolność zgazowania nawet w temperaturze -42°C , natomiast butan tylko do 0°C . Przy niższych temperaturach nie ma mowy o ciśnieniu gazu. Butan nie nadaje się do eksploatacji w sezonie zimowym.
- ▶ Regularnie sprawdzać szczelność węża wysokociśnieniowego na przyłączy butli gazowej. Wąż wysokociśnieniowy nie może zdradzać żadnych pęknięć ani porowatości. Najpóźniej 10 lat od daty produkcji zlecić wymianę węża wysokociśnieniowego w autoryzowanym warsztacie specjalistycznym. Wymianę musi zlecić użytkownik instalacji gazowej.
- ▶ Skrzynka gazowa ze względu na swą funkcję i konstrukcję jest otwarta na zewnątrz. W żadnym wypadku nie zakrywać ani nie zastawiać seryjnie montowanych systemów wentylacji wymuszonej. W przeciwnym razie nie będzie możliwości wyprowadzenia na zewnątrz wypływającego gazu.
- ▶ Nie wykorzystywać skrzynki gazowej jako luku bagażowego. Stanowi to zagrożenie pożarowe!
- ▶ Zabezpieczyć skrzynkę gazową przed dostępem osób niepowołanych. W tym celu należy ją zamykać na klucz.
- ▶ Wymagane jest zapewnienie dostępu do głównego zaworu odcinającego w butli gazowej.
- ▶ Podłączyć jedynie takie urządzenia zasilane gazem (np. grill gazowy), które są konstrukcyjnie przystosowane do ciśnienia gazu 30 mbar.
- ▶ Rura odprowadzająca spaliny musi być szczelnie i trwale podłączona do grzejnika i komina. Rura odprowadzająca spaliny nie może zdradzać jakichkolwiek uszkodzeń.
- ▶ Spaliny muszą bez przeszkód wydobywać się na zewnątrz a do środka bez przeszkód musi wpływać świeże powietrze. Dlatego kominy wywiewne i otwory zasysające muszą być na bieżąco czyszczone i udrażniane (np. uwalniane spod śniegu i lodu). Usuwać zalegające w obrębie pojazdu zasypy śnieżne ani zamarzające sople.

8.2 Butle gazowe



- ▶ Butle gazowe przewozić tylko w skrzynce gazowej.
- ▶ Butle gazowe ustawiać w skrzynce gazowej pionowo.
- ▶ Butle gazowe zabezpieczać przez przekręceniem i przechyleniem.
- ▶ Zawsze zakładać kaptur ochronny, kiedy butle gazowe nie są podłączone do węża wysokociśnieniowego.
- ▶ Przed odłączeniem od butli gazowej reduktora ciśnienia gazu lub węża wysokociśnieniowego, zamykać główny zawór odcinający w butli gazowej.
- ▶ Reduktor ciśnienia gazu lub wąż wysokociśnieniowy podłączać do butli gazowych tylko ręcznie. Nie stosować żadnych narzędzi.
- ▶ Stosować wyłącznie specjalne reduktory ciśnienia gazu z zaworem ciśnienia do użytkowania w pojazdach. Inne reduktory ciśnienia gazu są niedozwolone i nie są dość wytrzymałe.

8

Instalacja gazowa



- ▶ Przy temperaturach poniżej 5°C używać instalacji przeciwooblodzeniowej (Eis-Ex) do reduktora ciśnienia gazu.
- ▶ Stosować tylko butle gazowe o masie 11 kg lub 5 kg. W wyjątkowych wypadkach zezwala się na stosowanie z zaworem bezpieczeństwa butli kempingowych z zamontowanym zaworem zwrotnym (niebieskie butle o pojemności maks. 2,5 kg bądź 3 kg).
- ▶ Zaleca się używanie jak najkrótszych węży (maks. 150 cm) do zewnętrznych butli gazowych.
- ▶ Pod żadnym pozorem nie blokować otworów wentylacyjnych w podłodze pod butlami gazowymi.



- ▷ Śrubunki na reduktorze ciśnienia gazu mają gwint lewoskrętny.
- ▷ Ciśnienie gazu zasilającego urządzenia gazowe musi zostać zredukowane do 30 mbar.
- ▷ Bezpośrednio do zaworu butli należy podłączyć nieregulowany reduktor ciśnienia gazu z zaworem bezpieczeństwa.
- ▷ Reduktor obniża ciśnienie w butli gazowej do ciśnienia roboczego urządzeń gazowych.
- ▷ Sklepy z akcesoriami prowadzą sprzedaż odpowiednich zestawów do napełniania i do podłączania butli gazowych w Europie.
- ▷ Informacji udzielają partnerzy handlowi albo punkty serwisowe.
- ▷ Informacje dotyczące zasilania gazowego w Europie są podane w rozdziale 18.

8.3 Zużycie gazu



- ▷ Podawane zużycie gazu przez poszczególne urządzenia gazowe należy traktować jako przeciętne wartości orientacyjne.

Odbiornik	Zużycie gazu w gramach na godzinę
Grzejnik	ok. 170 - 490 g/h
Kuchenka, na każde palenisko	ok. 140 - 165 g/h
Łódówka	ok. 18 g/h

Przykład

Pełna butla gazowa ważąca 11 kg wystarcza do:

- gotowania bez przerwy przez 3 dni,
- ogrzewania pełną mocą przez 22 godziny albo
- chłodzenia przez 25 dni.

8 Instalacja gazowa

8.4 Wymiana butli gazowej



- ▶ Podczas wymiany butli gazowych nie palić papierosów ani nie wzniecać otwartego ognia.
- ▶ Po wymianie butli gazowych sprawdzić, czy w miejscach podłączenia wydobywa się gaz. W tym celu spryskać miejsce podłączenia sprayem do wyszukiwania nieszczelności. Takie środki są dostępne w sklepach z akcesoriami.

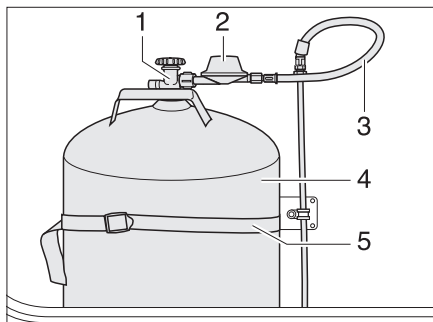

Rys. 82 Skrzynka gazowa

- Otworzyć klapę zewnętrzną skrzynki gazowej (patrz rozdział 7).
- Zamknąć główny zawór odcinający (Rys. 82,1) w butli gazowej (Rys. 82,4). Stosować się do strzałki wskazującej kierunek.
- Ręcznie odkręcić reduktor ciśnienia gazu (Rys. 82,3) z węzłem wysokociśnieniowym (Rys. 82,5) od butli gazowej (gwint lewoskrętny).
- Poluzować pasy mocujące (Rys. 82,2) i wyjąć butlę gazową.
- Napełnioną butlę gazową wstawić do skrzynki gazowej.
- Zamocować butlę gazową pasami mocującymi.
- Ręcznie przykręcić reduktor ciśnienia gazu z węzłem wysokociśnieniowym do butli gazowej (gwint lewoskrętny).

8.5 Zawory odcinające dopływ gazu

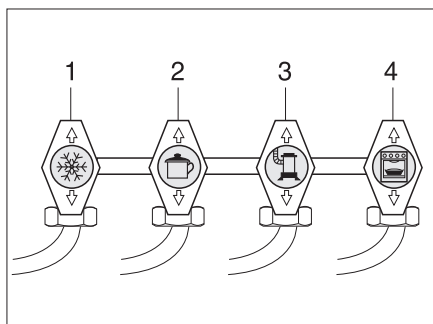

- 1 Lodówka
- 2 Kuchenka
- 3 Grzejnik/bojler
- 4 Piec

Rys. 83 Symbole zaworów odcinających dopływ gazu

W pojeździe do każdego urządzenia gazowego jest zamontowany osobny zawór odcinający dopływ gazu (Rys. 83).

Zawory odcinające dopływ gazu są zamontowane pod kuchenką albo blisko urządzeń gazowych (np. w skrzyni pod siedzeniami).

8 Instalacja gazowa

8.6 Zewnętrzne przyłącze gazowe



- ▶ Zawsze zamykać zawór odcinający dopływ gazu, kiedy nie używa się zewnętrznego przyłącza gazu.
- ▶ Do zewnętrznego przyłącza gazowego podłączać wyłącznie takie odbiorniki gazu, które mają odpowiedni adapter.
- ▶ Podłączać wyłącznie takie zewnętrzne odbiorniki gazu, które są obliczone na ciśnienie robocze 30 mbar.
- ▶ Po podłączeniu i po otwarciu zaworu odcinającego dopływ gazu w miejscu podłączenia nie może wydobywać się gaz. Jeżeli zewnętrzne przyłącze gazu nie jest szczelne, gaz ucieka do atmosfery. Natychmiast zamknąć zawór odcinający dopływ gazu oraz główny zawór odcinający w butli gazu. Zlecić kontrolę zewnętrznego przyłącza gazu w autoryzowanym warsztacie specjalistycznym.
- ▶ W czasie podłączania zewnętrznego odbiornika gazu w pobliżu zewnętrznego przyłącza nie może znajdować się jakiegokolwiek źródło iskier.
- ▶ Nie wykorzystywać zewnętrznego przyłącza gazu do napełniania butli gazowych. Przestrzegać naklejek ze wskazówkami na zewnętrznym przyłączu gazu.

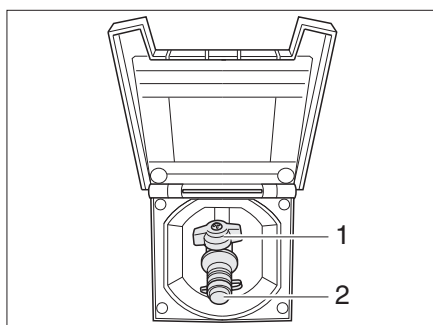

Rys. 84 Zewnętrzne przyłącze gazowe, zamknięty zawór odcinający dopływ gazu

W zależności od modelu, zewnętrzne przyłącze gazowe (Rys. 84) znajduje się z tyłu lub na lewej, bądź prawej burcie pojazdu.

- Podłączyć zewnętrzne urządzenie gazowe w punkcie podłączenia (Rys. 84,2).
- Otworzyć zawór odcinający dopływ gazu (Rys. 84,1).

8 Instalacja gazowa

8.7 System przełączający DuoControl CS



- ▶ Nie używać przełącznika w zamkniętych pomieszczeniach.
- ▶ Eksploatowanie instalacji gazowej w trakcie jazdy jest dozwolone pod warunkiem wyposażenia instalacji w czujnik zderzeniowy i odpowiednie węże wysokociśnieniowe z zabezpieczeniem przed wyciekami gazu w razie uszkodzenia węża. Niebezpieczeństwo wybuchu.

DuoControl to automatyczny system przełączający ze zdalnym wskaźnikiem do instalacji gazowej z dwiema butlami. System przełączający DuoControl automatycznie przełącza dopływ gazu z butli roboczej na butlę rezerwową, gdy butla robocza jest pusta lub niegotowa do pracy. Umożliwia to podtrzymanie działania odbiorników gazu. Przełącznik DuoControl nadaje się do obsługi wszystkich standardowych butli gazowych od 3 kg do 33 kg.

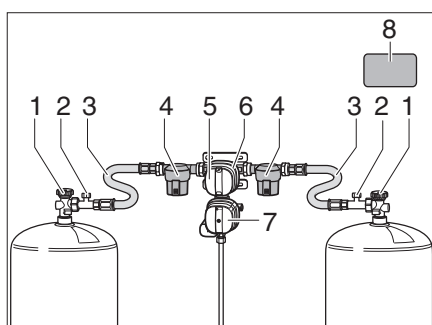

Rys. 85 System przełączający DuoControl

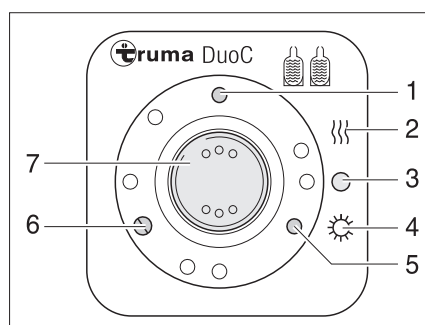

Rys. 86 Panel sterowniczy

Budowa instalacji

System przełączający DuoControl składa się z zaworu przełączającego (Rys. 85,6) i panelu sterowniczego (Rys. 86). Zawór przełączający jest zamontowany między węzłami wysokociśnieniowymi (Rys. 85,3). Pokrętle (Rys. 85,5) przy zaworze przełączającym można określić, która z dwóch butli gazowych będzie wykorzystywana jako butla robocza a która jako butla rezerwowa.

Zawór przełączający (Rys. 85,6) jest wyposażony w instalację przeciwołodzienną regulatora EisEx. Dzięki niej unika się awarii instalacji gazowej zimą.

Przed zaworem przełączającym znajdują się po każdej stronie filtr gazu (Rys. 85,4), chroniący instalację gazową przed zaolejeniem i zanieczyszczeniami.

Na panelu sterowniczym (Rys. 86) można jedynie włączać funkcje elektryczne. Główne zawory odcinające dopływ gazu (Rys. 85,1) w butlach gazowych trzeba otwierać ręcznie.

Zawór przełączający gwarantuje stałe ciśnienie gazu, niezależnie od tego, z której butli dostarczany jest gaz. Dwie kontrolki na panelu sterowniczym sygnalizują poziom napełnienia butli roboczej. Jeżeli świeci się kontrolka zielona (Rys. 86,6), oznacza to, że butla robocza jest pełna. Gdy świeci się kontrolka czerwona (Rys. 86,5), oznacza to, że butla robocza jest pusta. Gaz jest wówczas dostarczany z butli rezerwowej.

8

Instalacja gazowa

Tryby pracy

System przełączający DuoControl ma dwa tryby pracy:

- Tryb zimowy „Włącz i ogrzewanie”
- Tryb letni „Włącz”



- ▷ Układając węże wysokociśnieniowe dopilnować, aby węże na całej długości znajdowały się w położeniu wznoszącym (Rys. 87).

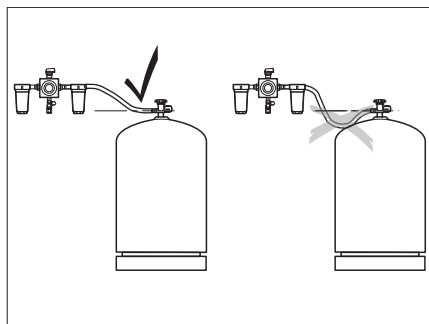

Rys. 87 Układanie węży wysokociśnieniowym

Uruchamianie:

- Otworzyć główne zawory odcinające (Rys. 85,1) w butlach gazowych.
- Za pomocą pokrętła (Rys. 85,5) przy zaworze przełączającym (Rys. 85,6) wybrać, z której butli gaz będzie pobierany w pierwszej kolejności (butla robocza).
Pokrętłem obracać zawsze do oporu.

Wyłączanie:

- Przełącznik obrotowy (Rys. 86,7) ustawić na "O" (Rys. 86,3). Gaśnie kontrolka żółta (Rys. 86,1).
- Zamknąć główne zawory odcinające (Rys. 85,1) w butlach gazowych.

Wskaźnik zdalny

Kontrolki na panelu sterowniczym (Rys. 86,5 i 6) sygnalizują we wnętrzu pojazdu, czy butla gazowa jest gotowa do pracy.

Wymiana butli gazowej

Gasnąca w trakcie eksploatacji kontrolka zielona (Rys. 86,6) i zapalająca się kontrolka czerwona (Rys. 86,5) sygnalizują, że butla gazowa wybrana jako butla robocza jest pusta i konieczna jest wymiana. Odbiorniki gazu są w dalszym ciągu zasilane gazem z butli rezerwowej.



- ▶ Podczas wymiany butli gazowych nie palić papierosów ani nie wzniecać otwartego ognia.



- ▷ Stosować przyłącze do butli gazowych spełniające specyficzne wymagania danego kraju.

8

Instalacja gazowa

Wymiana butli gazowej:



- ▶ Do przykręcania i odkręcania węży wysokociśnieniowych używać załączonego narzędzia do śrub (Rys. 88,1). Gwarantuje ono niezbędny moment dokręcający i zapobiega uszkodzeniom śrubunka przez niewłaściwe narzędzie.

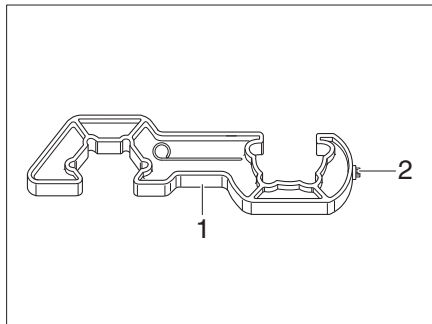

Rys. 88 Narzędzie do śrub

- Zamknąć główny zawór odcinający (Rys. 85,1) w pustej butli gazowej.
- Odkręcić węzł wysokociśnieniowy (Rys. 85,3) od butli gazowej (Rys. 88) przy użyciu narzędzia do śrub.
- Podłączyć pełną butlę z gazem do węzła wysokociśnieniowego (Rys. 85,3).
- Otworzyć główny zawór odcinający (Rys. 85,1) w butli gazowej.
- Obrót pokrętką (Rys. 85,5) przy zaworze przełączającym (Rys. 85,6) o pół obrotu spowoduje, że zmieniona właśnie butla z gazem będzie służyć jako butla rezerwowa.
- Wcisnąć przycisk (Rys. 85,2) zabezpieczenia na wypadek uszkodzenia węzła w węźlu wysokociśnieniowym w celu aktywacji.
- Ewentualnie nacisnąć przycisk resetujący (Rys. 89,1) w czujnik zderzeniowym.



- ▶ W przypadku układów przełączających DuoControl należy pamiętać, że gaz musi być pobierany w kierunku jazdy, czyli w stronę przodu pojazdu. W innym przypadku mogłoby dojść do przygniecenia, bądź uszkodzenia węzła wysokociśnieniowego przez mechanizm zamykania kłapy przedniej.
- ▶ Przestrzegać naklejek bezpieczeństwa (Rys. 85,8) w skrzynce gazowej.

8

Instalacja gazowa

Czujnik zderzeniowy

Czujnik zderzeniowy zabezpieczenia przed niepożądanym wyciekiem gazu. W razie wypadku lub zbyt dużego przechylenia pojazdu dopływ gazu zostaje automatycznie przerwany.



- ▶ Korzystanie z grzejnika części mieszkalnej jest dozwolone pod warunkiem, że w pojeździe są zainstalowane czujnik zderzeniowy oraz odpowiednie węże wysokociśnieniowe z zabezpieczeniem na wypadek uszkodzenia węża.

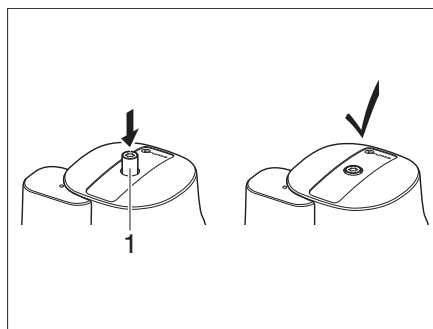

Rys. 89 Czujnik zderzeniowy

Czujnik zderzeniowy, kiedy już zadziała, musi zostać ręcznie odbezpieczony.

Odbezpieczanie:

- Za pomocą końcówki Torx T20 (Rys. 88,2) w narzędziu śrub wcisnąć przycisk odbezpieczający (Rys. 89,1), lekko przekręcić w prawo i przytrzymać przez 5 sekund.
Czujnik zderzeniowy jest gotowy do pracy, gdy przycisk odbezpieczający (Rys. 89,1) pozostaje w położeniu schowanym.

Filtr gazu

Filtry gazu (Rys. 90) wychwytyją z instalacji gazowej pozostałości po odparowaniu, jak olefina, parafina i inne związki węglowodorowe. Wkłady filtrów wymagają kontroli w regularnych odstępach oraz wymiany przynajmniej co 2 lata.



- ▶ Przestrzegać instrukcji użytkowania i montażu filtra gazu.

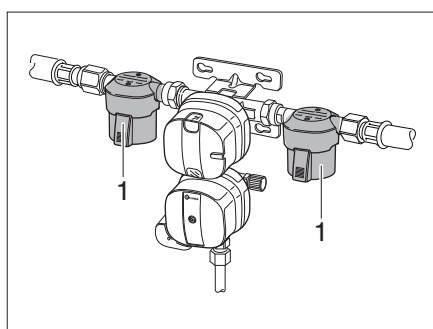

Rys. 90 Filtr gazu

8

Instalacja gazowa

Zabezpieczenie przed wyciekami gazu w razie uszkodzenia węża



Takie zabezpieczenie chroni przed wyciekami gazu w razie uszkodzenia lub zerwania węża wysokociśnieniowego.

- ▷ Wymagane jest stosowanie odpowiedniego węża wysokociśnieniowego z zabezpieczeniem na wypadek uszkodzenia i przyłączeniem do butli gazowych, spełniającym wymagania przepisów krajowych.

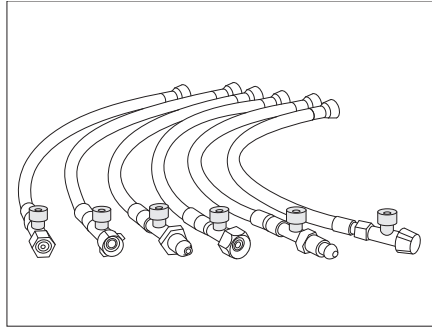

Rys. 91 Wężę wysokociśnieniowe z zabezpieczeniem przed wyciekami gazu w razie uszkodzenia węża (warianty specyficzne dla krajów użytkowników)

- Aktywowanie:**
- Po wymianie butli gazowej mocno przycisnąć zielony przycisk (Rys. 85,2) na wężu wysokociśnieniowym (Rys. 85,3).

Zabezpieczenie przed wyciekami gazu w razie uszkodzenia węża jest aktywne.

Przegląd rozdziału

W tym rozdziale zamieściliśmy dla Państwa wskazówki dotyczące instalacji elektrycznej w pojeździe.

Wskazówki dotyczą:

- bezpieczeństwa
- objaśnień terminologii specjalistycznej
- sieci pokładowej 12 V
- akumulatora części mieszkalnej
- ładowania akumulatora części mieszkalnej
- zasilacza
- bloku elektrycznego
- panelu
- sieci pokładowej 230 V
- podłączenia do zasilania prądem o napięciu 230 V
- przyporządkowania bezpieczników
- podłączenia do pojazdu ciągnącego

Obsługa elektrycznie zasilanych urządzeń w nadwoziu mieszkalnej jest opisana w rozdziale 10.

9.1 Generalne wskazówki bezpieczeństwa



- ▶ Prace przy instalacji elektrycznej zlecać tylko specjalistom.



- ▶ W czasie burzy odłączyć przyłącze 230 V i wciągnąć anteny w celu ochrony urządzeń elektrycznych.

9.2 Terminologia

Napięcie spoczynkowe

Napięcie spoczynkowe to napięcie akumulatora w stanie bez obciążenia, tzn. kiedy nie jest pobierany prąd, ani nie trwa ładowanie akumulatora.

Prąd spoczynkowy

Niektóre odbiorniki elektryczne, np. zegar i kontrolki, potrzebują prąd elektrycznego stale; dlatego określa się je mianem cichych odbiorników. Prąd spoczynkowy płynie nawet mimo wyłączenia zasilania prądem o napięciu 12 V.

Głębokie rozładowanie

Głębokie rozładowanie akumulatora grozi w sytuacji, gdy akumulator zostanie całkowicie rozładowany przez włączone odbiornik i prąd spoczynkowy.



- ▶ **Głębokie rozładowanie jest szkodliwe dla akumulatora, który wymaga natychmiastowego ponownego naładowania.**

Pojemność

Pojemnością akumulatora nazywa się ilość energii elektrycznej, którą może zgromadzić akumulator.

Pojemność akumulatora podaje się w amperogodzinach (Ah). Jeżeli mówi się, że akumulator ma pojemność 80 Ah, oznacza to, że akumulator może przez 80 godzin emitować prąd 1 A albo przez 40 godzin prąd 2 A.

Na zdolność gromadzenia energii elektrycznej przez akumulator oddziałują czynniki zewnętrzne, jak np. temperatura.

Instalacja elektryczna

Podawana pojemność nominalna nie jest równa rzeczywiście dostępnej pojemności akumulatora. Pojemność, jaką faktycznie można pobrać, jest mniejsza od pojemności nominalnej.

9.3 Sieć pokładowa 12 V



- ▷ Zasilając przyczepę kempingową prądem z akumulatora pojazdu ciągnącego proszę pamiętać, że pojemność akumulatora jest ograniczona. Zbyt silne rozładowanie może utrudnić uruchomienie pojazdu ciągnącego.
- ▷ Przed podłączeniem przyczepy kempingowej do lokalnego źródła zasilania, zawsze rozłączać połączenie elektryczne między pojazdem ciągnącym a przyczepą kempingową. W tym celu wyciągnąć wtyczkę z gniazdka pojazdu ciągnącego.
- ▷ Przed przystąpieniem do ładowania akumulatora części mieszkalnej z ładowarki zewnętrznej, zawsze rozłączać połączenie elektryczne między pojazdem ciągnącym a przyczepą.

Jeżeli przyczepa kempingowa nie jest podłączona do źródła zasilania prądem o napięciu 230 V, prąd o napięciu 12 V jest dostarczany z akumulatora rozruchowego podłączonego pojazdu ciągnącego albo z akumulatora części mieszkalnej (pakiet samowystarczalny). Kiedy przyczepa jest połączona elektrycznie z pojazdem ciągnącym i pracuje silnik w samochodzie, akumulator części mieszkalnej jest doładowywany z prądnicy samochodowej.

Zasilanie prądem o napięciu 12 V można przerwać na panelu (wyposażenie specjalne) wyłącznikiem głównym 12 V.



- ▷ Aby całkowicie wyłączyć instalację elektryczną części mieszkalnej spod napięcia, należy wypiąć wtyczkę „wejście akumulatora” w bloku elektrycznym, odłączyć akumulator części mieszkalnej i wypiąć przyłączy 230 V w przyczepie kempingowej.

9.3.1 Akumulator części mieszkalnej, informacje ogólne (pakiet samowystarczalny)



- ▶ Przy wymianie akumulatora części mieszkalnej stosować tylko takie, które odpowiadają minimalnej pojemności ładowarki. Przestrzegać osobnej instrukcji obsługi ładowarki. Akumulatory o zbyt małej pojemności rozgrzewają się podczas ładowania do zbyt wysokich temperatur. Niebezpieczeństwo wybuchu!
- ▶ Do gniazdek sieci pokładowej 12 V można podłączać urządzenia o maksymalnym natężeniu prądu 10 A. Niebezpieczeństwo wybuchu pożaru!



- ▷ Do ładowania akumulator części mieszkalnej wykorzystywać moduł ładujący zainstalowany w bloku elektrycznym. W przypadku ładowania ze źródła zewnętrznego używać regulowanej ładowarki dostosowanej do typu (akumulator ołowiowo-kwasowy lub ołowiowo-żelowy) i pojemności akumulatora części mieszkalnej.
- ▷ Zawsze zaczynać podróż z całkowicie naładowanym akumulatorem części mieszkalnej. Dlatego wskazane jest przed wyruszeniem w drogę ładowanie akumulator części mieszkalnej przez co najmniej 24 godziny.
- ▷ W czasie podróży korzystać z każdej okazji, by podładować akumulator części mieszkalnej.
- ▷ Po zakończeniu podróży ładować akumulator części mieszkalnej przez co najmniej 24 godziny.

9

Instalacja elektryczna



- ▷ Przed tymczasową przerwą w użytkowaniu ładować akumulator przez co najmniej 24 godziny, a w przypadku dłuższego przestoju - przez 48 godzin.
- ▷ Przy dłuższych okresach przestoju (4 tygodnie lub dłużej) odłączać akumulator części mieszkalnej i systematycznie doładowywać (przynajmniej co 12 tygodnie ładować przez 24 godziny).
- ▷ Zimą naładowany akumulator najlepiej przechowywać w chłodnym, ale chronionym przed mrozem miejscu i doładowywać co 12 tygodni.
- ▷ Przy wymianie akumulatora części mieszkalnej stosować wyłącznie akumulatory tego samego typu.
- ▷ Przed odłączeniem i podłączeniem akumulatora części mieszkalnej wyłączać silnik pojazdu ciągnącego, wyłączać zasilanie prądem o napięciu 230 V i prądem o napięciu 12 V oraz wszystkie odbiorniki. Niebezpieczeństwo zwarcia!
- ▷ Nie uruchamiać zapłonu w pojeździe ciągnącym, kiedy odłączony jest akumulator części mieszkalnej a przyczepa kempingowa jest elektrycznie połączona z pojazdem ciągnącym. Niebezpieczeństwo zwarcia!
- ▷ Przestrzegać przygotowanych przez producenta akumulatora wskazówek dotyczących konserwacji i instrukcji użytkowania.



- ▷ Akumulator jest bezobsługowy. Bezobsługowy oznacza:
- ▷ Nie trzeba kontrolować poziomu płynu.
- ▷ Nie trzeba smarować biegunów akumulatora.
- ▷ Nie trzeba dolewać wody destylowanej.

Jednak nawet akumulator bezobsługowy od czasu do czasu wymaga ładowania specjalną ładowarką.

Jeżeli pojazd nie jest podłączony do zasilania prądem o napięciu 230 V lub jeśli źródło zasilania prądem o napięciu 230 V jest wyłączone, akumulator części mieszkalnej zasila część mieszkalną prądem stałym o napięciu 12 V. Akumulator części mieszkalnej ma jedynie ograniczony zapas energii. Dlatego odradza się eksploatowanie przez dłuższy czas odbiorników elektrycznych, jak na przykład radio czy lampy, bez zasilania prądem o napięciu 230 V.

Kiedy pojazd jest podłączony do źródła zasilania prądem o napięciu 230 V, akumulator części mieszkalnej jest automatycznie doładowywany za pośrednictwem wbudowanego w bloku elektrycznym modułu ładującego (pakiet samowystarczalny).

Rozładowanie

Prąd spoczynkowy, stale zużywany przez kilka odbiorników elektrycznych, powoduje rozładowanie akumulator części mieszkalnej. Odbiorniki takie, jak ładowarka, solarne regulatory ładowania, panel i podobne, pobierają ok. 20 mA - 65 mA prądu z pojemności akumulatora, nawet jeśli wyłączony jest wyłącznik główny 12 V.



- ▷ Głębokie rozładowanie jest szkodliwe dla akumulatora.
- ▷ W porę doładowywać akumulator.

Akumulator traci na pojemności przy niskich temperaturach panujących na zewnątrz.

Samoczynne rozładowanie akumulatora również jest zależne od temperatury. Przy temperaturach od 20 do 25 °C samoczynne rozładowanie postępuje z szybkością ok. 3% pojemności na miesiąc. Szybkość samoczynnego rozładowania zwiększa się w miarę wzrostu temperatur: Przy temperaturze 35°C szybkość samoczynnego rozładowania wynosi ok. 20 % pojemności na miesiąc.

9

Instalacja elektryczna

Starszy akumulator nie dysponuje już pełną pojemnością.

Im więcej włączonych odbiorników elektrycznych, tym szybsze zużywanie się zapasu energii w akumulatorze części mieszkalnej.

Aby zapobiec szybkiemu rozładowaniu akumulatora części mieszkalnej, można eksploatować lodówkę tylko przy pracującym silniku w samochodzie i elektrycznym połączeniu pojazdu ciągnącego i przyczepy kempingowej do zasilania źródła zasilania prądem o napięciu 12 V.



- ▷ Bliższe informacje są zamieszczone w oddzielnej dokumentacji akumulatora części mieszkalnej.

9.3.2 Kontrola akumulatora części mieszkalnej (pakiet samowystarczalny)

Pojemność akumulatora jest czasowo ograniczona. Im więcej włączonych odbiorników elektrycznych, tym szybsze tempo zużywania zapasu. W przypadku akumulatora będącego w użyciu już od kilku lat należy uwzględnić fakt, że ze względu na zużycie nie dysponuje już pełną pojemnością.

Stan naładowania

Aby chronić akumulator części mieszkalnej, nie powinno się pobierać więcej niż 50% pojemności akumulatora. Dlatego zalecane jest systematyczne kontrolowanie stanu naładowania akumulatora części mieszkalnej. Stan naładowania akumulatora części mieszkalnej można odczytać na panelu.



- ▷ Miarodajny pomiar stanu naładowania można przeprowadzić dopiero 4 godziny po ładowaniu akumulatora. Tuż po ładowaniu napięcie akumulatora jest wyższe i po ok. 4 godzinach obniża się do tzw. napięcia spoczynkowego. Napięcie spoczynkowe wskazuje poziom naładowania.
- ▷ Chcąc zapewnić długą żywotność akumulatora, należy doładowywać akumulator, gdy napięcie spoczynkowe spada do < 12,3 V.

Napięcie spoczynkowe (mierzone na biegunach)		Stan naładowania
powyżej	12,80 V	100%
ok.	12,55 V	75%
ok.	12,32 V	50%
ok.	12,18 V	25%
poniżej	12,00 V	0%

Zapas energii

Akumulator części mieszkalnej ma jedynie ograniczony zapas energii. Dlatego nie powinno się eksploatować odbiorników elektrycznych przez dłuższy czas, gdy pojazd nie jest podłączony do źródła zasilania prądem o napięciu 230 V lub gdy wyłączony jest silnik pojazdu ciągnącego.

9

Instalacja elektryczna

9.3.3

Ładowanie akumulatora części mieszkalnej (pakiet samowystarczalny)



- ▶ Kwas akumulatorowy ma działanie toksyczne i żrące. Unikać jakiegokolwiek kontaktu ze skórą i z oczami.
- ▶ Podczas ładowania przy użyciu ładowarki zewnętrznej zachodzi niebezpieczeństwo wybuchu. Ładować akumulator wyłącznie w dobrze przewietrzanych pomieszczeniach i z dala od otwartego ognia lub od możliwych źródeł iskier.
- ▶ Ładując akumulator części mieszkalnej z ładowarki zewnętrznej, zawsze wyjmować akumulator z pojazdu.



- ▶ Nie zamienić biegunów przy podłączaniu kabli akumulatorowych.
- ▶ Nie uruchamiać zapłonu w pojeździe ciągnącym, kiedy odłączony jest akumulator części mieszkalnej a przyczepa kempingowa jest elektrycznie połączona z pojazdem ciągnącym. Niebezpieczeństwo zwarcia!
- ▶ Przed odłączeniem i podłączeniem akumulatora części mieszkalnej wyłączyć silnik pojazdu ciągnącego, wyłączać zasilanie prądem o napięciu 230 V i prądem o napięciu 12 V oraz wszystkie odbiorniki. Niebezpieczeństwo zwarcia!
- ▶ Przed przystąpieniem do ładowania akumulatora sprawdzić, czy ładowarka zewnętrzna jest dopuszczona do tego typu akumulatora.
- ▶ Przestrzegać instrukcji obsługi ładowarki.
- ▶ Przeładowanie grozi nieodwracalnym uszkodzeniem akumulatora części mieszkalnej.

Ładowanie ze źródła zasilania 230 V

Kiedy pojazd jest podłączony do źródła zasilania prądem o napięciu 230 V, akumulator części mieszkalnej jest automatycznie doładowywany za pośrednictwem wbudowanego modułu ładującego. Prąd ładowania jest dostosowywany do stanu naładowania akumulatora. Nie ma zatem możliwości przeładowania.

Aby w pełni wykorzystać wydajność modułu ładującego w bloku elektrycznym, w czasie ładowania wszystkie odbiorniki elektryczne powinny być wyłączone.

Ładowanie z silnika pojazdu ciągnącego

Kiedy pracuje silnik pojazdu ciągnącego, akumulator części mieszkalnej jest doładowywany przez prądnicę pojazdu. Warunkiem jest połączenie elektryczne pojazdu ciągnącego z przyczepą kempingową. Po wyłączeniu silnika pojazdu ciągnącego połączenie elektryczne jest rozłączane automatycznie przez przełącznik. Zapobiega to rozładowaniu akumulatora pojazdu ciągnącego przez odbiorniki elektryczne części mieszkalnej. Pozwala to zachować zdolność uruchomienia pojazdu ciągnącego.



- ▶ Aby odbiorniki prądu o napięciu 12 V w przyczepach kempingowych mogły bezpiecznie pracować w czasie jazdy, pojazd ciągnący musi dostarczać wystarczającego napięcia. W niektórych pojazdach ciągnących układ zarządzający akumulatorem w pojeździe ciągnącym może odłączyć odbiorniki w celu ochrony akumulatora.
- ▶ Bliższych informacji dostarcza producent pojazdu.

Ładowanie z zasilacza zewnętrznego

Procedura ładowania akumulatora części mieszkalnej z zasilacza zewnętrznego:

- Rozłączyć połączenia elektrycznie między przyczepą kempingową a pojazdem ciągnącym.
- Wyłączyć wyłącznik główny 12 V na panelu. Gaśnie kontrolka.
- Wypiąć wtyczkę sieciową z bloku elektrycznego.
- Wyłączyć wszystkie odbiorniki gazu, zamknąć wszystkie zawory odcinające dopływ gazu oraz główny zawór odcinający w butli gazu.
- Przy odłączaniu biegunów akumulatora istnieje niebezpieczeństwo zwarcia. Dlatego najpierw odłączać biegun ujemny a następnie biegun dodatni w akumulatorze części mieszkalnej.
- Wymontować z pojazdu akumulator części mieszkalnej.
- Jeżeli pojazd ma zainstalowany akumulator ołowiowo-żelowy: Sprawdzić, czy ładowarka zewnętrzna jest dopuszczona do akumulatorów ołowiowo-żelowych.
- Sprawdzić, czy ładowarka zewnętrzna jest odłączona.
- Podłączyć ładowarkę zewnętrzną do akumulatora części mieszkalnej. Przestrzegać układu biegunów: Najpierw podpiąć klemę bieguna „+” do bieguna dodatniego akumulatora, potem klemę bieguna „-” do bieguna ujemnego akumulatora.
- Włączyć ładowarkę zewnętrzną.
- Informacje o żywotności akumulatora są zamieszczone w instrukcji użytkownika zastosowanej ładowarki.
- Informacje o mocy akumulatora są podane na akumulatorze.
- Ładowarkę zewnętrzną odłączać w odwrotnej kolejności.

9

Instalacja elektryczna

9.4 Zasilacz



▷ Przy wyłączonym zapłonie i bez podłączenia do źródła zasilania prądem o napięciu 230 V akumulator w pojeździe ciągnącym jest rozładowywany przez odbiorniki, np. lodówkę czy oświetlenie części mieszkalnej (wyjątek: pakiet samowystarczalny). Może to utrudniać uruchomienie pojazdu ciągnącego.



▷ Akumulator pojazdu ciągnącego nie jest ładowany z zasilacza.

Kiedy pojazd **nie** jest podłączony do źródła zasilania prądem o napięciu 230 V, potrzebny prąd jest pobierany z akumulatora pojazdu ciągnącego, o ile styk 9 „plus stały” jest podłączony do gniazdka pojazdu ciągnącego (patrz Schemat połączeń na końcu tego rozdziału). Można używać oświetlenia części mieszkalnej zasilanej prądem o napięciu 12 V, toalety kasetowej i pompy wodnej.

Kiedy pojazd jest podłączony do źródła zasilania prądem o napięciu 230 V, zasilacz automatycznie przełącza zasilanie elektryczne części mieszkalnej z akumulatora pojazdu ciągnącego na tryb sieciowy.

Skrzynka bezpiecznikowa

Skrzynka bezpiecznikowa 230 V (Rys. 92,3) jest zamontowana obok zasilacza (Rys. 92,2).

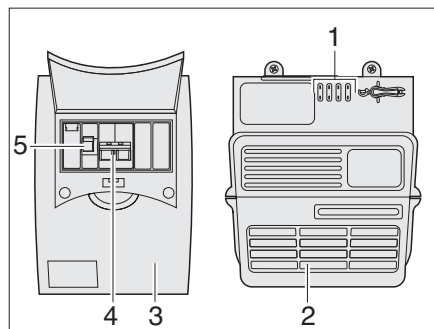

Rys. 92 Zasilacz i wyłącznik instalacyjny

W skrzynce bezpiecznikowej (Rys. 92) znajduje się bezpiecznik główny (Rys. 92,4) oraz ochronny wyłącznik różnicowo-prądowy (Rys. 92,5).

Ochronny wyłącznik różnicowo-prądowy (Rys. 92,5) mierzy przepływ prądu w przewodzie zasilającym i powrotnym. Jeżeli między oboma przewodami panuje równowaga, wyłącznik różnicowo-prądowy nie reaguje. Jeżeli pojawi się różnica między przewodami, wyłącznik natychmiast przerwie przepływ prądu. Zapobiegnie to groźnym porażeniom prądem elektrycznym.

Włączanie:

- Przełożyć włącznik główny (Rys. 92,4) w górę na pozycję „ON”.
- Przełożyć wyłącznik różnicowo-prądowy (Rys. 92,5) do góry na pozycję „ON”.

9 Instalacja elektryczna

9.5 Blok elektryczny EBL 109 - pakiet samowystarczalny (wyposażenie specjalne)



▷ Nie zakrywać szczelin wentylacyjnych. Niebezpieczeństwo przegrzania!

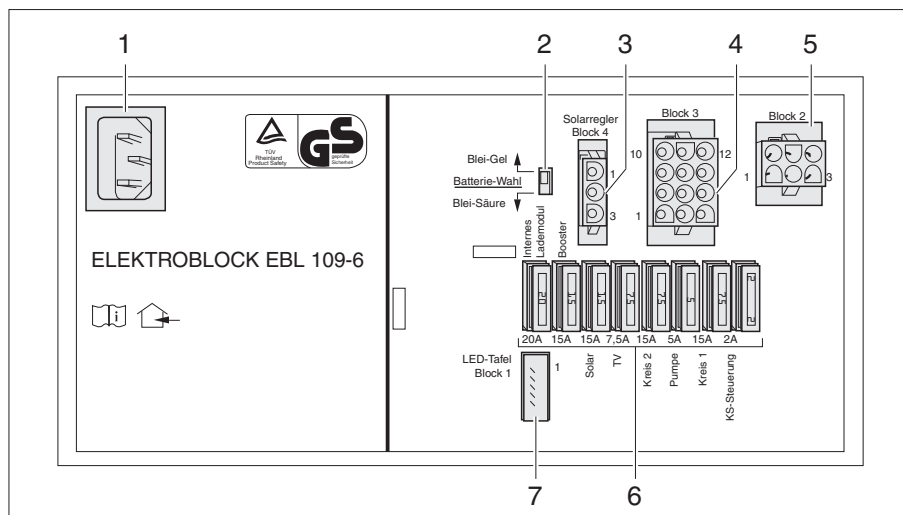

Rys. 93 Blok elektryczny EBL 109

- 1 Gniazdo sieciowe 230V~
- 2 Przełącznik wyboru akumulatora ołów-kwas/ołów-żel
- 3 Wejście: Solarny regulator ładowania
- 4 Wyjście: Obieg odbiorników 1 i 2, pompa wodna, TV, wejście ogniw słonecznych
- 5 Wejście: akumulator części mieszkalnej, akumulator w pojeździe, prądnicą D+, czujnik akumulatora części mieszkalnej, minus (masa)
- 6 Bezpieczniki (patrz tabela „Przyporządkowanie bezpieczników”)
- 7 Podłączenie panelu

Zadania Blok elektryczny ma następujące zadania:

- Blok elektryczny ładuje akumulator części mieszkalnej.
- Blok elektryczny rozdziela prąd do obiegów elektrycznych 12 V i zabezpiecza je.
- Blok elektryczny zawiera przyłącza do solarnego regulatora ładowania oraz dalszych funkcji sterowniczych i monitorujących.
- Blok elektryczny separuje elektrycznie akumulator rozruchowy pojazdu ciągnącego od akumulatora części mieszkalnej przyczepy kempingowej, gdy pojazd ciągnący jest podłączony elektrycznie do przyczepy kempingowej a silnik w samochodzie jest wyłączony. Uniemożliwia w ten sposób rozładowanie akumulatora rozruchowego pojazdu ciągnącego przez odbiorniki prądu 12 V w przyczepie kempingowej.
- Blok elektryczny rozdziela prąd do obiegów elektrycznych 12 V. Do gniazdek można podłączać urządzenia o maksymalnym natężeniu prądu 10 A.

Blok elektryczny pracuje tylko w połączeniu z panelem.

Kiedy blok elektryczny jest silnie obciążony, zamontowana ładowarka redukuje prąd ładowania. W ten sposób ładowarka ratuje się przed przegrzaniem. Blok elektryczny jest silnie obciążony na przykład, gdy trwa ładowanie pustego akumulatora części mieszkalnej, dodatkowo włączone są odbiorniki elektryczne i panują wysokie temperatury w otoczeniu.

9

Instalacja elektryczna

Miejsce montażu

W zależności od modelu blok elektryczny znajduje się w skrzynce pod kanapą lub w skrzynce pod łóżkiem.



- ▷ Bliższe informacje są zamieszczone z osobnej instrukcji obsługi „Blok elektryczny”.

9.5.1 Przełącznik wybierakowy akumulatora



- ▶ Złe ustawienie przełącznika wybierakowego akumulatora może spowodować wytworzenie gazu piorunującego. Niebezpieczeństwo wybuchu!



- ▷ Nieprawidłowe położenie przełącznika wybierakowego akumulatora ma szkodliwy wpływ na akumulator części mieszkalnej.
- ▷ Nie zmieniać fabrycznego ustawienia przełącznika wybierakowego akumulatora.

Przełącznik wybierakowy akumulatora umożliwia wprowadzenie ustawień modułu ładującego w bloku elektrycznym dostosowanych do zamontowanego w pojeździe typu akumulatora części mieszkalnej („ołów-żel” lub „ołów-kwas”).

9.5.2 Ładowanie akumulatora

W trybie jazdy akumulator części mieszkalnej jest doładowywany przez prądnicę pojazdu. ciągnącego. Po wyłączeniu silnika w pojeździe ciągnącym blok elektrycznie separuje elektrycznie akumulator rozruchowy pojazdu ciągnącego od akumulatora części mieszkalnej, wykluczając groźbę rozładowania akumulatora rozruchowego pojazdu ciągnącego przez odbiorniki prądu 12 V w części mieszkalnej.

Kiedy pojazd jest podłączony do źródła zasilania prądem o napięciu 230 V, blok elektryczny ładuje akumulator części mieszkalnej.



- ▷ Akumulator rozruchowy pojazdu ciągnącego nie jest ładowany z zasilacza.

9

Instalacja elektryczna

9.6 Panel LT 101 / LT 102



- ▷ Panel LT 101 / LT 102 jest wyposażony we wrażliwe na dotyk pola przycisków pojemnościowych. Pola te reagują na dotyk gołym palcem. Panel sterowniczy i kontrolny LT 101 / LT 102 nie rejestruje dotknięcia, gdy operator ma założone rękawiczki (np. podczas kempingu zimowego). Dlatego przed przystąpieniem do obsługi konieczne jest ściągnięcie rękawiczek.
- ▷ Blizsze informacje są zamieszczone z osobnej instrukcji obsługi panelu LT 101 / LT 102.

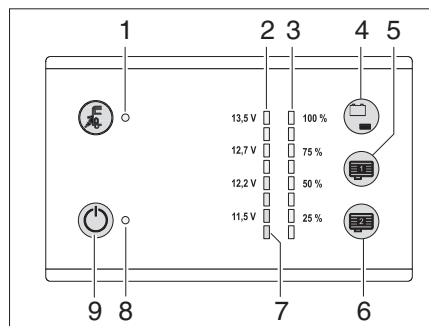

Rys. 94 Panel LT 101 / LT 102

- 1 Kontrolka 230 V świeci się, gdy podłączona jest sieć (żółta)
- 2 Diody LED (zielona-żółta-czerwona) wskaźnika napięcia akumulatora podające napięcie w skali ośmiostopniowej i ostrzegające przed głębokim rozładowaniem
- 3 Dioda LED (niebieska) czterostopniowego wskaźnika stanów zapętnienia zbiorników na wodę i na ścieki
- 4 Kontrola napięcia akumulatora części mieszkalnej/kontrola wskaźnika stanu zapętnienia zbiornika na wodę
- 5 Wskaźnik stanu zapętnienia wewnętrznego zbiornika na ścieki 2 (wyposażenie specjalne)
- 6 Wskaźnik stanu zapętnienia wewnętrznego zbiornika na ścieki 1 (wyposażenie specjalne)
- 7 Dioda LED ostrzegająca przed głębokim rozładowaniem
- 8 Kontrolka 12 V (zielona) przy włączonym systemie
- 9 Wyłącznik główny 12 V WŁ/WYŁ

9.6.1 Wskaźnik stanu zapętnienia zbiornika na wodę

Stan zapętnienia zbiornika na wodę można kontrolować za pomocą czujnikowego panelu dotykowego (Rys. 94,4).

Kontrolowanie stanu zapętnienia:

- Dotknąć czujnikowego panelu dotykowego (Rys. 94,4): stan zapętnienia zbiornika na wodę jest wskazywany w czterech stopniach przez diody LED (Rys. 94,3) (od 25% do 100%).

9.6.2 Wskaźnik stanu zapętnienia wewnętrznego zbiornika na ścieki (wyposażenie specjalne)

Stany zapętnienia wewnętrznego zbiornika na ścieki (wyposażenie specjalne) można skontrolować przy użyciu czujnikowych paneli dotykowych (Rys. 94,5 i 6).

Kontrolowanie stanu zapętnienia:

- Dotknąć pola przycisku pojemnościowego (Rys. 94,5 lub 6): stan zapętnienia odpowiedniego zbiornika jest wskazywany w czterech stopniach przez diody LED (Rys. 94,3) (od 25% do 100%).

9

Instalacja elektryczna

9.6.3 Alarm akumulatora części mieszkalnej

Czerwona dioda ostrzegająca LED (Rys. 94,7) zaczyna migać, kiedy napięcie akumulatora części mieszkalnej spadnie do 11 V (pomiar na bieżąco), grożąc głębokim rozładowaniem.











- ▷ Po pojawieniu się alarmu akumulatora wyłączyć odbiorniki i naładować akumulator części mieszkalnej, albo w trybie jazdy albo poprzez podłączenie do źródła zasilania prądem o napięciu 230 V.
- ▷ Głębokie rozładowanie jest szkodliwe dla akumulatora.

9.6.4 Stan naładowania akumulatora części mieszkalnej

Za pomocą czujnikowego panelu dotykowego (Rys. 94,4) można skontrolować stan naładowania akumulatora części mieszkalnej.

- Wskazania:*
- Dotknąć czujnikowego panelu dotykowego (Rys. 94,4): Wyświetlany jest stan naładowania akumulatora części mieszkalnej.

Wskaźnik LED	Napięcie akumulatora	Pojazd znajduje się w		
		trybie akumulatorowym	trybie jazdy	trybie sieciowym
13,5V  13,5V  13,0V 12,7V  12,7V  12,5V	< 11 V (miga czerwona dioda LED na dole)	głębokie rozładowanie	głębokie rozładowanie i brak ładowania przez prądnicę	głębokie rozładowanie i brak ładowania ze źródła zasilania
12,2V  12,2V  12,0V	< 12,2 V (świecą się czerwone i żółte diody LED)	kiedy odbiorniki są wyłączone: pusty akumulator	brak ładowania przez prądnicę	brak ładowania ze źródła zasilania
11,5V  11,5V  11,0V	Grozi głębokie rozładowanie	kiedy włączonych jest wiele odbiorników: ewentualne przeciążenie akumulatora	przeciążenie sieci pokładowej 12 V	przeciążenie sieci pokładowej 12 V
	od 12,2 V do 12,7 V (świecą się czerwona, żółta i obie zielone diody LED na dole)	normalny zakres	Jeżeli napięcie przez wiele godzin nie przekracza tego zakresu: brak lub małe ładowanie przez prądnicę	Jeżeli napięcie przez wiele godzin nie przekracza tego zakresu: brak lub małe ładowanie ze źródła zasilania
			Przeciążona sieć pokładowa 12 V, ponieważ włączonych jest za dużo odbiorników	
	13,5 V i wyżej (świecą się wszystkie diody LED)	zdarza się tylko w czasie ładowania (tylko przy zainstalowanym regulatorze solarnym) lub tuż po ładowaniu	Trwa ładowanie akumulatora	Trwa ładowanie akumulatora

9

Instalacja elektryczna

9.6.5 Wyłącznik główny 12 V

Wyłącznik główny 12 V (Rys. 94,9) włącza i wyłącza panel oraz zasilanie części mieszkalnej prądem o napięciu 12 V.

Włączanie: ■ Dotknięcie czujnikowego panelu dotykowego (Rys. 94,9): Zasilanie części mieszkalnej prądem o napięciu 12 V jest włączone. Kontrolka (Rys. 94,8) świeci się na zielono.

Wyłączanie: ■ Ponownie dotknięcie czujnikowego panelu dotykowego (Rys. 94,9): Zasilanie części mieszkalnej prądem o napięciu 12 V jest wyłączone. Gaśnie kontrolka zasilania 12 V (Rys. 94,8).



- ▷ Pozostawiając pojazd bez nadzoru wyłączać wyłącznik główny 12 V. Uniknie się w ten sposób niepotrzebnego rozładowania akumulatora części mieszkalnej.
- ▷ Kiedy miga dioda LED ostrzegająca przed głębokim rozładowaniem (Rys. 94,9), nie można włączyć zasilania ze względu na zbyt niskie napięcie akumulatora.

9.7 Sieć pokładowa 230 V



- ▶ Prace przy instalacji elektrycznej zlecać tylko specjalistom.

Sieć pokładowa 230 V zasila:

- gniazdka ze stykiem ochronnym do urządzeń o maksymalnym natężeniu 16 A
- lodówki
- układ zasilania części mieszkalnej prądem o napięciu 12 V
- grzejników
- klimatyzacji
- bojler elektryczny

Odbiorniki elektryczne podłączone do sieci pokładowej 12 V części mieszkalnej są zaopatrywane w napięcie z akumulatora części mieszkalnej (pakiet samowystarczalny) lub z zasilacza.

Jak najczęściej podłączać pojazd do zewnętrznego źródła zasilania prądem o napięciu 230 V. Wówczas moduł ładujący w bloku elektrycznym automatycznie zasila akumulator części mieszkalnej (pakiet samowystarczalny).

9.7.1 Przyłącze 230 V



- ▶ Zewnętrzne źródło zasilania prądem o napięciu 230 V musi być zabezpieczone wyłącznikiem różnicowo-prądowym (wyłączniki FI, 30 mA).



- ▷ Przed podłączeniem przyczepy kempingowej do lokalnego źródła zasilania, zawsze rozłączać połączenie elektryczne między pojazdem ciągnącym a przyczepą kempingową. W tym celu wyciągnąć wtyczkę z gniazdka pojazdu ciągnącego.
- ▷ Sprawdzić, czy lokalne źródło zasilania instalacji elektrycznej i urządzenia przyczepy kempingowej są kompatybilne pod względem napięcia, częstotliwości i natężenia prądu.
- ▷ Ponadto niezbędne są odpowiednie kable, względnie przewody i złącza.

9 Instalacja elektryczna



- ▶ W punktach przyłączeniowych na polach kempingowych (rozdzielnice kempingowe) wymagane jest instalowanie bardzo czułych wyłączników różnicowo-prądowych (wyłączniki FI, 30 mA).

Pojazd można podłączyć do zewnętrznego źródła zasilania prądem o napięciu 230 V. Maksymalna długość kabla może wynosić 25 m.

9.7.2 Przewód zasilający do zewnętrznego przyłącza 230 V



- ▶ Całkowicie odwinąć kabel z bębna kablowego, aby uniknąć przegrzania.
- ▶ Zbadać kable/przewody, wtyczki i złącza pod kątem uszkodzeń.

Przewód zasilający

- trójżyłowy (3 x 2,5 mm²) elastyczny przewód w węży gumowym
- maksymalna długość 25 m
- 1 wtyczka ze stykiem ochronnym
- 1 złącze ze stykiem ochronnym (gniazda wtyczkowe i wtyczki wg EN 60309)

Możliwości podłączenia

Jako przewód zasilający polecamy kabel CEE z wtyczką CEE i złączem CEE. Jeżeli nie ma takiej możliwości podłączenia, zalecamy następującą kombinację z wtyczką ze stykiem ochronnym:

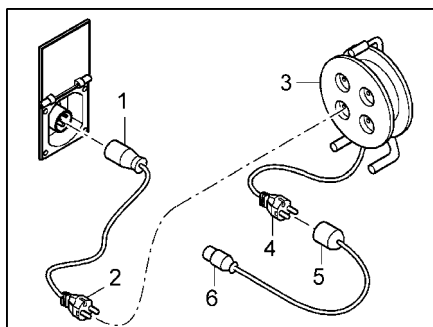

Rys. 95 Możliwości podłączenia 230 V

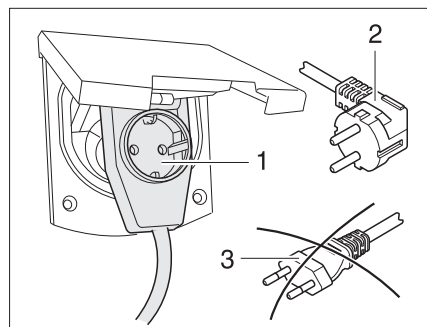

Rys. 96 Podłączenie do złącza kąтового z gniazdkiem

- Kabel adapterowy:
Złącze CEE 17 ze stykiem ochronnym (Rys. 95,1) - wtyczka ze stykiem ochronnym (Rys. 95,2)
- Bęben z kablem:
gniazdko ze stykiem ochronnym (Rys. 95,3) - wtyczka ze stykiem ochronnym (Rys. 95,4)
- Kabel adapterowy:
złącze przyłączeniowe ze stykiem ochronnym (Rys. 95,5) - wtyczka CEE 17 ze stykiem ochronnym (Rys. 95,6)



- ▶ Przy zastosowaniu złącza kąтового CEE 17 z gniazdkiem zamontowanym z tyłu (Rys. 96,1) używać wyłącznie gumowanej i hermetycznie zamkniętej wtyczki IP 44 ze stykiem ochronnym (Rys. 96,2). Nie stosować wtyczek bez styku ochronnego (Rys. 96,3). Niebezpieczeństwo porażenia prądem!

W zależności od wersji klapa przyłącza 230 V jest oznakowana symbolem „”.

9

Instalacja elektryczna

Podłączanie przewodu zasilającego:

- Otworzyć klapę zewnętrzną w przyczepie kempingowej.
- W zależności od wersji odchylić pokrywę do góry.
- Wetknąć wtyczkę.
- Wetknąć wtyczkę do gniazdka elektrycznego stacji zasilającej w miejscu postoju przyczepy kempingowej.
- Włączyć główny odłącznik w przyczepie kempingowej.
- Sprawdzić działanie układu ochrony różnicowo-prądowej w przyczepie kempingowej, naciskając przycisk kontrolny i znów włączyć.



- ▶ W razie wątpliwości lub jeżeli po przeprowadzeniu wyżej opisanej procedury źródło zasilania jest niedostępne lub wadliwe, poinformować administratora miejsca postoju przyczepy kempingowej.

Rozłączanie przewodu zasilającego:

- Wyłączyć główny odłącznik w przyczepie kempingowej.
- Wypiąć wtyczkę z gniazdka elektrycznego stacji zasilającej w miejscu postoju przyczepy kempingowej.
- Wypiąć wtyczkę w przyczepie kempingowej.
- ▶ W zależności od wersji odblokować wtyczkę przed wyciągnięciem.



9.8 Bezpieczniki



- ▶ Uszkodzone bezpieczniki wymieniać dopiero, gdy ustali i wyeliminuje się przyczynę usterki.
- ▶ Uszkodzone bezpieczniki wymieniać dopiero, gdy wyłączone będzie zasilanie.
- ▶ Pod żadnym pozorem nie mostkować ani nie naprawiać bezpieczników.

9.8.1 Bezpieczniki 12 V

Odbiorniki podłączone w części mieszkalnej do zasilania prądem o napięciu 12 V są zabezpieczone własnymi bezpiecznikami. Bezpieczniki są zainstalowane w zasilaczu i w bloku elektrycznym.

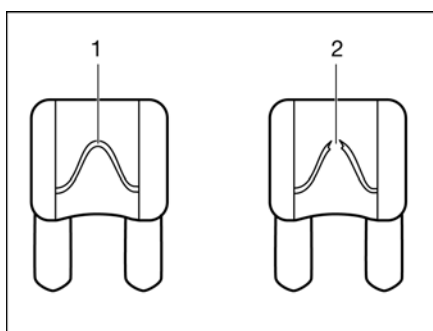

- 1 element bezpiecznikowy w stanie nienaruszonym
- 2 przerwany element bezpiecznikowy

Rys. 97 Bezpiecznik 12 V

Nieszkodzony bezpiecznik 12 V można rozpoznać po nienaruszonym elemencie bezpiecznikowym (Rys. 97,1). Jeżeli element bezpiecznikowy jest przerwany (Rys. 97,2), wymienić bezpiecznik.

9

Instalacja elektryczna

Przed wymianą bezpieczników sprawdzić funkcję, wartość i kolor uszkodzonych bezpieczników w poniższych danych. Wymieniając bezpieczniki stosować wyłącznie bezpieczniki płaskie o podanych poniżej parametrach.

Bezpieczniki w akumulatorze części mieszkalnej (pakiet samowystarczalny)

Funkcja	Wartość/kolor
Przewód od akumulatora części mieszkalnej do zasilacza	40 A czerwony
Przewód od akumulatora części mieszkalnej do zasilacza	2 A szary

Bezpieczniki w zasilaczu

Obwód elektryczny 1	15 A niebieski
Obwód elektryczny 2	15 A niebieski
Obwód elektryczny 3	10 A czerwony
Obwód elektryczny 4	7,5 A brązowy

Bezpieczniki w bloku elektrycznym EBL 109 (pakiet samowystarczalny)

Ładowarka wewnętrzna	20 A żółty
Booster	15 A niebieski
Urządzenie solarne	15 A niebieski
Telewizor	7,5 A brązowy
Obwód 2	15 A niebieski
Pompa do wody	7,5 A jasnobrązowy
Obwód 1	15 A niebieski
Sterownik lodówki	2 A szary

Bezpiecznik toalety Thetford (toaleta obrotowa)

Bezpiecznik znajduje się w ramie obudowy kasety Thetford.

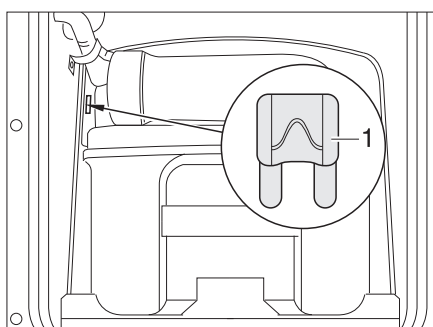

1 Bezpiecznik płaski 3 A/fioletowy

Rys. 98 Bezpiecznik toalety Thetford

Wymiana:

- Otworzyć klapę kasety Thetford na zewnątrz pojazdu.
- Wyciągnąć całkowicie kasetę Thetford.
- Wymienić bezpiecznik (Rys. 98,1).

9

Instalacja elektryczna

Bezpiecznik toalety Thetford (toaleta stała)

Bezpiecznik znajduje się w ramie obudowy kasety Thetford.

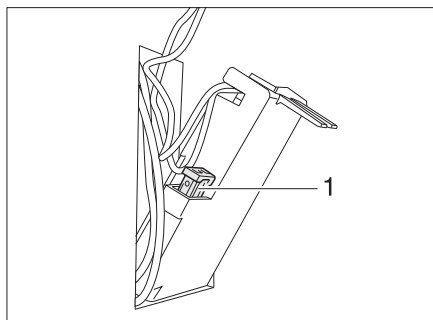

1 Bezpiecznik płaski 3 A/fioletowy

Rys. 99 Bezpiecznik toalety Thetford

- Wymiana:**
- Otworzyć klapę kasety Thetford na zewnątrz pojazdu.
 - Wyjąć kasetę Thetford i odchylić klapę w ścianie obudowy.
 - Wymienić bezpiecznik (Rys. 99,1).

9.8.2 Bezpiecznik 230 V

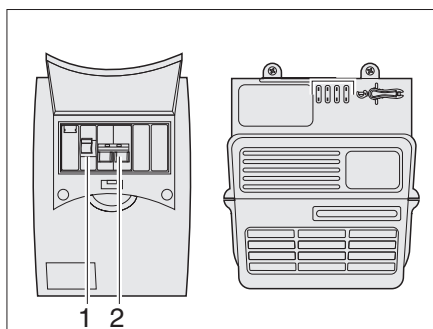

Rys. 100 Skrzynka bezpiecznikowa 230 V

Bezpiecznik główny (Rys. 100,2) zabezpiecza prąd wejściowy 230 V o maksymalnym natężeniu 10 A. Dodatkowo w skrzynce bezpiecznikowej znajduje się wyłącznik różnicowo-prądowy (Rys. 100,1).

9.9 Podłączenie do pojazdu ciągnącego

9.9.1 Schemat podłączenia wtyczki trzynastobiegunowej



- ▷ Zanotować kolory kabli przyłączeniowych używanych do podłączenia do gniazdka pojazdu ciągnącego. W razie potrzeby ułatwi to znacznie ewentualne ponowne podłączenie.
- ▷ Do podłączenia trzynastobiegunowej wtyczki do gniazdka siedmiobiegunowego stosować przejściówkę adapterową (dostępną w sprzedaży).

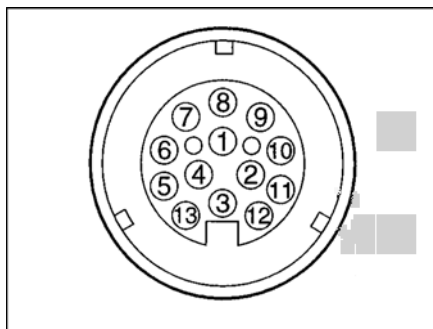

Rys. 101 Widok gniazdka pojazdu ciągnącego (system trzynastobiegunowy Jaeger wg DIN EN 1648-1)

Schemat podłączenia

Nr styku	Określenie DIN	Funkcja	Kolor kabla	Przekrój przewodu
1	L	Wskaźnik kierunku jazdy, lewy	żółty	1,5 mm ²
2	54 G	Światło przeciwmgielne tylne	niebieski	1,5 mm ²
3 ¹⁾	31	Masa (styki 1, 2, 4 - 8)	biały	2,5 mm ²
4	R	Wskaźnik kierunku jazdy, prawy	zielony	1,5 mm ²
5	58 R	prawe światło tylne, lampy obrysowe, oświetlenie tablicy rejestracyjnej	brązowy	1,5 mm ²
6	54	światła hamowania	czerwony	1,5 mm ²
7	58 L	lewe światło tylne, lampy obrysowe, oświetlenie tablicy rejestracyjnej	czarny	1,5 mm ²
8		lampa jazdy wstecz i/lub mechanizm jazdy wstecz do hamulca na jazdowego	różowy	1,5 mm ²
9		zasilanie elektryczne (ciągły plus): światło, pompa wodna, przewód ładujący bloku elektrycznego (tylko w pakiecie samowystarczalnym). Lodówka przewód sterowniczy przez zasilacz (bez pakietu samowystarczalnego), ATC z przekaźnikiem	pomarańczowy	2,5 mm ²
10		zasilanie elektryczne (sterowane przez układ zapłonowy): sterownik booster w bloku elektrycznym (tylko w pakiecie samowystarczalnym) D+, lodówka	szary	2,5 mm ²
11 ¹⁾		Masa (styk 10)	biało-czarny	2,5 mm ²
12		bez przyporządkowania	biało-niebieski	1,5 mm ²
13 ¹⁾		Masa (styk 9)	biało-czerwony	2,5 mm ²

¹⁾Te przewody masowe nie mogą być połączone w sposób ciągły po stronie przyczepy.

9

Instalacja elektryczna



- ▷ Styki numer 12 pozostaje fabrycznie bez przyporządkowania.

9.9.2 Instalacja samochodu ciągnącego (zalecenie)



- ▷ Doposażyć pojazd ciągnący w kable o odpowiednich przekrojach i przekaźnik do zasilania elektrycznego (sterowany poprzez układ zapłonowy) (patrz Rys. 102).
- ▷ Jeżeli wyznaczone poniżej przekroje kabli nie zostaną zachowane, prawidłowe ładowanie akumulatora części mieszkalnej oraz zasilanie lodówki prądem o napięciu 12 V w czasie jazdy może się okazać niemożliwe.
- ▷ Aby odbiorniki prądu o napięciu 12 V w przyczepach kempingowych mogły bezpiecznie pracować w czasie jazdy, pojazd ciągnący musi dostarczać wystarczającego napięcia. W niektórych pojazdach układ zarządzający akumulatorem w pojeździe może odłączyć odbiorniki w celu ochrony akumulatora. Z prośbą o informacje na ten temat należy zwrócić się do producenta pojazdu.

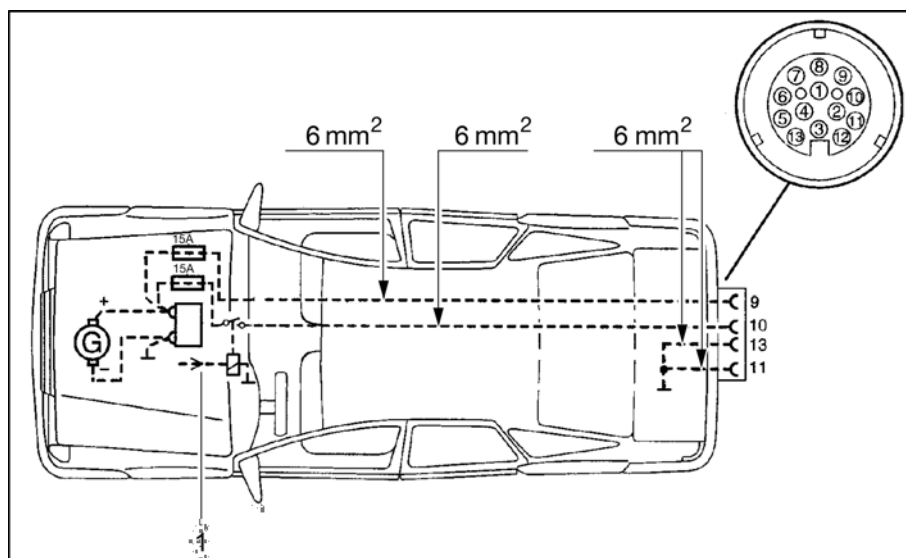

Rys. 102 Schemat instalacyjny samochodu ciągnącego

1 Przekaznik



- ▷ Przy akumulatorze 12 V w przyczepie kempingowej:
Jeżeli wskaźnik diodowy LED systemu ATC świeci się lub miga, mimo że przyczepa kempingowa jest podłączona do zasilania prądem o napięciu 230 V a nie do pojazdu ciągnącego:
 - Na chwilę włączyć i wyłączyć wyłącznik różnicowo-prądowy 230 V (patrz Rys. 100) i wyłącznik główny akumulatora (patrz Rys. 94,9), aby przerwać przepływ prądu.
 - W przypadku braku zainstalowanego panelu z wyłącznikiem głównym akumulatora, na moment przerwać przepływ prądu przy samym akumulatorze 12 V.

Przegląd rozdziału

W tym rozdziale zamieściliśmy dla Państwa wskazówki dotyczące urządzeń przeznaczonych do zabudowy w pojazdach.

Wskazówki odnoszą się wyłącznie do obsługi urządzeń do zabudowy.

Bliższe informacje o urządzeniach przeznaczonych do zabudowy są podane w oddzielnie załączonych do pojazdu instrukcjach obsługi tych urządzeń.

Wskazówki dotyczą:

- grzejników
- klimatyzacji
- bojlera
- kuchenki gazowej
- pieca gazowego
- kuchenki mikrofalowej
- wyciągu
- lodówki

10.1 Informacje ogólne



- ▷ Wymiennik ciepła w grzejniku na ciepłe powietrze marki Truma musi zostać wymieniony po 30 latach. Wymiennik ciepła w grzejniku na ciepłą wodę marki Alde musi zostać wymieniony po 10 latach. Jedynie producent grzejnika lub autoryzowany warsztat specjalistyczny są uprawnieni do przeprowadzenia wymiany wymiennika ciepła. Wymianę musi zlecić użytkownik grzejnika.
- ▷ Wymiennik ciepła w grzejniku na ciepłą wodę marki Alde musi zostać wymieniony po 10 latach. Jedynie producent grzejnika lub autoryzowany warsztat specjalistyczny są uprawnieni do przeprowadzenia wymiany wymiennika ciepła. Wymianę musi zlecić użytkownik grzejnika.
- ▷ Ze względów bezpieczeństwa części zamienne do urządzeń grzewczych muszą być zgodne z wytycznymi producenta i dopuszczone przez niego jako części zamienne. Prawo do wykonania montażu części zamiennych mają tylko producent urządzeń lub autoryzowany warsztat specjalistyczny.



- ▷ Bliższe informacje są zamieszczone z osobnej instrukcji obsługi każdego urządzenia przeznaczonego do zabudowy.

W zależności od wersji w pojeździe mogą być zamontowane różne urządzenia do zabudowy - grzejnik, bojler, kuchenka i lodówka.

Niniejsza instrukcja opisuje wyłącznie obsługę i specyficzne cechy urządzeń do zabudowy.

Przed uruchomieniem urządzenia do zabudowy zasilanego gazem otworzyć zawór odcinający w butli z gazem oraz właściwy zawór odcinający dopływ gazu.

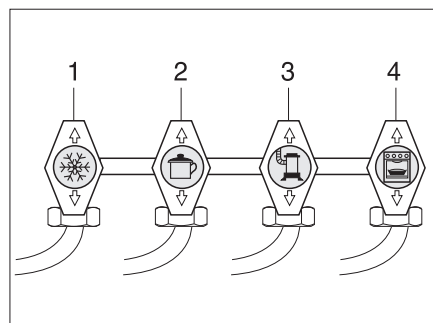

- 1 Lodówka
- 2 Kuchenka
- 3 Grzejnik/bojler
- 4 Piec

Rys. 103 Symbole zaworów odcinających dopływ gazu

10

Urządzenia do zabudowy

10.2 Grzejnik



- ▶ Przed uruchomieniem grzejnik zimą należy sprawdzić, czy komin na dachu nie jest zatkany przez śnieg i lód.
- ▶ Ze względu na niebezpieczeństwo wybuchu gaz nigdy nie może wydobywać się na zewnątrz w postaci niespalonej.
- ▶ W czasie napełniania zbiornika paliwa w pojeździe ciągnącym, na promach i w garażu grzejnik zasilany gazem musi pozostawać wyłączony. Niebezpieczeństwo wybuchu!
- ▶ Grzejnik zasilany gazem nie może być nigdy eksploatowany w pomieszczeniach zamkniętych (np. w garażach). Niebezpieczeństwo zatrucia i uduszenia!
- ▶ O ile dmuchawa powietrza obiegowego nie włącza się automatycznie, należy ją włączać za każdym razem, gdy grzejnik jest ustawiony na poziom ogrzewania 3 lub 4. Zachodzi niebezpieczeństwo przegrzania grzejnika!
- ▶ Nie uszkodzić przewodu odprowadzającego spaliny.
- ▶ Nie zamykać ani nie zabudowywać komina odprowadzającego spaliny.
- ▶ W sezonie zimowym wskazane jest stosowanie nakładki przedłużającej do komina firmy Truma, aby padający śnieg nie zakrył wylotu komina.
- ▶ Przestrzeń znajdująca się za grzejnikiem nie może być wykorzystywana jako luk bagażowy.

Pierwsze uruchomienie

Przy pierwszym uruchomieniu grzejnika przez krótki czas pojawia lekkie zadymienie i wyczuwalny zapach. Natychmiast przestawić grzejnik na najwyższy stopień przełącznikiem sterującym. Otworzyć okna i drzwi w celu przewietrzenia pomieszczenia. Po krótkim czasie dym i zapach znikają samoistnie.

10.2.1 Prawidłowe ogrzewanie

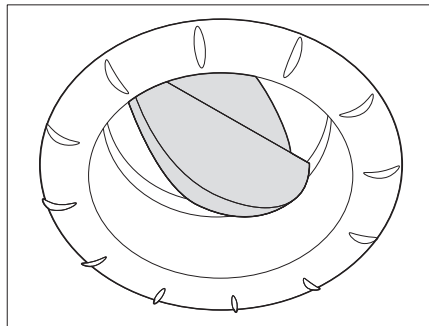

Rys. 104 Dysza wylotu powietrza

Dystrybucja ciepłego powietrza

W pojeździe zamontowano szereg dysz wylotu powietrza (Rys. 104). Ciepłe powietrze jest doprowadzane do dysz wylotowych przewodami rurowymi. Dysze wylotu powietrza można obracać tak, aby ciepłe powietrze trafiało dokładnie tam, gdzie jest potrzebne.

Regulacja dysz wylotu powietrza

- Całkowicie otwarte: pełny strumień ciepłego powietrza
- Otwarte do połowy albo tylko częściowo: ograniczony strumień ciepłego powietrza

Po całkowitym otwarciu wszystkich 5 dysz wylotu powietrza zmniejszy się ilość ciepłego powietrza wydobywającego się z poszczególnych dysz. Natomiast gdy otworzy się tylko 3 dysze wylotu powietrza, z każdej będzie wypływać więcej ciepłego powietrza.

10.2.2 Grzejnik na ciepłe powietrze Truma S 3004 (P)/S 5004



- ▶ W razie zakłóceń odczekać 3 minut przed podjęciem ponownej próby zapłonu.

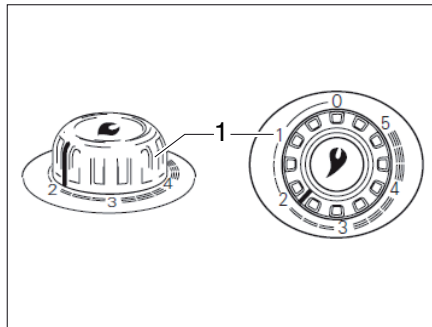

Rys. 105 Pokrętko regulatora w grzejniku na ciepłe powietrze

Włączanie bez automatu zapłonowego:

- Otworzyć główny zawór odcinający w butli gazu oraz zawór odcinający dopływ gazu „grzejnik”.
- Pokrętko regulatora w grzejniku (Rys. 105,1) ustawić na żądaną wartość i wcisnąć aż do oporu.
- Kilka razy przycisnąć raz za razem guzik zapłonu gazu (przy pokrętkle regulacyjnym).
- Przytrzymać wciśnięte pokrętko regulatora, aż zapłonie płomień. Palenie się płomienia można kontrolować przez wziernik w osłonie grzejnika.
- Przytrzymać wciśnięte pokrętko regulatora kolejne 10 sekund, aż zadziała mechanizm kontrolujący układ zapłonowy.

Włączanie z użyciem automatu zapłonowego:

- Otworzyć główny zawór odcinający w butli gazu oraz zawór odcinający dopływ gazu „grzejnik”.
- Pokrętko regulatora w grzejniku (Rys. 105,1) ustawić na żądaną wartość i wcisnąć aż do oporu. Automat zapłonowy generuje iskrę zapłonową. Słychać odgłos stukania.
- Przytrzymać wciśnięte pokrętko regulatora, aż zapłonie płomień. Palenie się płomienia można kontrolować przez wziernik w osłonie grzejnika.
- Przytrzymać wciśnięte pokrętko regulatora kolejne 10 sekund, aż zadziała mechanizm kontrolujący układ zapłonowy.

10

Urządzenia do zabudowy



- ▷ Automat zapłonowy ponawia próby tak długo, aż zapali się gaz. Jeśli nie ma gazu, automat zapłonowy kontynuuje próby zapłonu aż do wyczerpania się baterii w automacie. Kiedy ogrzewanie nie jest potrzebne, należy zawsze ustawiać pokrętko regulatora na „0”, aby zapobiec wyładowaniu się baterii w automacie zapłonowym.
- ▷ Jeżeli w trakcie operacji zapłonu w ogóle nie słychać odgłosu stukania lub gdy odgłos ten jest słyszalny jedynie w kilkusekundowych odstępach: Wymienić baterię w automacie zapłonowym.
- ▷ Instalować nowe baterie przed początkiem każdego kolejnego sezonu grzewczego.

Wyłączenie:

- Pokrętko regulatora w grzejniku (Rys. 105,1) ustawić na „0”. Spowoduje to równoczesne wyłączenie automatu zapłonowego.
- Zamknąć zawór odcinający dopływ gazu „grzejnik” oraz główny zawór odcinający w butli gazu.



- ▷ Blizsze informacje są zamieszczone z osobnej instrukcji obsługi „Truma S 3004 (P) / S 5004”.

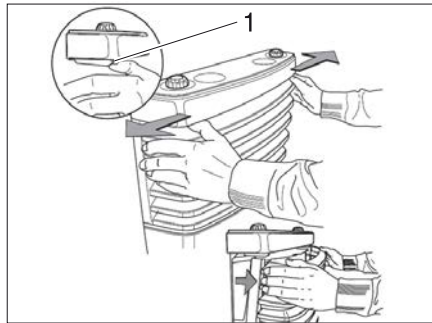

Rys. 106 Zdejmowanie osłony grzejnika

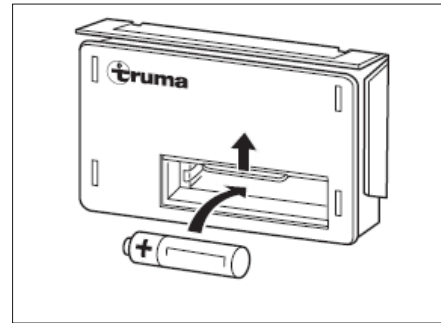

Rys. 107 Wymiana baterii

Wymiana baterii w automacie zapłonowym:

- Upewnić się, że grzejnik jest wyłączony i chłodny.
- Zdjąć osłonę grzejnika. W tym celu wypchnąć na zewnątrz boczne sprężyny zamka (Rys. 106,1), odchylić osłonę do przodu i wyjąć z dolnych łożysk.
- Odsunąć do góry pokrywę schowka na baterie w automacie zapłonowym (Rys. 107).
- Wyjąć starą baterię ze schowka na baterie w automacie zapłonowym.
- Włożyć nową baterię tego samego typu do schowka na baterie w automacie zapłonowym (Rys. 107), uważając na prawidłowy układ biegunów (+/-). Stosować wyłącznie termoodporne (+70 °C) i zabezpieczone przed wyciekiem baterie Mignon.
- Przesunąć w dół pokrywę schowka na baterie w automacie zapłonowym.

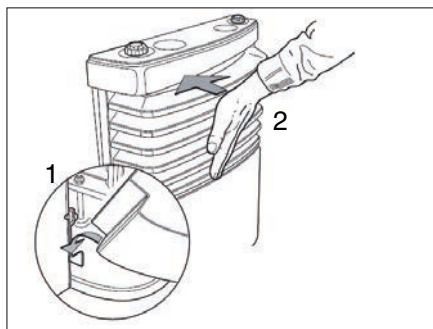

Rys. 108 Mocowanie osłony grzejnika

- Zamontować osłonę grzejnika. W tym celu zaczepić osłonę o dolne łóżyska (Rys. 108,1).
- Zamknąć pokrywę i docisnąć, aż zablokuje się dźwignia ryglująca wydając charakterystyczny dźwięk (Rys. 108,2).
- Sprawdzić pociągnięciem prawidłowe osadzenie pokrywy.

10.2.3 Dmuchawa powietrza obiegowego

Dmuchawa powietrza obiegowego w połączeniu z grzejnikiem na ciepłe powietrze zapewnia lepsze rozpraszanie ciepła w przyczepie kempingowej.

W zależności od modelu pojazdu montuje się jedną lub dwie dmuchawy powietrza obiegowego.

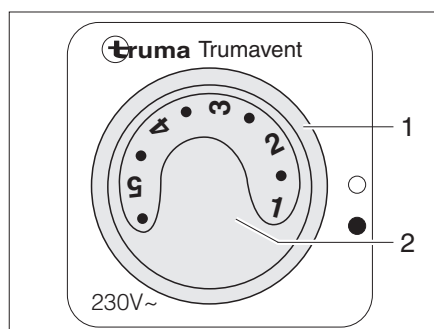

Rys. 109 Przełącznik sterujący do dmuchawy powietrza obiegowego (230 V)

Włączanie dmuchawy powietrza obiegowego (230 V):

- Przełącznik obrotowy (Rys. 109,1) ustawić na "●".
- Za pomocą pokrętła (Rys. 109,2) ustawić żadaną moc dmuchawy powietrza obiegowego.

10

Urządzenia do zabudowy

Wyłączenie dmuchawy powietrza obiegowego (230 V):

- Przełącznik obrotowy (Rys. 109,1) ustawić na "O".

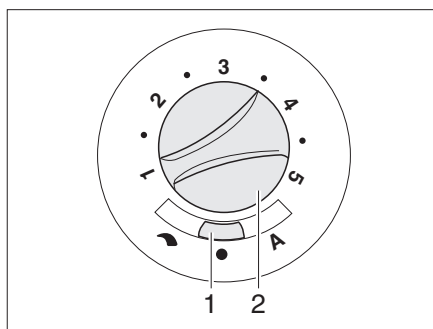

Rys. 110 Przełącznik sterujący do dmuchawy powietrza obiegowego (12 V)

Jako wyposażenie specjalne jest dostępna dmuchawa powietrza obiegowego zasilania napięciem 12 V.

Włączenie dmuchawy powietrza obiegowego (12 V):

- Przełącznik suwakowy (Rys. 110,1) przestawić na "↷" (regulacja manualna) lub "A" (tryb automatyczny).
- Przy ustawieniu przełącznika suwakowego na (Rys. 110,1) "↷" (regulacja manualna): Żądaną moc dmuchawy powietrza obiegowego ustawia się pokrętką (Rys. 110,2).

Wyłączenie dmuchawy powietrza obiegowego (12 V):

- Przełącznik suwakowy (Rys. 110,1) przestawić na "●" (wył.). W trybie grzewczym to położenie przełącznika jest pozbawione funkcji.

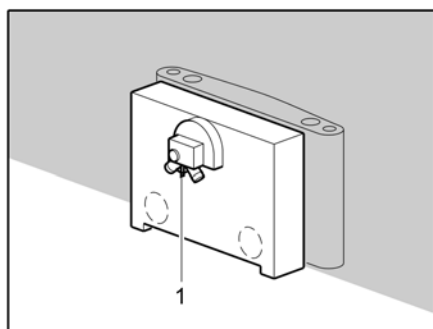

Rys. 111 Dmuchawa powietrza obiegowego

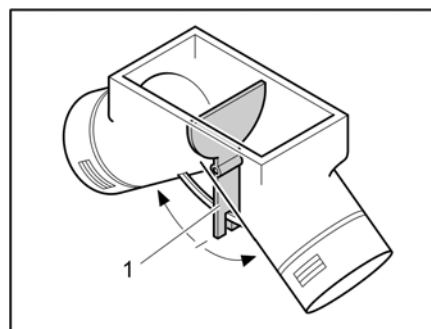

Rys. 112 Dmuchawa powietrza obiegowego, kłapa regulacyjna w położeniu środkowym

Dźwignią sterującą (Rys. 111,1) umieszczoną z tyłu dmuchawy powietrza obiegowego można regulować ilość generowanego ciepłego powietrza w zależności od potrzeby. Ustawienie fabryczne to ustawienie w pozycji środkowej.

W pozycji środkowej ciepłe powietrze są rozdzielane równomiernie na oba wyjścia ciepłego powietrza. Dźwignia sterująca (Rys. 112,1) kłapą regulacyjną jest zamontowana pod kłapą podłogową w szafie na ubrania.

10

Urządzenia do zabudowy

Regulacja dystrybucji ciepłego powietrza:

- Odkręcić wkręty do drewna w klapie podłogowej.
- Usunąć klapę podłogową.
- Przesuwać dźwignię sterującą (Rys. 112,1) w kierunku wskazanym przez strzałkę, aż znajdzie się w żądanej pozycji.



- ▷ Bliższe informacje są zamieszczone z osobnej instrukcji obsługi „Trumavent”.

10.2.4 Grzejnik na ciepłe powietrze Truma Combi



- ▷ Jeżeli grzejnik nie jest eksploatowany w okresie, w którym mogą wystąpić temperatury ujemne, konieczne jest opróżnienie całego układu ogrzewania.
- ▷ Przestrzeń znajdująca się nad i za grzejnikiem nie może być używana jako luk bagażowy.



- ▶ **Przestrzeń znajdująca się nad i za grzejnikiem nie może być używana jako luk bagażowy. Stanowi to zagrożenie pożarowe!**

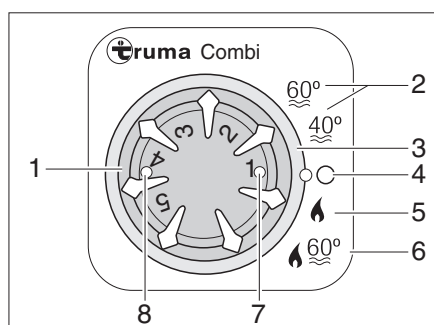

Rys. 113 Panel sterowniczy do grzejnika/bojlera

- 1 Pokrętko regulacji temperatury
- 2 Tryb letni - temperatura wody 40°C lub 60°C
- 3 Przełącznik obrotowy
- 4 Wyl.
- 5 Tryb zimowy „Grzejnik bez bojlera”
- 6 Tryb zimowy „Grzejnik i bojler”
- 7 Kontrolka zielona:
światło ciągłe = „praca grzejnika”
światło migające = „aktywny „wybieg” w celu zredukowania temperatury urządzenia”
- 8 Kontrolka żółta/czerwona:
światło ciągłe żółte = „faza nagrzewania bojlera”
światło migające/ciągłe czerwone = „usterka”

Tryby pracy Grzejnik pracuje w dwóch trybach:

- tryb zimowy
- tryb letni

Ogrzewanie pojazdu jest możliwe jedynie w trybie pracy „Zima”. W trybie pracy „Lato” podgrzewana jest tylko woda w bojlerze. Ogrzewanie pojazdu w tym trybie pracy nie jest możliwe.

Wybór trybu pracy:

- Ustawić tryb pracy przełącznikiem obrotowym (Rys. 113,3).

Zasilanie grzejnika nie może zostać przerwane wyłącznikiem głównym 12 V.

Tryb zimowy

Grzejnik samoczynnie dobiera niezbędny poziom palnika do ustawionego poziomu ogrzewania. W trybie pracy „Grzejnik i bojler” (Rys. 113,6) nagrzewana jest także woda w bojlerze. W trybie pracy „Grzejnik bez bojlera” (Rys. 113,5) grzejnik może być eksploatowany przy pustym bojlerze.

- Włączanie:**
- Otworzyć główny zawór odcinający w butli gazu oraz zawór odcinający dopływ gazu „grzejnik/bojler”.
 - Ustawić pokrętkę regulacji temperatury (Rys. 113,1) na panelu sterowniczym na żądany poziom ogrzewania.
 - Przełącznik obrotowy (Rys. 113,3) ustawić na tryb zimowy „Grzejnik bez bojlera” (Rys. 113,5) lub na tryb zimowy „Grzejnik i bojler” (Rys. 113,6).

Świeci się kontrolka zielona (Rys. 113,7).

Dmuchawa powietrza obiegowego włącza się automatycznie po uruchomieniu grzejnika.

- Wyłączanie:**
- Przełącznik obrotowy (Rys. 113,3) ustawić na "O" (Rys. 113,4).
 - Zamknąć zawór odcinający dopływ gazu „grzejnik/bojler” oraz główny zawór odcinający w butli gazu.

Po wyłączeniu grzejnika dmuchawa powietrza obiegowego może pracować jeszcze przez jakiś czas, aby wykorzystać resztkę ciepła.

Tryb letni

W trybie pracy „Lato” nie ma możliwości ogrzewania pojazdu. W tym trybie pracy nagrzewana jest tylko woda w bojlerze.



- ▷ Bliższe informacje są zamieszczone z osobnej instrukcji obsługi „Przewód gazowy”.
- ▷ Bliższe informacje o obsłudze bojlera zamieszczono w rozdziale „Bojler”.

Wariant: Grzejnik z zasilaniem gazowym i elektrycznym 230 V



- ▷ Zasilanie prądem 230 V jest możliwe tylko po podłączeniu pojazdu do źródła zasilania 230 V.
- ▷ Poziom mocy przy zasilaniu elektrycznym 230 V należy dobrać odpowiednio do zabezpieczenia przyłącza 230 V (900 W przy bezpieczniku 3,9 A, 1800 W przy bezpieczniku 7,8 A).
- ▷ Jeżeli na panelu sterowniczym ustawiony jest tryb letni grzejnika a przełącznik wybierakowy energii ustawiony jest na tryb mieszany, grzejnik będzie mimo wszystko zasilany tylko prądem 230 V. Palnik gazowy nie zostanie załączony.

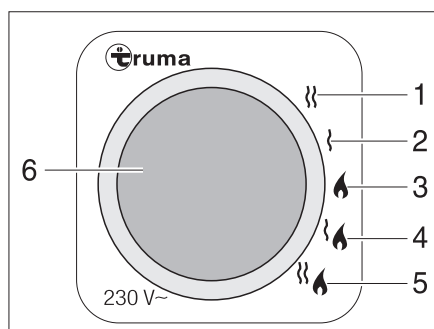

- 1 Zasilanie elektryczne 230 V (1800 W)
- 2 Zasilanie elektryczne 230 V (900 W)
- 3 Zasilanie gazowe
- 4 Zasilanie gazowe i zasilanie elektryczne 230 V (900 W)
- 5 Zasilanie gazowe i zasilanie elektryczne 230 V (1800 W)
- 6 Kontrolka żółta „Zasilanie elektryczne 230 V”

Rys. 114 Przełącznik wybierakowy energii dla grzejnik/bojlera

Urządzenia do zabudowy

Grzejnik może być zasilany różnymi rodzajami energii:

- Zasilanie gazem (Rys. 114,3)
- Zasilanie elektryczne 230 V z poziomami mocy 900 W (Rys. 114,2) lub 1800 W (Rys. 114,1)
- Zasilanie gazowe i zasilanie elektryczne 230 V (tryb mieszany) z poziomami mocy 900 W (Rys. 114,4) lub 1800 W (Rys. 114,5)

Połączenie zasilania gazowego i zasilania elektrycznego 230 V skraca czas nagrzewania (pod warunkiem, że na panelu sterowniczym (Rys. 113) ustawiony jest tryb zimowy grzejnika).

Po wybraniu zasilania elektrycznego 230 V świeci się kontrolka koloru żółtego (Rys. 114,6).



- ▷ Bliższe informacje są zamieszczone z osobnej instrukcji obsługi „Przewód gazowy”.
- ▷ Bliższe informacje o obsłudze bojlera zamieszczono w rozdziale „Bojler”.

10.2.5 Grzejnik na ciepłą wodę Alde



- ▷ Nigdy nie eksploatować grzejnika na ciepłą wodę bez cieczy grzewczej. Stosować się do wskazówek zawartych w rozdziale 13.
- ▷ Pod żadnym pozorem nie wiercić otworów w podłodze. Mogłoby dojść do uszkodzenia rur tłoczących ciepłą wodę.
- ▷ Przestrzeń znajdująca się nad i za grzejnikiem nie może być używana jako luk bagażowy.



- ▷ Zawsze, gdy uruchomiony jest grzejnik na wodę ciepłą, musi być włączona pompa cyrkulacyjna.
- ▷ Po pierwszym nagrzewaniu zalecamy odpowietrzenie układu grzewczego i skontrolowanie zawartości glikolu. Stosować się do wskazówek zawartych w rozdziale 13.
- ▷ Bezpośrednio po włączeniu grzejnik pracuje zgodnie z ostatnio używanymi ustawieniami.
- ▷ Proszę zapoznać z bliższymi informacjami w oddzielnej instrukcji obsługi dostarczonej przez producenta oraz stosować się do wskazówek dotyczących konserwacji w rozdziale 13.
- ▷ Bliższe informacje o obsłudze bojlera zamieszczono w rozdziale „Bojler”.

Grzejnik na wodę ciepłą jest najczęściej montowany w szafie na ubrania, na dole.

Panel sterowniczy

Panel sterowniczy dzieli się na dwa obszary:

- Wyświetlacz (ekran dotykowy)
- Przyciski sterownicze

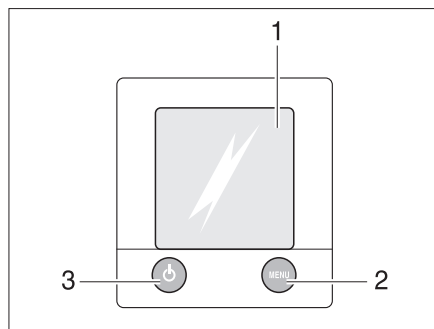

- 1 Wyświetlacz (ekran dotykowy)
- 2 Przycisk „Menu”
- 3 Przycisk „Wł./Wył.”

Rys. 115 Panel sterowniczy grzejnika na ciepłą wodę



- ▷ Jeżeli nie naciśnie się żadnego przycisku, po dwóch minutach panel sterowniczy przełączy się automatycznie w położenie spoczynkowe.
- ▷ Zmiany w ustawieniach są automatycznie zapisywane w pamięci po 10 sekundach.

Przyciski sterownicze

Przyciski sterownicze mają następujące funkcje:

Poz. w Rys. 115	Przycisk	Funkcja
2	MENU	Otwieranie menu ustawień
3		Aktywacja ogrzewania

Wyświetlacz

Wyświetlacz (Rys. 115,1) ma formę powierzchni reagującej na dotyk (ekran dotykowy). Dotknięcie symbolu uruchamia przypisaną do niego funkcję.

Ekran początkowy





Po włączeniu grzejnika pojawia się na wyświetlaczu ekran początkowy. Ekran początkowy zawiera następujące informacje:

Symbol	Znaczenie
	Ten symbol pojawia się, gdy aktywna jest pompa cyrkulacyjna.
	Ten symbol pojawia się, gdy aktywny jest przełącznik butli gazowych.
	Ten symbol pojawia się, gdy grzejnik jest zasilany napięciem 230 V.
	Obok tego symbolu wyświetlana jest temperatura w środku.
	Obok tego symbolu wskazywana jest temperatura na zewnątrz, o ile zamontowany jest czujnik zewnętrzny.

Menu ustawień

Przycisk „MENU” otwiera menu ustawień. Znaczenie poszczególnych symboli jest opisane w umieszczonej poniżej tabeli.

Wartości można podwyższać lub obniżać przy użyciu symboli „+” lub „-”.

Symbol	Znaczenie
	Ustawianie żądanej temperatury w zakresie od +5 do +30°C
	Ustawianie temperatury wody w bojlerze
	Ustawianie mocy grzewczej przy zasilaniu elektrycznym
	Aktywacja funkcji „Ogrzewanie z trybie zasilania gazowego”
	Otwieranie menu do aktywacji menu narzędzi



Resetowanie grzejnika do ustawień fabrycznych:

- Przytrzymać wciśnięty przycisk „MENU” przez 15 sekund.

Menu narzędzi

Menu narzędzi pozwala na wywoływanie i ustawianie różnych funkcji grzejnika. Symbole strzałek służą do nawigowania pomiędzy poszczególnymi menu. Znaczenie poszczególnych funkcji jest opisane w dostarczonej przez producenta instrukcji obsługi.

Ustawianie prędkości pracy pompy:

- Nacisnąć przycisk „MENU”.
- Nacisnąć symbol "".
- Nacisnąć symbol "".
- Za pomocą strzałki przewertować zawartość w dół.
- Nacisnąć symbol "".
- Trzymać wciśnięty przycisk „+” tak długo, aż wskazanie dojdzie do żądanego poziomu.
- Zatwierdzić wprowadzoną wartość przyciskiem „OK”.

Wybór trybu pracy

Grzejnik na wodę ciepłą może być zasilany z następujących źródeł energii:

- Zasilanie gazowe
- Zasilanie elektryczne 230 V
- Zasilanie gazowe i zasilanie elektryczne 230 V

Wybrany tryb pracy zaznacza się na panelu sterowniczym.

Wybór zasilania gazowego:

- Nacisnąć przycisk „On” obok symbolu „”. Następuje aktywacja zasilania gazowego.

Wybór zasilania elektrycznego 230 V:



- Przytrzymać wciśnięty przycisk „+” obok symbolu „” do momentu, aż osiągnie się żądaną moc grzewczą.
- ▷ Poziom mocy przy zasilaniu elektrycznym 230 V należy dobrać odpowiednio do zabezpieczenia przyłącza 230 V:
 - ▷ poziom 1 (1050 W) przy 6 A
 - ▷ poziom 2 (2100 W) przy 10 A
 - ▷ poziom 3 (3150 W) przy 16 A

10

Urządzenia do zabudowy

Wybór zasilania gazowego i zasilania elektrycznego 230 V:



- Wybrać na panelu sterowniczym zarówno zasilanie gazowe, jak też zasilanie elektryczne 230 V.
- ▷ Po wybraniu zasilania gazowego i elektrycznego 230 V i podłączeniu pojazdu do zasilania 230 V grzejnik na wodę ciepłą jest początkowo zasilany tylko prądem o napięciu 230 V. Dopiero, gdy moc grzewcza okaże się niewystarczająca, następuje automatyczne załączenie zasilania gazowego.
- ▷ Zasilanie gazem jest możliwe pod warunkiem, że otwarte są główny zawór odcinający w butli gazowej i zawór odcinający dopływ gazu.
- ▷ Zasilanie prądem 230 V jest możliwe tylko po podłączeniu pojazdu do źródła zasilania 230 V.

Bezpośrednio po włączeniu grzejnik pracuje zgodnie z ostatnio wybranym trybem pracy.

Włączenie grzejnika:

- Nacisnąć przycisk "⏻". Na wyświetlaczu pojawia się ekran początkowy. Następuje automatyczny rozruch grzejnika.

Wyłączenie grzejnika:

- Nacisnąć przycisk "⏻". Grzejnik wyłącza się.

Pompa cyrkulacyjna 230 V

W zależności od wyposażenia grzejnik na wodę ciepłą może obejmować dodatkową pompę cyrkulacyjną zasilaną prądem 230 V.

Do przełączania z pompy cyrkulacyjną 12 V na pompę cyrkulacyjną 230 V i odwrotnie służy panel sterowniczy grzejnika na wodę ciepłą.

Regulacja prędkości obrotowej pompy cyrkulacyjnej



- ▷ Poziom 2 = poziom normalny
- ▷ Poziom 5 = wentylacja

Regulacja mocy:

- Ustawić śrubę nastawczą w pompie na poziom 2.
- W celu odpowietrzenia pompy ustawić śrubę nastawczą na poziom 5.

10.2.6 Dodatkowy grzejnik elektryczny Ultraheat

Dodatkowy grzejnik elektryczny Ultraheat jest wbudowywany w grzejnik na ciepłą wodę. Dzięki temu dostępne trzy możliwości ogrzewania:

- Wyłącznie grzejnik na ciepłe powietrze
- Grzejnik na ciepłą wodę i grzejnik elektryczny
- Wyłącznie grzejnik elektryczny

Dodatkowy grzejnik elektryczny przyspiesza ogrzewanie pojazdu.



- ▷ Dodatkowy grzejnik elektryczny pracuje tylko wówczas, gdy pojazd jest podłączony do zasilania 230 V.
- ▷ Gdy grzejnik jest równocześnie zasilany prądem i gazem, dodatkowy grzejnik elektryczny wyłącza się, by silniejszy palnik gazowy nie spowodował przegrzania.

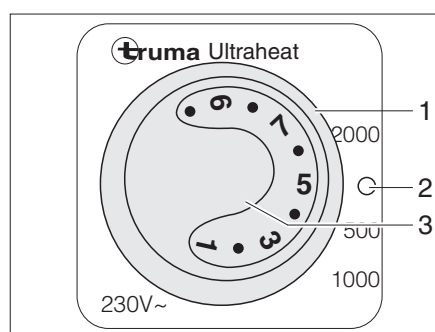

- 1 Przełącznik obrotowy
- 2 Wył.
- 3 Pokrętko regulacji temperatury

Rys. 116 Terminal obsługi dodatkowego grzejnika elektrycznego Ultraheat

- Włączanie:**
- Podłączyć pojazd do źródła zasilania prądem 230 V (patrz rozdział 9.7).
 - Ustawić przełącznik obrotowy (Rys. 116,1) na żądany poziom mocy (500, 1000 lub 2000 W).
 - Ustawić pokrętko regulacji temperatury (Rys. 116,3) na żądany poziom mocy.

- Wyłączanie:**
- Przełącznik obrotowy (Rys. 116,1) ustawić na "0" (Rys. 116,2).

10

Urządzenia do zabudowy

10.2.7 Ogrzewanie rur kanalizacyjnych (wyposażenie specjalne)



- ▷ Ogrzewanie pracuje tylko po podłączeniu pojazdu do zasilania 230 V.
- ▷ Stosować się do oddzielnie załączonej instrukcji użytkowania.

Istnieje możliwość elektrycznego ogrzewania rur kanalizacyjnych, aby zapobiec ich zamarzaniu.

Przy włączonym ogrzewaniu temperatura w rurach kanalizacyjnych jest monitorowana za pośrednictwem czujników termicznych. Spadek temperatury poniżej 5°C powoduje włączenie elementów grzewczych ogrzewających rury kanalizacyjne. Kiedy temperatura przekroczy określoną wartość, nastąpi ponowne wyłączenie elementów grzewczych.

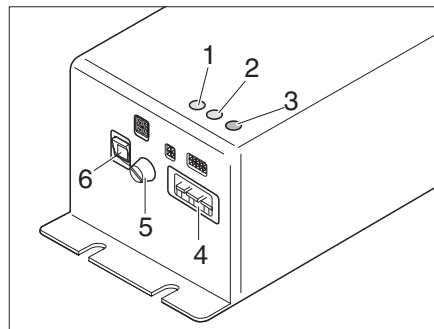

- 1 Dioda kontrolna LED HK1 (obieg grzewczy 1)
- 2 Dioda kontrolna LED HK2 (obieg grzewczy 2)
- 3 Dioda LED sygnalizująca usterki
- 4 Gniazdo przyłączeniowe
- 5 Bezpiecznik
- 6 Włącznik/wyłącznik

Rys. 117 Sterownik ogrzewania ścieków

W zależności od modelu sterownik ogrzewania ścieków (Rys. 117) jest zainstalowany w szafie na ubrania albo w skrzyni pod kanapą.

Na sterowniku znajdują 3 diody kontrolne LED:

- Dioda kontrolna LED (Rys. 117,1) HK1 świeci się na zielono: Działa obieg grzewczy 1.
- Dioda kontrolna LED (Rys. 117,2) HK2 świeci się na zielono: Działa obieg grzewczy 2.
- Dioda LED sygnalizująca usterki (Rys. 117,3)

Włączanie:

- Podłączyć pojazd do źródła zasilania prądem 230 V (patrz rozdział 9.7.1).
- Przesłać przełącznik (Rys. 117,6) w sterowniku na „ON”.

Wyłączanie:

- Przesłać przełącznik (Rys. 117,6) w sterowniku na „OFF”.

10

Urządzenia do zabudowy

10.2.8 Elektryczne ogrzewanie podłogowe (wyposażenie specjalne)



- ▶ W modelach z elektrycznym ogrzewaniem podłogi w żadnym wypadku nie wolno wiercić otworów w podłodze ani wkręcać śrub. Zalecana jest ostrożność w manipulowaniu spiczastymi przedmiotami. Uszkodzenie przewodu grzewczego grozi porażeniem albo zwarcieniem elektrycznym.



- ▷ Nie zakrywać regulatora. Niebezpieczeństwo przegrzania!



- ▷ Elektryczne ogrzewanie podłogowe działa tylko wówczas, gdy pojazd jest podłączony do zasilania 230 V.
- ▷ Moc elektrycznego ogrzewania podłogowego nie wystarcza sama do rozgrzania części mieszkalnej. Zdoła jedynie ogrzać podłogę w części, po której się chodzi.

Regulator elektrycznego ogrzewania podłogowego, w zależności od modelu, jest zainstalowany w szafie na ubrania albo w skrzyni pod siedzeniami.

Poziomy mocy

Elektryczne ogrzewanie podłogowe ma cztery poziomy mocy:

- 0 „Wył.”
- 20 V „niski poziom mocy”
- 22 V „średni poziom mocy”
- 24 V „wysoki poziom mocy”

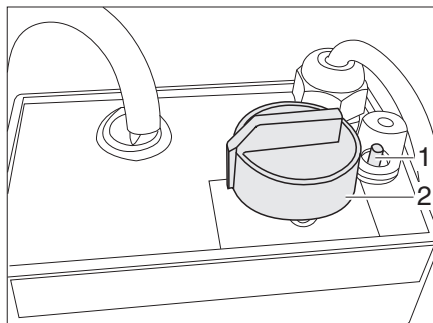

Rys. 118 Regulator elektrycznego ogrzewania podłogowego

- Włączanie:**
- Podłączyć pojazd do źródła zasilania prądem 230 V (patrz rozdział 9.7.1).
 - Przekręcić pokrętkę regulatora (Rys. 118,2) na żądany poziom mocy.

- Wyłączanie:**
- Przekręcić pokrętkę regulatora (Rys. 118,2) na pozycję „0”.

Po wyłączeniu podłoga utrzymuje jeszcze przez pewien resztkę ciepła.

W razie przeciążenia regulatora zadziała ochrona przed przeciążeniem. Trzpień (Rys. 118,1) zostanie wypchnięty na zewnątrz.

Włączanie ochrony przed przeciążeniem:

- Kiedy regulator zdąży już ostygnąć, wcisnąć trzpień (Rys. 118,1) w układzie chroniącym przed przeciążeniem.

10

Urządzenia do zabudowy

10.2.9 Ogrzewanie podłogowe z grzejnikiem na ciepłą wodę (wyposażenie specjalne)



▷ W modelach, w których do ogrzewania podłogowego wykorzystuje się grzejnik na ciepłą wodę marki Alde, w żadnym wypadku nie wolno wiercić otworów w podłodze ani wkręcać śrub. Grozi to uszkodzeniem przewodu grzewczego i wyciekami wody pod podłogę.



▷ Ogrzewanie podłogowe działa tylko, gdy włączony jest grzejnik na ciepłą wodę.

Pakiet mieszany

W pakiecie mieszanym grzejnik podłogowy jest wyposażony we własny termostat i pompę cyrkulacyjną. Zapewniona jest równomierna temperatura podłogi.



▷ Bliższe informacje są zamieszczone z osobnej instrukcji obsługi „Pakiet mieszany”.

10.3 Klimatyzacja

10.3.1 Klimatyzacja dachowa (Telair)

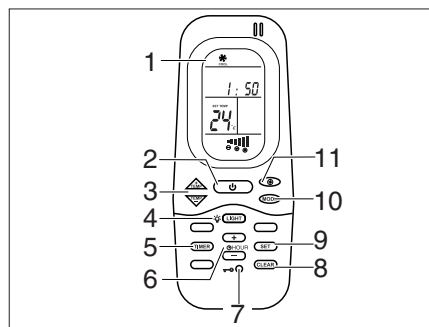

Rys. 119 Zdalne sterowanie

- 1 Wyświetlacz
- 2 Włącznik/wyłącznik
- 3 Przyciski TEMP (+/-) do regulacji temperatury
- 4 Przycisk LIGHT do oświetlenia na dyfuzorze
- 5 Przycisk TIMER do funkcji timera
- 6 Przyciski HOUR (+/-) do ustawiania godziny w pilocie zdalnego sterowania i godzin działania i wyłączenia funkcji timera
- 7 Przycisk Reset
- 8 Przycisk CLEAR do kasowania zaprogramowanych ustawień
- 9 Przycisk SET do trybu regulacji
- 10 Przycisk MODE do wyboru trybów pracy
- 11 Wybór poziomów prędkości pracy wentylatora

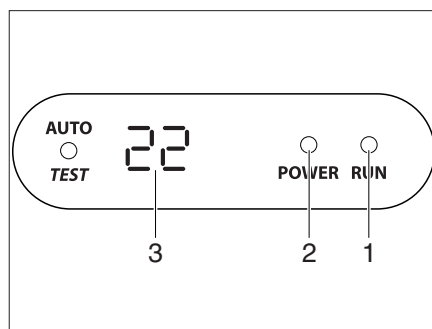

Rys. 120 Wyświetlacz na dyfuzorze

Klimatyzacja jest zainstalowana na dachu pojazdu. Pilot do zdalnego sterowania (Rys. 119) klimatyzacją znajduje się części kuchennej.

Urządzenia do zabudowy

Włączanie:

- Podłączyć pojazd do źródła zasilania prądem 230 V. Klimatyzacja jest gotowa do działania. Dioda LED (Rys. 120,2) na wyświetlaczu dyfuzora świeci się na czerwono.
- W celu włączenia nacisnąć włącznik/wyłącznik (Rys. 119,2) na pilocie zdalnego sterowania. Dioda LED (Rys. 120,1) świeci się na zielono, gdy klimatyzacja pracuje w trybie chłodzenia. Dioda LED (Rys. 120,1) świeci się na czerwono, gdy klimatyzacja pracuje w trybie ogrzewania.
- Ustawić żądany tryb pracy przy użyciu przycisku MODE (Rys. 119,10).
 - „CHŁODZENIE”
 - „OGRZEWANIE”
 - „TRYB AUTOMATYCZNY”
- W razie potrzeby ustawić przyciskiem (Rys. 119,11) żądany poziom mocy dmuchawy a przyciskami (Rys. 119,3) temperaturę w pomieszczeniu.

Wyłączenie:

- W celu wyłączenia ponownie nacisnąć włącznik/wyłącznik (Rys. 119,2) na pilocie zdalnego sterowania.

Timer

Wbudowany zegar sterujący umożliwia zaprogramowanie godziny włączenia i wyłączenia klimatyzacji nawet z 24-godzinnym wyprzedzeniem.

- W celu zaprogramowania włączyć klimatyzację włącznikiem/wyłącznikiem (Rys. 119,2) na pilocie zdalnego sterowania.
- Nacisnąć przycisk TIMER (Rys. 119,5). Następuje aktywacja wskaźnika ON czasu uruchomienia.
- Przyciskami TEMP (+/-) (Rys. 119,3) ustawić godzinę.
- Ponownie nacisnąć przycisk TIMER (Rys. 119,5). Następuje aktywacja wskaźnika OFF czasu uruchomienia.
- Przyciskami TEMP (+/-) (Rys. 119,3) ustawić godzinę.
- Ponownie nacisnąć przycisk TIMER (Rys. 119,5).
- Na końcu programowania nacisnąć przycisk SET (Rys. 119,9).
- Aby skasować zaprogramowane ustawienia, nacisnąć przycisk CLEAR (Rys. 119,8).



- ▷ Blizsze informacje są zamieszczone z osobnej instrukcji obsługi „DualClima 8400 H”, dostarczonej przez producenta.

10

Urządzenia do zabudowy

10.4 Bojler



- ▶ Ze względu na niebezpieczeństwo wybuchu gaz nigdy nie może wydobywać się na zewnątrz w postaci niespalonej.
- ▶ W czasie napełniania zbiornika paliwa w pojeździe ciągnącym, na promach i w garażu bojler zasilany gazem musi pozostawać wyłączony. Niebezpieczeństwo wybuchu!
- ▶ Bojler zasilany gazem nie może być nigdy eksploatowany w pomieszczeniach zamkniętych (np. w garażach). Niebezpieczeństwo zatrucia i uduszenia!
- ▶ Woda w bojlerze może się rozgrzać do temperatury 65°C. Niebezpieczeństwo oparzenia!



- ▶ Kiedy nie używa się pojazdu, bojler należy wyłączyć i opróżnić.
- ▶ Pod żadnym pozorem nie eksploatować bojlera nienapełnionego wodą.
- ▶ W razie zagrożenia przymrozkami, bojler, jeśli nie jest eksploatowany, musi zostać opróżniony.
- ▶ Eksploatacja bojlera z ustawioną maksymalną temperaturą jest dopuszczalna tylko, gdy potrzebna jest duża ilość ciepłej wody. Ochroni to bojler przed odkładaniem się kamienia.



- ▶ Dethleffs odradza używanie wody z bojlera do picia.

10.4.1 Wersje modelu z kominem odprowadzającym spaliny z prawej strony pojazdu



- ▶ W sytuacji, gdy przy pojeździe rozstawiona jest przystawka namiotowa a pracujący bojler zasilany jest gazem, w namiocie mogą się zbierać spaliny z bojlera. Niebezpieczeństwo uduszenia się! Należy zadbać o wystarczającą wentylację.

10.4.2 Bojler Alde (wyposażenie specjalne)

Włączanie/wyłączanie bojlera

Bojler jest wbudowany w grzejnik na ciepłą wodę. Osobna obsługa nie jest możliwa. Obsłudze grzejnika na wodę ciepłą jest poświęcony rozdział 10.2.5.

Napełnianie/oprózniczenie bojlera

Woda do bojlera jest dostarczana ze zbiornika na wodę.



▷ W zależności od modelu pojazd jest wyposażony w jeden lub dwa zawory spustowe.

▷ Zawory spustowe znajdują się zawsze blisko bojlera.

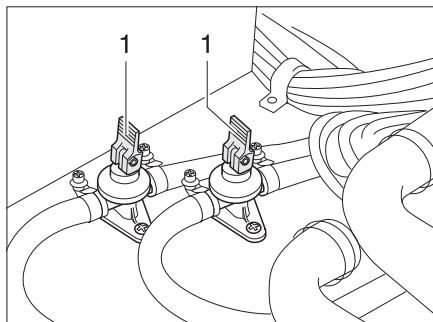

Rys. 121 Zawory spustowe

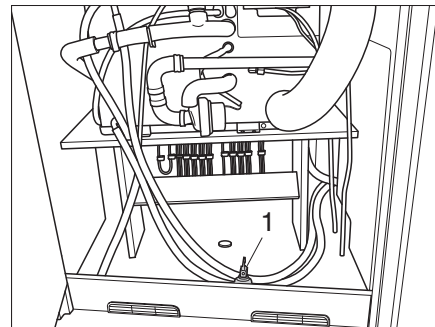

Rys. 122 Położenie zaworów spustowych

Napełnianie bojlera wodą:

- Zamknąć zawory spustowe. W tym celu ustawić dźwignię przechylną (Rys. 121,1) w poziomie.
- Włączyć na panelu zasilanie prądem 12 V.
- Wszystkie zawory kurkowe wody ustawić na „ciepła” i otworzyć. Włącza się pompa wody. Przewody wody ciepłej napełniają się wodą.
- Nie zamykać zaworów kurkowych wody, dopóki z kurków nie zacznie wypływać woda bez pęcherzy powietrza. Tylko wówczas ma się gwarancję, że bojler jest napełniony wodą.
- Zamknąć wszystkie zawory kurkowe wody.

Opróżnianie bojlera:

- Wyłączyć bojler.
- Otworzyć wszystkie zawory kurkowe wody i ustawić w położeniu środkowym.
- Otworzyć zawory spustowe (Rys. 121). W tym celu ustawić dźwignię przechylną (Rys. 121,1) w pionie. Woda wypływa z bojlera zaworami spustowymi.
- Kontrolować, czy woda całkowicie spływa z bojlera (ok. 12,5 litra).



▷ Bliższe informacje są zamieszczone z osobnej instrukcji obsługi dostarczonej przez producenta.

10

Urządzenia do zabudowy

10.4.3 Terma Truma



- ▷ Opróżnianie termy: Przed otwarciem zaworów spustowych termy całkowicie opróżnić zbiornik na wodę.
- ▷ Nie instalować zaworu zwrotnego w przewodzie wody zimnej między termą a pompą wodną.
- ▷ Przy podłączaniu do centralnego wodociągu albo przy silniejszych pompach wskazane jest instalowanie reduktora ciśnienia. Terma jest obliczona tylko na ciśnienie maksymalne 1,2 bar. Dodatkowo zainstalować zawór bezpieczeństwa/spustow na przewodach wody zimnej.



- ▷ Nie używać wody z termy jako wody pitnej.

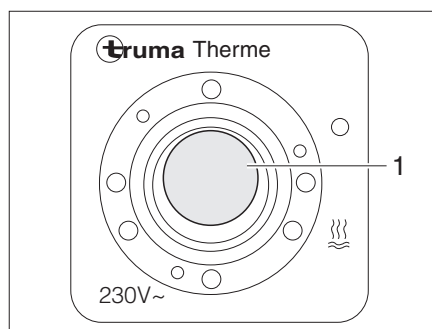

Rys. 123 Przełącznik sterujący termy

Terma może być zasilana prądem o napięciu 230 V (tryb elektryczny), ciepłym powietrzem z systemu ogrzewania albo oboma rodzajami energii. Terma nagrzewa ok. 5 l wody do temperatury ok. 65°C.

Przełącznikiem sterującym (Rys. 123) włącza się tryb elektryczny. Kontrolka (Rys. 123,1) w przełączniku musi się świecić.

W trybie zasilania ciepłym powietrzem woda w termie jest ogrzewana przez grzejnik i powietrze obiegowe.

- Włączanie:**
- Podłączyć pojazd do zewnętrznego źródła zasilania 230 V i włączyć wyłącznik instalacyjny 230 V.
 - Włączyć (Rys. 123) przełącznik sterujący. Świeci się kontrolka (Rys. 123,1) w przełączniku.

Woda w termie jest nagrzewana do temperatury 65°C.

- Wyłączanie:**
- Wyłączyć (Rys. 123) przełącznik sterujący. Gaśnie kontrolka (Rys. 123,1) w przełączniku.



- ▷ W zależności od modelu pojazd jest wyposażony w jeden lub dwa zawory spustowe.
- ▷ Zawory spustowe znajdują się zawsze blisko bojlera.

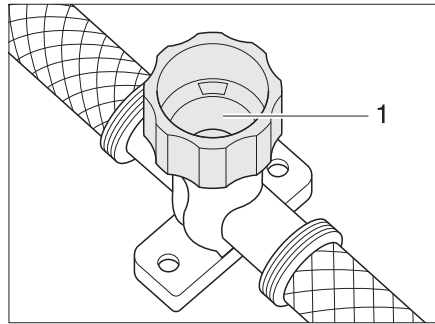

Rys. 124 Zawór spustowy do termy

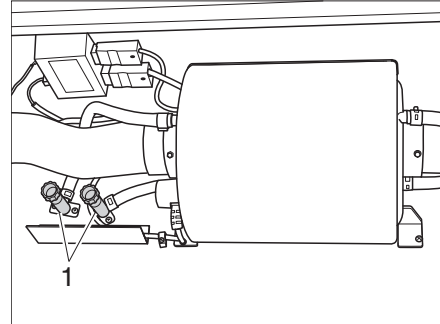

Rys. 125 Położenie zaworów spustowych

Napełnianie termy wodą:

- Podłączyć pojazd do zewnętrznego źródła zasilania 230 V i włączyć wyłącznik instalacyjny 230 V.
- Wyłączyć (Rys. 123) przełącznik sterujący. Nie świeci się kontrolka (Rys. 123,1) w przełączniku.
- Zamknąć zawór spustowy. W tym celu obrócić nakładkę (Rys. 124,1) w prawo.
- Wszystkie zawory kurkowe wody ustawić na „ciepła” i otworzyć. Włącza się pompa wody. Przewody wody ciepłej napełniają się wodą.
- Nie zamykać zaworów kurkowych wody, dopóki z kurków nie zacznie wypływać woda bez pęcherzy powietrza. Tylko wówczas ma się gwarancję, że terma jest napełniona wodą.
- Zamknąć wszystkie zawory kurkowe wody.

Opróżnianie termy:

- Przełącznik główny 12 V na panelu przełączyć na „WYŁ” (pakiet samowystarczalny).
 - Wyłączyć zasilanie prądem 230 V w wyłączniku instalacyjnym 230 V.
 - Zdjąć pokrywę zbiornika na wodę.
 - Wyciągnąć korek zamykający zbiornik na wodę.
 - Wszystkie zawory kurkowe wody ustawić w położeniu środkowym i otworzyć.
 - Zawiesić słuchawkę prysznicową do góry w pozycji prysznicowej.
 - Przytrzymywać pompę wodną w górze, aż opróżnią się całkowicie rury wodociągowe.
 - Otworzyć zawór spustowy termy. W tym celu obrócić nakładkę (Rys. 124,1) w lewo.
 - Kontrolować, czy woda całkowicie spływa z termy.
- ▷ Bliższe informacje są zamieszczone z osobnej instrukcji obsługi „Termy”.



10

Urządzenia do zabudowy

10.5 Kuchenka



- ▶ Ze względu na niebezpieczeństwo wybuchu gaz nigdy nie może wydobywać się na zewnątrz w postaci niespalonej.
- ▶ Przed uruchomieniem kuchenki zadbać o wystarczającą wentylację pomieszczenia. Otworzyć okno lub okno dachowe.
- ▶ Nie wykorzystywać kuchenki gazowej ani pieca gazowego do ogrzewania pomieszczenia.
- ▶ Do przenoszenia gorących garnków, patelni i podobnych przedmiotów używać rękawic kuchennych lub specjalnych łapek do chwytania garnków. Niebezpieczeństwo obrażeń ciała!

10.5.1 Kuchenka gazowa



- ▶ W trakcie włączania i eksploatacji kuchenki gazowej w jej pobliżu nie mogą się znajdować łatwopalne i łatwo zapalne przedmioty, jak ściereczki, serwetki itp. Niebezpieczeństwo wybuchu pożaru!
- ▶ Operacja zapłonu musi być widoczna od góry i nie wolno zasłaniać go ustawianymi garnkami.
- ▶ W niektórych modelach pokrywa kuchenki gazowej jest dociągana przez sprężyny. Podczas zamykania istnieje ryzyko odniesienia obrażeń!



- ▷ Nie używać szklanej pokrywy kuchenki gazowej jako płyty kuchennej.
- ▷ Nie zamykać pokrywy w trakcie eksploatacji kuchenki gazowej.
- ▷ Nie wywierać nacisku na zamkniętą pokrywę kuchenki gazowej.
- ▷ Nie ustawiać gorących garnków na pokrywie kuchenki gazowej.
- ▷ Po zakończeniu gotowania nie zamykać pokrywy kuchenki gazowej, dopóki nie ostygną palniki. Mogłoby to spowodować rozsadzenie szklanej płyty.



- ▷ Używać tylko takich garnków i patelni, które pasują średnicą do rusztu palnika na kuchenke gazowej.
- ▷ Po wygaśnięciu płomienia zawór zabezpieczający samoczynnie odcina dopływ gazu.
- ▷ Bliższe informacje są zamieszczone z osobnej instrukcji obsługi „Kuchenki gazowej do zabudowy”.

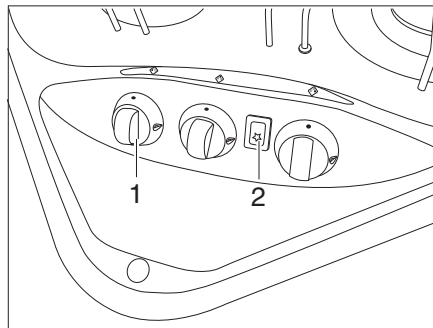

Rys. 126 Elementy obsługi do kuchenki gazowej

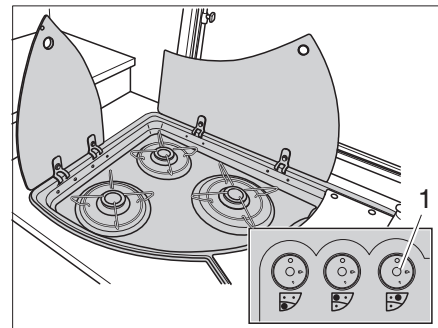

Rys. 127 Alternatywa: Elementy obsługi do kuchenki gazowej

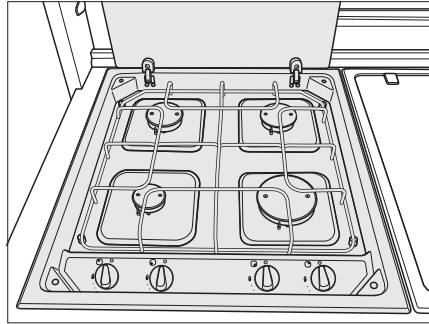

Rys. 128 Kuchenka gazowa 4-palnikowa

- Włączanie:**
- Otworzyć główny zawór odcinający w butli gazu oraz zawór odcinający dopływ gazu „kuchenka”.
 - Otworzyć pokrywę kuchenki gazowej.
 - Regulator obrotowy (Rys. 126,1 lub Rys. 127,1) wybranego stanowiska paleniskowego przekręcić na pozycję zapłonu (duży płomień).
 - Wcisnąć i przytrzymać regulator obrotowy.
 - Jeżeli urządzenie jest wyposażone w przycisk zapłonowy (Rys. 126,2): Naciśnięcie przycisku zapłonowego wzniesi iskrę.
 - W przypadku braku przycisku zapłonowego: Podpalić palnik, używając do tego zapalniczki do gazu, zapałki albo innego odpowiedniego urządzenia do zapalania gazu.
 - Kiedy już zapali się płomień, przytrzymać wciśnięty regulator obrotowy jeszcze 10 - 15 sekund do momentu, aż zawór zabezpieczający utrzyma stały dopływ gazu.
 - Zwolnić regulator obrotowy i przekręcić na żadaną pozycję.
 - Jeżeli próba zapłonu zakończy się niepowodzeniem, powtórzyć całą operację od początku.
- Wyłączanie:**
- Przekręcić regulator obrotowy na pozycję 0. Płomień zgaśnie.
 - Zamknąć zawór odcinający dopływ gazu „kuchenka” oraz główny zawór odcinający w butli gazu.

10

Urządzenia do zabudowy

10.5.2 Piec gazowy (wyposażenie specjalne)





- ▶ Otwory wentylacyjne w piecu gazowym muszą być cały czas odsłonięte i drożne.
- ▶ Podczas operacji zapłonu w pobliżu pieca gazowego nie mogą się znajdować przedmioty łatwopalne.
- ▶ W trakcie operacji zapłonu kłapa pieca musi pozostawać otwarta.
- ▶ Jeżeli próba zapłonu zakończy się niepowodzeniem, powtórzyć całą operację od początku. W razie potrzeby skontrolować, czy w piecu gazowym nie brakuje gazu i/lub prądu.
- ▶ Jeśli mimo to piec gazowy nadal nie będzie prawidłowo działać, zamknąć zawór odcinający dopływ gazu i powiadomić serwis.
- ▶ W razie przypadkowego zgaszenia płomienia w palniku, wyłączyć piec i przez co najmniej 1 minutę nie podejmować prób włączenia palnika. Dopiero po upływie tego czasu ponowić próbę zapłonu.

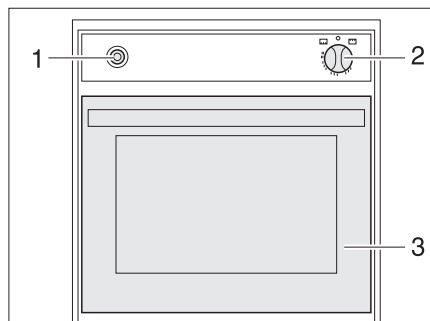

- ▷ Przed pierwszym uruchomieniem piec gazowy powinien pracować przez 30 minut z maksymalną temperaturą bez zawartości.
- ▷ Po wygaśnięciu płomienia zawór zabezpieczający samoczynnie odcina dopływ gazu.
- ▷ Bliższe informacje są zamieszczone z osobnej instrukcji obsługi „Piec gazowy”.



Rys. 129 Piec gazowy

- Włączanie:**
- Otworzyć główny zawór odcinający w butli gazu oraz zawór odcinający dopływ gazu „piec”.
 - Otworzyć na całą szerokość kłapę pieca (Rys. 129,3).
 - Przycisnąć lekko regulator obrotowy (Rys. 129,2) i ustawić na „” (piec).
 - Przycisnąć regulator obrotowy (Rys. 129,2) i przytrzymać wciśnięty przez 5 - 10 sekund. Do palnika zaczyna płynąć gaz.
 - Naciskać raz za razem włącznik zapłonu (Rys. 129,1), aż zapali się płomień.
 - Kiedy już zapali się płomień, przytrzymać wciśnięty regulator obrotowy jeszcze 10 - 15 sekund do momentu, aż zawór zabezpieczający utrzyma stały dopływ gazu.
 - Zwolnić regulator obrotowy i przekręcić na żądaną pozycję.
- Wyłączanie:**
- Przekręcić regulator obrotowy (Rys. 129,2) na „”. Płomień zgaśnie.
 - Zamknąć zawór odcinający dopływ gazu „piec” oraz główny zawór odcinający w butli gazu.

10.5.3 Wyciąg (wyposażenie specjalne)

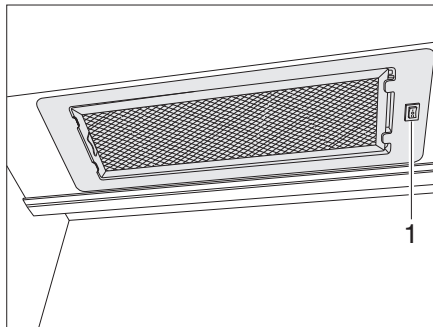

Rys. 130 Wyciąg

Kuchenka jest wyposażona w okap z wyciągiem do odprowadzania powietrza wywiewnego. W wyciągu jest zainstalowana dwustopniowa dmuchawa.

Włączanie/wyłączanie okapu z wyciągiem

- Włączyć i wyłączyć wyciąg przełącznikiem (Rys. 130,1).

10.6 Lodówka

W trakcie jazdy lodówka może być zasilana tylko z sieci pokładowej 12 V. Przy wysokich temperaturach otoczenia lodówka nie jest w stanie osiągnąć pełnej mocy chłodzenia. Kiedy na zewnątrz panują wysokie temperatury, jedynie dostateczna wentylacja lodówki gwarantuje pełną wydajność chłodniczą agregatu chłodzącego. W osiągnięciu lepszej wentylacji pomaga zdjęcie kratki wentylacyjnej z lodówki.



- ▷ Wychodząc z pojazdu należy zawsze mocować kratkę wentylacyjną na lodówce. W przeciwnym razie w czasie deszczu woda mogłaby przedostać się do środka.

Jeżeli w przyczepie kempingowej jest zainstalowany system antypoślizgowy AL-KO Trailer-Control-System (ATC), moc chłodzenia w czasie jazdy może być nieco mniejsza niż w pojazdach bez zainstalowanego ATC.

Ze względu na system zarządzania akumulatorami (BMS) w pojeździe ciągnącym może dochodzić do wahań napięcia w zasilaniu przyczepy prądem 12 V a w efekcie nawet do przerw w zasilaniu lodówki prądem o napięciu 12 V.

- ▷ Wskazane jest kontrolowanie zasilania lodówki prądem 12 V w czasie przerw w jeździe.

10

Urządzenia do zabudowy

10.6.1 Kratka wentylacyjna na lodówce

Thetford

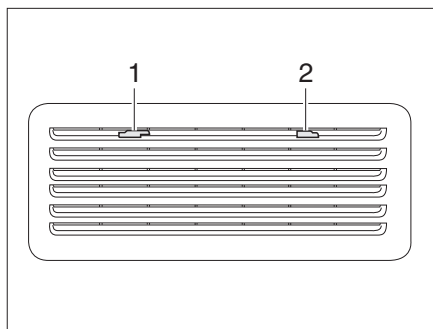

Rys. 131 Kratka wentylacyjna na lodówce (Thetford mała)

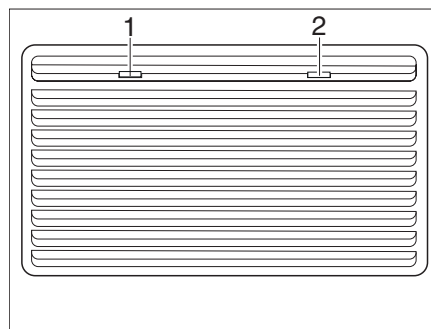

Rys. 132 Kratka wentylacyjna na lodówce (Thetford duża)

Zdejmowanie:

- Przesunąć blokady (Rys. 131,1 i 2 lub Rys. 132,1 i 2) do środka.
- Zdjąć kratkę wentylacyjną z lodówki.

10.6.2 Praca (Thetford bez SES)

Tryby pracy

Lodówka ma 2 tryby pracy:

- Zasilanie gazowe
- Zasilanie elektryczne (prąd zmienny o napięciu 230 V albo prąd stały o napięciu 12 V)

Tryb pracy ustawia się przy pomocy elementów sterowniczych na blendzie lodówki. Bezstopniowa regulacja mocy chłodzenia jest możliwa tylko przy zasilaniu gazowym i zasilaniu prądem o napięciu 230 V, ale nie jest dostępna przy zasilaniu prądem 12 V.



- ▷ Dozwolone jest włączanie tylko jednego źródła energii.
- ▷ Nawet, jeśli zasilanie prądem 12 V jest wyłączone, nadal przepływa niewielki prąd elektryczny dodatkowo obciążający akumulator części mieszkalnej, albo w pojeździe. Zawsze wyłączać lodówkę w trakcie tymczasowego postoju.

Zasilanie gazowe



- ▶ Ze względu na niebezpieczeństwo wybuchu gaz nigdy nie może wydobywać się na zewnątrz w postaci niespalonej.

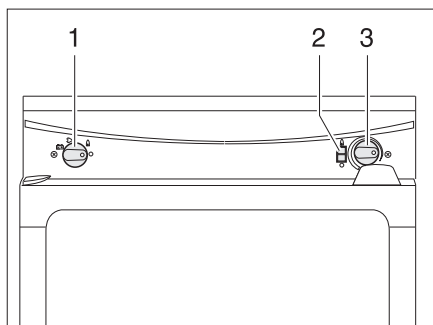

Rys. 133 Elementy obsługowe do lodówki (Thetford bez SES)

- 1 Przełącznik wybierakowy energii
- 2 Wskaźnik płomienia
- 3 Regulator obrotowy do ustawiania temperatury

Urządzenia do zabudowy

Włączanie:

- Otworzyć główny zawór odcinający w butli gazu oraz zawór odcinający dopływ gazu „lodówka”.
- Przełącznik wybierakowy energii ustawić (Rys. 133,1) na gaz "🔥".
- Wcisnąć i przytrzymać regulator obrotowy (Rys. 133,3). Dopływ gazu jest otwarty. Operacja zapłonu następuje automatycznie. Do momentu pomyślnego zakończenia operacji zapłonu słychać odgłos tykania.
- Przytrzymać regulator obrotowy (Rys. 133,3), aż wskaźnik płomieni (Rys. 133,2) przybierze kolor zielony, potem zwolnić regulator. W przypadku, gdy płomień zgaśnie, urządzenie zapłonowe automatycznie powtórzy operację zapłonu.
- Ustawić temperaturę chłodzenia regulatorem obrotowym.

Wyłączanie:

- Przełącznik wybierakowy energii ustawić (Rys. 133,1) na "○". Lodówka jest wyłączona.
- Zamknąć zawór odcinający dopływ gazu „lodówka” oraz główny zawór odcinający w butli gazu.

Zasilanie elektryczne



- ▷ Jeżeli lodówka jest zasilana elektrycznie, zamknąć zawór odcinający dopływ gazu „lodówka”.

Lodówka może być zasilana następującymi napięciami:

- napięcie zmienne 230 V
- napięcie stałe 12 V

*Zasilanie napięciem 230 V,
włączanie:*

- Przełącznik wybierakowy energii (Rys. 133,1) ustawić na zasilanie napięciem 230 V "⚡".
- Ustawić temperaturę chłodzenia regulatorem obrotowym (Rys. 133,3).

*Wyłączyć zasilanie napięciem
230 V:*

- Przełącznik wybierakowy energii ustawić na "○". Lodówka jest wyłączona.

*Włączanie zasilania
napięciem 12 V:*

- Przełącznik wybierakowy energii (Rys. 133,1) ustawić na zasilanie napięciem 12 V "🔋".

*Wyłączanie zasilania
napięciem 12 V:*

- Przełącznik wybierakowy energii ustawić na "○". Lodówka jest wyłączona.

W trybie zasilania prądem o napięciu 12 V lodówka jest zasilana wyłącznie z akumulatora rozruchowego pojazdu. Dlatego przy dłuższych przerwach w jeździe bez zasilania prądem o napięciu 230 V wskazane jest przestawienie na zasilanie gazowe, aby nie dopuścić do rozładowania akumulatora rozruchowego i utrzymać zdolność pojazdu ciągnącego do uruchomienia silnika.

W trybie zasilania prądem o napięciu 12 V nie działa termostat. Lodówka pracuje bez przerwy.



- ▷ Blizsze informacje są zamieszczone z osobnej instrukcji obsługi dostarczonej przez producenta.

10.6.3 Praca (Thetford N4000)

Tryby pracy

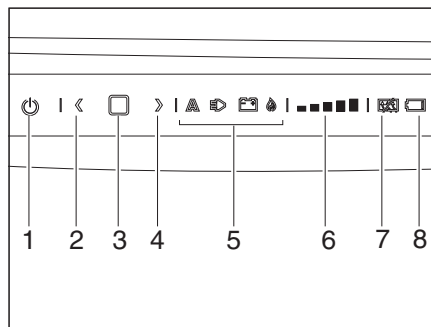

- 1 Włącznik/wyłącznik
- 2 Przycisk strzałki w lewo
- 3 Przycisk zatwierdzający
- 4 Przycisk strzałki w prawo
- 5 Wskaźnik źródła energii
- 6 Dioda LED wskaźnika „Poziom temperatury”
- 7 Wskaźnik funkcji antykondensacyjnej
- 8 Wskaźnik rozładowania akumulatora (opcjonalny)

Rys. 134 Elementy obsługowe do lodówki (Thetford)

Lodówka ma 3 tryby pracy:

- Zasilanie gazowe
- Zasilanie elektryczne prądem zmiennym o napięciu 230 V
- Zasilanie elektryczne prądem stałym o napięciu 12 V

Tryb pracy ustawia się przy pomocy elementów sterowniczych na blendzie lodówki. Bezstopniowa regulacja mocy chłodzenia jest możliwa tylko przy zasilaniu gazowym i zasilaniu prądem o napięciu 230 V, ale nie jest dostępna przy zasilaniu prądem 12 V.



- ▶ Ze względu na niebezpieczeństwo wybuchu gaz nigdy nie może wydobywać się na zewnątrz w postaci niespalonej.



- ▷ Dozwolone jest włączanie tylko jednego źródła energii.
- ▷ Nawet, jeśli zasilanie prądem 12 V jest wyłączone, nadal przepływa niewielki prąd elektryczny dodatkowo obciążający akumulator części mieszkalnej, albo w pojeździe. Zawsze wyłączać lodówkę w trakcie tymczasowego postoju.

Włączanie i wyłączenie

Włączanie:

- Jeżeli lodówka ma być zasilana gazem, należy otworzyć główny zawór odcinający w butli gazu oraz zawór odcinający dopływ gazu „lodówka”.
- Przycisnąć włącznik/wyłącznik (Rys. 134,1) i przytrzymać wciśnięty przez 1 sekundę.
- We włączniku/wyłączniku zapala się zielona lampa.

Wyłączenie:

- Ponownie przycisnąć włącznik/wyłącznik (Rys. 134,1) i przytrzymać wciśnięty przez 2 sekundy.
- Gasną lampy w panelu sterowniczym.

10



Urządzenia do zabudowy

- ▷ Jeżeli lodówka jest zasilana elektrycznie, zamknąć zawór odcinający dopływ gazu „lodówka”.
- ▷ Jeżeli nie ma na wyposażeniu pakietu samowystarczalnego, lodówka w trybie zasilania prądem o napięciu 12 V jest zasilana wyłącznie z akumulatora rozruchowego pojazdu. Przy dłuższych przerwach w jeździe bez zasilania prądem o napięciu 230 V wskazane jest przestawienie na zasilanie gazowe, aby nie dopuścić do rozładowania akumulatora rozruchowego i utrzymać zdolność pojazdu ciągnącego do uruchomienia silnika.

Wybór źródła energii:

- Przycisnąć przycisk zatwierdzający (Rys. 134,3) i przytrzymać wciśnięty przez 2 sekundy.
- We wskaźniku źródła energii (Rys. 134,5) zaczynają migać symbole zasilania sieciowego, gazowego i akumulatorowego.
- Za pomocą przycisków strzałek (Rys. 134,2 i Rys. 134,4) wybrać preferowane źródło.
- Nacisnąć przycisk zatwierdzający (Rys. 134,3), aby zatwierdzić wybór.

Wybór poziomu chłodzenia:

- Wskaźnik poziomu chłodzenia (Rys. 134,6) zaczyna migać.
- Za pomocą przycisków strzałek (Rys. 134,2 i Rys. 134,4) wybrać żądany poziom chłodzenia.
- Nacisnąć przycisk zatwierdzający (Rys. 134,3), aby zatwierdzić wybór.



- ▷ Urządzenie jest wyposażone w funkcję antykondensacyjną, która zapobiega zaparowaniu panelu sterowania. Funkcję można wyłączyć, chcąc zaoszczędzić energii, np. gdy bateria jest na wyczerpaniu.

Wyłączenie funkcji antykondensacyjnej:

- Jednocześnie wcisnąć oba przyciski strzałek (Rys. 134,2 i Rys. 134,4) i przytrzymać wciśnięte przez 2 sekundy.
- Symbol sygnalizujący funkcję antykondensacyjną (Rys. 134,7) zapala się, co oznacza, że funkcja jest wyłączona.

Włączanie funkcji antykondensacyjnej:

- Jednocześnie wcisnąć oba przyciski strzałek (Rys. 134,2 i Rys. 134,4) i przytrzymać wciśnięte przez 2 sekundy.
- Symbol sygnalizujący funkcję antykondensacyjną (Rys. 134,7) gaśnie, co oznacza, że funkcja jest włączona.



- ▷ Bliższe informacje są zamieszczone z osobnej instrukcji obsługi dostarczonej przez producenta.

10

Urządzenia do zabudowy

10.6.4 Blokada drzwi lodówki

Niektóre modele lodówki mają osobną zamrażarkę. Informacje zamieszczone w tym rozdziale odnoszą się analogicznie do drzwi zamrażarki.



- ▷ W trakcie jazdy drzwi lodówki muszą być cały czas zamknięte i zablokowane w położeniu zamkniętym.



- ▷ Drzwi w wyłączonej lodówce należy zablokować w położeniu wentylacji. W ten sposób uniknie się powstawania pleśni.

Drzwi lodówki można zablokować w dwóch położeniach:

- zamknięte drzwi lodówki w czasie jazdy i gdy korzysta się z lodówki
- lekko odemknięte drzwi lodówki w położeniu wentylacji, gdy lodówka jest wyłączona

Thetford

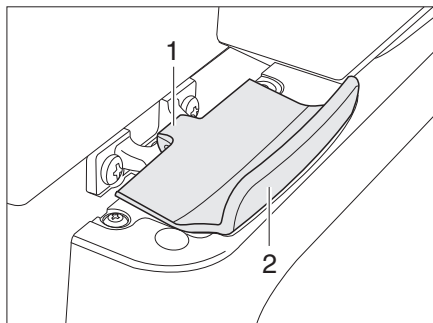

Rys. 135 Blokada drzwi lodówki, zamknięta (Thetford)

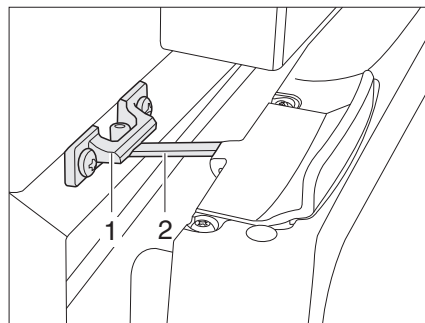

Rys. 136 Drzwi lodówki w położeniu wentylacji (Thetford)

- Otwieranie:**
- Otworzyć drzwi lodówki pociągając za klamkę (Rys. 135,2). Zwolnienie blokady (Rys. 135,1) następuje automatycznie.

- Zamykanie:**
- Zamknąć całkowicie drzwi. Zwrócić uwagę, czy nastąpi zatrzaśnięcie blokady.

- Blokowanie w położeniu wentylacji:**
- Lekko odemknąć drzwi lodówki.
 - Rozłożyć blokadę (Rys. 136,2) i zatrzasnąć w mocowaniu blokady (Rys. 136,1). Dzięki temu drzwi lodówki pozostaną lekko odemknięte.

Przegląd rozdziału

W tym rozdziale zamieściliśmy dla Państwa wskazówki dotyczące instalacji sanitarnych.

Wskazówki dotyczą:

- zbiornika na wodę
- zbiornika na ścieki
- kompletnej instalacji wodnej
- kabiny toaletowej
- toalety

11.1 Wodociąg, informacje ogólne



- ▶ Wodę do napełniania zbiornika należy czerpać jedynie z instalacji wodociągowych dostarczających wodę zdatną do picia.
- ▶ Do napełniania używać wyłącznie węży lub naczyń dopuszczonych do kontaktu z wodą pitną.
- ▶ Wąż lub naczynie, które mają posłużyć do napełniania zbiornika, przed użyciem dokładnie przepłukać wodą pitną (w ilości 2- lub 3-krotnie przekraczającej pojemność zbiornika).
- ▶ Po użyciu opróżnić do końca wąż lub naczynie użyte do napełnienia zbiornika i zatkać otwory węża lub naczynia.
- ▶ Woda stojąca w zbiorniku na wodę lub w rurach wodociągowych po krótkim czasie staje się niezdatna do picia. Dlatego zalecane jest gruntowne czyszczenie rur wodociągowych i zbiornika na wodę przed każdym użyciem pojazdu. Po każdym użyciu pojazdu całkowicie opróżniać zbiornik na wodę i rury wodociągowe.
- ▶ Po ponadtygodniowym przestoju wskazana jest dezynfekcja instalacji wodnej przed użyciem pojazdu.



- ▶ **Jeżeli pojazd nie będzie używany przez wiele dni lub w razie zagrożenia przymrozkami, konieczne jest opróżnienie całej instalacji wodnej. Zawory kurkowe pozostawić na wpół otwarte. Zawór bezpieczeństwa/spustowy (jeśli jest zainstalowany) i wszystkie zawory spustowe pozostawić otwarte. Pozwoli to uniknąć szkód wywołanych przez mróz w urządzeniach do zabudowy, w pojeździe oraz osadów w systemie wodociągowym.**
- ▶ Pompa wodna pracując bez wody rozgrzewa się do wysokich temperatur i może ulec uszkodzeniu. Pod żadnym pozorem nie uruchamiać pompy wodnej, gdy zbiornik na wodę jest pusty.

W pojeździe jest zamontowany zbiornik na wodę. Elektryczna pompa wodna tłoczy wodę do poszczególnych punktów poboru wody. Otwarcie kurkowego zaworu wody powoduje automatyczne włączenie pompy wodnej i skierowanie wody do punktu poboru.

Kanister lub zbiornik na ścieki służy do zbierania brudnej wody.

11

Instalacja sanitarna



- ▷ Zanim zaczniesz się używać armatury wodnej, należy podłączyć zasilanie prądem o napięciu 230 V i włączyć wyłącznik instalacyjny 230 V albo też połączyć elektrycznie przyczepę kempingową z pojazdem ciągnącym. Bez tego pompa wodna nie będzie pracować.
- ▷ Nie jest to konieczne w przyczepach kempingowych wyposażonych w pakiet samowystarczalny.
- ▷ Przy uzupełnianiu zbiornika na wodę może się utworzyć pęcherz powietrza na dnie pompy. Pęcherz powietrza uniemożliwia zasysanie wody. Należy wówczas mocno potrząsnąć w górę i w dół zanurzoną w wodzie pompą wodną.

11.2 Zbiornik na wodę

11.2.1 Króciec wlewowy wody pitnej z wiekiem



- ▶ Pokrywa króćca do wlewania wody pitnej jest bardzo podobna do pokrywy króćca wlewowego do paliwa. Przed napełnieniem zbiornika konieczne kontrolować oznakowanie.

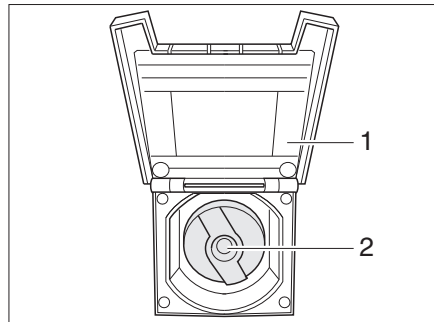

Rys. 137 Pokrywa króćca wlewowego wody pitnej

W zależności od wersji modelu króciec wlewowy wody pitnej jest umieszczony na lewym lub prawym boku pojazdu.

- Otwieranie:**
- Otworzyć klapę zamykającą (Rys. 137,1) króćca wlewowego wody pitnej.
 - Wetknąć kluczyk w bębenek zamka (Rys. 137,2) i przekręcić o ćwierć obrotu w lewo.
 - Zdjąć pokrywę.
 - Napełnić zbiornik na wodę wodą pitną.
- Zamykanie:**
- Założyć pokrywę na króciec wlewowy wody pitnej.
 - Przekręcić kluczyk o ćwierć obrotu w prawo.
 - Wyciągnąć klucz.
 - Sprawdzić, czy pokrywa jest mocno osadzona na króćcu wlewowym wody pitnej.
 - Zamknąć klapę zamykającą (Rys. 137,1).

11

Instalacja sanitarna

11.2.2 Napełnianie wodą



- ▶ Przy napełnianiu zbiornika na wodę uwzględnić technicznie dopuszczalną masę całkowitą pojazdu. Gdy zbiornik na wodę jest pełny, konieczne jest odpowiednie zredukowanie bagażu.

Napełnianie zbiornika na wodę wodą pitną:

- Otworzyć króciec wlewowy wody pitnej (Rys. 137).
- Napełnić zbiornik na wodę wodą pitną. Do napełniania używać węża wodnego, kanistra na wodę z lejkiem lub podobnego sprzętu.
- Zamknąć króciec wlewowy wody pitnej.

Przewód przelewowy w zbiorniku na wodę

Obecność przewodu przelewowego w zbiorniku na wodę uniemożliwia korzystanie z całej ilości wody znajdującej się w zbiorniku. Przewód przelewowy można wyjąć i zastąpić go załączoną zatyczką.

- Odkręcić pokrywę (Rys. 138,2).
- Ściągnąć przewód przelewowy z rury odpływowej zbiornika na wodę.
- Nasadzić zatyczkę na rurę odpływową.

11.2.3 Spuszczanie wody

Opróżnianie zbiornika na wodę:

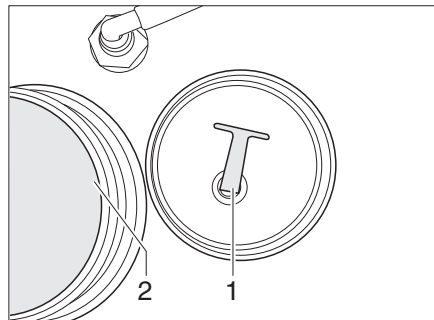

Rys. 138 Zbiornik na wodę

- Odkręcić pokrywę (Rys. 138,2) ze zbiornika na wodę.
- Wykręcić korek zamykający (Rys. 138,1) z otworu spustowego. Woda spływa ze zbiornika.
- Wkręcić korek zamykający.
- Nakręcić pokrywę na zbiornik na wodę.

11 Instalacja sanitarna

11.3 Zbiornik na ścieki

11.3.1 Zbiornik na ścieki, mobilny



- ▶ Przed wyruszeniem w drogę opróżnić zbiornik na ścieki.



- ▷ W razie niebezpieczeństwa wystąpienia przymrozków opróżnić zbiornik na ścieki. W modelach z ogrzewanym zbiornikiem na ścieki skuteczna ochrona przed mrozem jest zagwarantowana tylko wówczas, gdy włączone są grzejnik na wodę ciepłą i grzejnik zbiornika na ścieki.
- ▷ Pod żadnym pozorem nie wlewać wrzącej wody od razu do odpływu w zlewie. Wrząca woda może doprowadzić do odkształcenia i rozszczelnienia w systemie kanalizacji.



- ▷ Opróżnianie zbiornika na ścieki jest dozwolone tylko w specjalnie wydzielonych stacjach utylizacji na polach kempingowych lub parkingach.

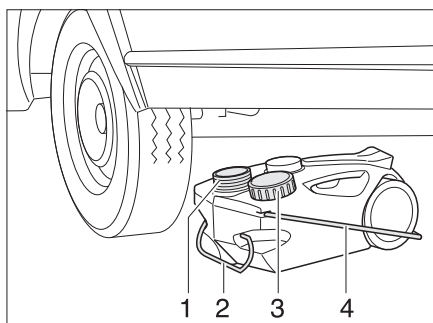

Rys. 139 Zbiornik na ścieki, mobilny

Opróżnianie:

- Zamknąć otwór zbiornika na ścieki (Rys. 139,1) nakładając pokrywę (Rys. 139,3).
- Wyciągnąć zbiornik na ścieki (Rys. 139,2) za uchwyt.
- Odchylić do góry uchwyt do noszenia (Rys. 139,4) i ustawić zbiornik na ścieki w pionie.
- Dostarczyć zbiornik na ścieki do specjalnie wydzielonej do tego stacji utylizacji i całkowicie opróżnić.

11 Instalacja sanitarna

11.3.2 Podpodłogowy zbiornik na ścieki (wyposażenie specjalne)

Ogrzewany podpodłogowy zbiornik na ścieki z rurami kanalizacyjnymi do kuchni i umywalki łazienkowej znajduje się pod pojazdem. Woda z prysznica nie spływa do tego zbiornika, lecz do mobilnego zbiornika na ścieki (patrz rozdział 11.3.1).

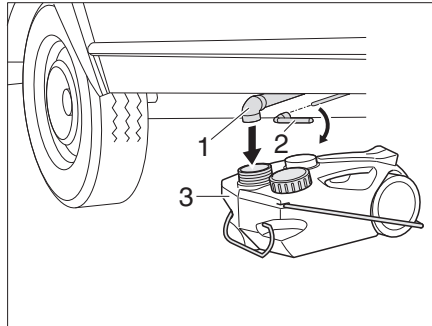

Rys. 140 Podpodłogowy zbiornik na ścieki

Opróżnianie:

- Podstawić mobilny zbiornik (Rys. 140,3) pod przewody kanalizacyjne (Rys. 140,1).
- Wetknąć klucz nasadowy (Rys. 140,2) na czop kwadratowy.
- W celu otwarcia zaworu ściekowego przekręcić czop kwadratowy o ćwierć obrotu w prawo.
- Całkowicie opróżnić zbiornik na ścieki.
- W celu zamknięcia zaworu ściekowego dokręcić czop kwadratowy do oporu.

11.4 Napełnianie instalacji wodnej



- ▶ Przy napełnianiu zbiornika na wodę uwzględniać technicznie dopuszczalną masę całkowitą pojazdu. Gdy zbiornik na wodę jest pełny, konieczne jest odpowiednie zredukowanie bagażu.



- ▶ Pompa wodna pracując bez wody rozgrzewa się do wysokich temperatur i może ulec uszkodzeniu. Pod żadnym pozorem nie uruchamiać pompy wodnej, gdy zbiornik na wodę jest pusty.



- ▶ W trakcie napełniania zbiornika na wodę można kontrolować ilość wody na panelu (pakiet samowystarczalny).

- Ustawić pojazd w poziomie.
- Podłączyć zasilanie prądem o napięciu 230 V i włączyć wyłącznik instalacyjny 230 V. W przypadku pakietu samowystarczalnego z baterią podłączanie do źródła zasilania prądem o napięciu 230 V nie jest potrzebne.
- Włączyć przełącznik główny 12 V na panelu (pakiet samowystarczalny).
- Wyczyścić, bądź zdezynfekować instalację wodną.
- Zamknąć zawory spustowe bojlera i termy.
- Zamknąć wszystkie zawory kurkowe wody.
- Otworzyć pokrywę na zbiorniku na wodę.
- Zatkać otwór spustowy w zbiorniku na wodę, używając załączonego korka zamykającego.
- Z powrotem przytknąć szczelnie pokrywę zbiornik na wodę.

Instalacja sanitarna

- Napełnić zbiornik na wodę wodą pitną. Do napełniania używać węża wodnego, kanistra na wodę z lejkiem lub podobnego sprzętu.
- Wszystkie zawory kurkowe wody ustawić na „ciepła” i otworzyć. Włącza się pompa wody. Przewody wody ciepłej napełniają się wodą.
- Nie zamykać zaworów kurkowych wody, dopóki z kurków nie zacznie wypływać woda bez pęcherzy powietrza. Tylko wówczas ma się gwarancję, że bojler jest napełniony wodą.
- Wszystkie zawory wody ustawić na „zimna” i pozostawić otwarte. Przewody wody zimnej napełniają się wodą.
- Nie zamykać zaworów kurkowych wody, dopóki z kurków nie zacznie wypływać woda bez pęcherzy powietrza.
- Zamknąć wszystkie zawory kurkowe wody.
- Skontrolować, czy pokrywa na zbiorniku na wodę jest szczelnie zamknięta.

11.5 Opróżnianie instalacji wodnej



- ▷ Jeżeli pojazd nie będzie używany przez wiele dni lub w razie zagrożenia przymrozkami, konieczne jest opróżnienie całej instalacji wodnej. Zawory kurkowe pozostawić na wpół otwarte. Zawór bezpieczeństwa/spustowy (jeśli jest zainstalowany) i wszystkie zawory spustowe pozostawić otwarte. Pozwoli to uniknąć szkód wywołanych przez mróz w urządzeniach do zabudowy, w pojeździe oraz osadów w systemie wodociągowym.



- ▷ Przestrzegać zamieszczonej w niniejszym rozdziale wskazówki dotyczących ochrony środowiska.

Stosować się do poniższych instrukcji opróżniania i wentylacji instalacji wodnej. Zabezpieczenie przed mrozem:

- Ustawić pojazd w poziomie.
- Wyłączyć zasilanie prądem o napięciu 12 V na panelu (pakiet samowystarczalny).
- Wyłączyć zasilanie prądem 230 V w wyłączniku instalacyjnym 230 V.
- Otworzyć zawory spustowe.
- Odkręcić pokrywę z otworu serwisowego zbiornika na wodę.
- Wyciągnąć korek zamykający zbiornik na wodę.
- Otworzyć wszystkie zawory kurkowe wody i ustawić w położeniu środkowym.
- Zawiesić słuchawkę prysznicową do góry w pozycji prysznicowej.
- Zdjąć pokrywę z otworu na pompę wodną zbiornika na wodę.
- Po całkowitym opróżnieniu instalacji przejechać kilka kilometrów, aby resztkę wody mogła wypłynąć ze zbiornika.
- Pozostawić pracującą pompę ciśnieniową na ok. 1 minutę w celu osuszenia.
- Opróżnić zbiornik na ścieki. Przestrzegać zamieszczonych w niniejszym rozdziale wskazówek dotyczących ochrony środowiska.
- Opróżnić kasetę Thetford. Przestrzegać zamieszczonych w niniejszym rozdziale wskazówek dotyczących ochrony środowiska.
- Wyczyścić zbiornik na wodę a następnie gruntownie przepłukać.
- Pozostawić instalację wodną jak najdłużej do całkowitego wyschnięcia.
- Po opróżnieniu pozostawić na wpół otwarte zawory kurkowe.
- Pozostawić otwarte wszystkie zawory spustowe.

11 Instalacja sanitarna

11.6 Kabina toaletowa



- ▷ Nie transportować jakichkolwiek ładunków w brodziku pod prysznicem. Mogłyby spowodować uszkodzenie brodzika lub innych elementów wyposażenia kabiny toaletowej.
- ▷ Unikać obciążania punktowego brodzika.



- ▷ W celu wentylacji w czasie lub po kąpielii i w celu wysuszenia mokrego ubrania zamknąć okno od kabiny toaletowej i otworzyć okno lub okno dachowe w kabinie toaletowej. Umożliwia to lepszą cyrkulację powietrza.
- ▷ Podczas kąpielii zaciągać do końca zasłonkę prysznica, aby woda nie wdzierała się między ścianę łazienki a brodzik.
- ▷ Po zakończeniu kąpielii spuścić resztki mydła z brodzika, w przeciwnym razie z czasem w brodziku mogą pojawić się pęknięcia.
- ▷ Prysznic po użyciu wytrzeć do sucha, by nie gromadziła się wilgoć.
- ▷ Bliższe informacje dotyczące czyszczenia kabiny toaletowej są zamieszczone w rozdziale 12.2.

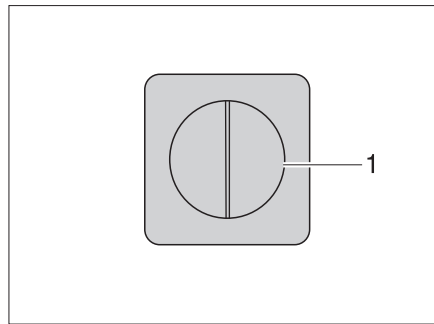

Rys. 141 Przełączniki świateł

Przełączniki świateł oświetlających kabinę toaletową są montowane w różnych miejscach kabiny, w zależności od modelu.

Przełącznik światła (Rys. 141,1) kabiny toaletowej znajduje się na przykład pod szafą łazienkową.

11.7 Toaleta



- ▷ Zbiornik na nieczystości (kaseta) wymaga opróżnienia, gdy występuje niebezpieczeństwo wystąpienia przymrozków a pojazd nie jest ogrzewany.
- ▷ Nie siadać na pokrywie deski sedesowej. Pokrywa może pęknąć pod ciężarem siedzącego.
- ▷ Używać odpowiednich środków chemicznych do toalety. Odpowietrzenie pozwoli jedynie na usunięcie zapachu, nie zwalczy jednak drobnoustrojów i gazów. Drobnoustroje i gazy atakują gumowe uszczelki.



- ▷ Bliższe informacje są zamieszczone z osobnej instrukcji obsługi dostarczonej przez producenta.



- ▷ Opróżnianie zbiornika na nieczystości (kasety) jest dozwolone tylko w specjalnie wydzielonych stacjach utylizacji na polach kempingowych lub parkingach.

11 Instalacja sanitarna

11.7.1 Toaleta z osobnym zbiornikiem na wodę

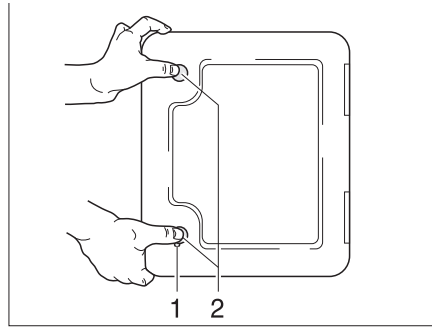

Rys. 142 Kłapa kasety Thetford

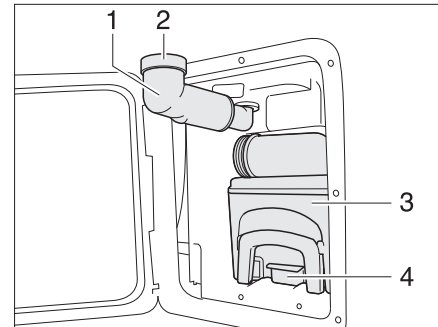

Rys. 143 Kaseca Thetford

Do spłukiwania toalety Thetford wykorzystuje się osobny zbiornik na wodę zamontowany w siedzisku toalety.

Kłapa kasety Thetford (Rys. 142) znajduje się na zewnątrz pojazdu.

Napełnianie zbiornika na wodę:

- Wetknąć kluczyk w bębnek zamka wciskanego (Rys. 142,1) i przekrócić o ćwierć obrotu w prawo.
- Wyciągnąć klucz.
- Jednocześnie przycisnąć kciukiem oba zamki wciskane (Rys. 142,2) i otworzyć kłapę kasety Thetford.
- Wychylić na zewnątrz króciec do wlewania świeżej wody (Rys. 143,1).
- Zdjąć nakrętkę (Rys. 143,2).
- Wlewać świeżą wodę, aż poziom cieczy osiągnie górny brzeg. To mniej więcej 15 l.
- Przykręcić nakrętkę.
- Odchylić do środka króciec do wlewania świeżej wody.
- Zamknąć kłapę kasety Thetford.

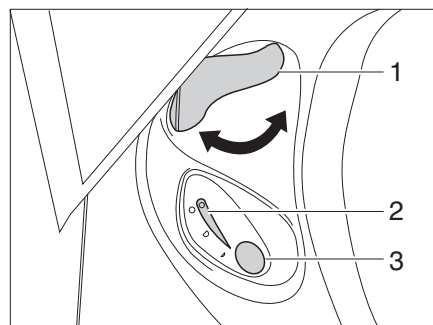

Rys. 144 Panel sterowniczy toalety Thetford

Płukanie:

- Przed płukaniem otworzyć zasuwę toalety Thetford. W tym celu obrócić dźwignię zasuwę (Rys. 144,1) w lewo.
- W celu spłukania nacisnąć niebieski przycisk uruchamiający płukanie (Rys. 144,3).
- Po spłukaniu zamknąć zasuwę. W tym celu obrócić dźwignię zasuwę (Rys. 144,1) w prawo.

Kontrolka (Rys. 144,2) zapala się, sygnalizując konieczność opróżnienia kasety Thetford.

11

Instalacja sanitarna

Opróżnianie:

- Obrócić dźwignię zasuw (Rys. 144,1) w prawo. Zasuwa zamyka się. Przed opróżnieniem kasety **konieczne** jest zamknięcie zasuw w toalecie Thetford.
- Wyjąć i opróżnić kasetę Thetford zgodnie z opisem w rozdziałach 11.7.2 i 11.7.3.

Opróżnianie zbiornika na ścieki:

- Otworzyć zasuwę. W tym celu obrócić dźwignię zasuw w lewo.
- Tak długo przyciskać przycisk uruchamiający płukanie, aż do muszli przestanie spływać woda.
- Z powrotem zamknąć zasuwę. W tym celu obrócić dźwignię zasuw w prawo.
- Otworzyć klapę kasety Thetford.
- Wychylić na zewnątrz króciec do wlewania świeżej wody.
- Zdjąć nakrętkę z króćca do wlewania świeżej wody.
- Obrócić króciec wlewowy świeżej wody w lewo, aż wypłynie resztkę wody.
- Odwrócić króciec wlewowy świeżej wody z powrotem w prawo.
- Nakręcić nakrętkę na króciec do wlewania świeżej wody.
- Odchylić do środka króciec do wlewania świeżej wody.

11.7.2 Wyjmowanie kasety



- ▷ Zbiornik na nieczystości (kasetę) można wyjąć dopiero po zamknięciu zasuw.

Kłapa serwisowa

Specjalna kłapa serwisowa umożliwia dostęp do zbiornika na nieczystości (kasety).

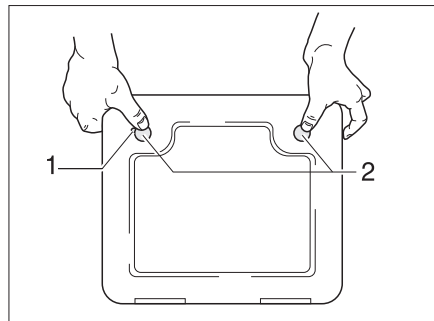

Rys. 145 Kłapa kasety toaletowej

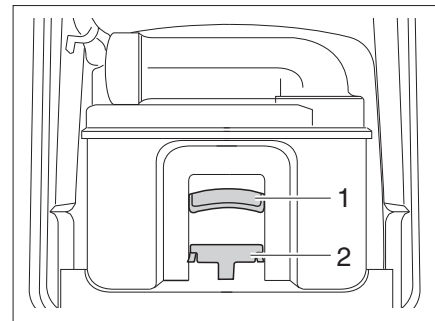

Rys. 146 Kaseca Thetford

- Otworzyć klapę kasety na zewnątrz pojazdu. W tym celu wetknąć kluczyk w bębenek zamka wciskanego (Rys. 145,1) i przekręcić o ćwierć obrotu.
- Wyciągnąć klucz.
- Jednocześnie przycisnąć kciukiem oba zamki wciskane (Rys. 145,2) i otworzyć klapę kasety.
- Pociągnąć do przodu pałąk ustalający (Rys. 146,2), aby odblokować kasetę toaletową i wyciągnąć kasetę za uchwyt (Rys. 146,1).

11 Instalacja sanitarna

11.7.3 Opróżnianie kasety

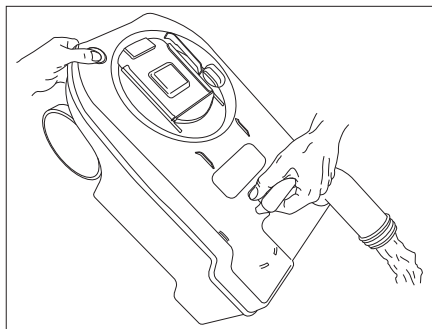

Rys. 147 Opróżnianie kasety Thetford

- Dostarczyć kasetę do punktu utylizacyjnego, który jest do tego przeznaczony. Króciec opróżniający skierować do góry.
- W razie potrzeby obrócić króciec opróżniający do góry.
- Zdjąć pokrywę króćca opróżniającego.
- Skierować kasetę króćcem opróżniającym w dół.
- W przypadku kaset Thetford: Wcisnąć kciukiem przycisk napowietrzający. Kaseca opróżnia się.
- Zamknąć pokrywę króćca opróżniającego.
- W razie potrzeby dokręcić króciec opróżniający.
- Wsunąć kasetę na swoje miejsce.
- Pamiętać o zabezpieczeniu kasety pałąkiem ustalającym.
- Zamknąć kłapę kasety.

Przegląd rozdziału

W tym rozdziale zamieściliśmy dla Państwa wskazówki dotyczące pielęgnacji pojazdu.

Wskazówki dotyczą:

- karoserii pojazdu
- wnętrza
- instalacji wodnej
- wyciągu
- klimatyzacji
- trybu zimowego

Na końcu rozdziału zamieszczone są listy kontrolne zawierające czynności konieczne do wykonania, gdy nie planuje się korzystania z pojazdu przez dłuższy czas.

Poszczególne listy kontrolne dotyczą:

- tymczasowej przerwy w użytkowaniu
- zimowej przerwy w użytkowaniu
- uruchomienia po przerwie w użytkowaniu

12.1 Pielęgnacja z zewnątrz

12.1.1 Mycie przy użyciu myjki ciśnieniowej



- ▷ Odradza się używanie myjki wysokociśnieniowej do czyszczenia opon. Może to spowodować uszkodzenie opon.
- ▷ **Nie spryskiwać bezpośrednio myjką wysokociśnieniową aplikacji zewnętrznych (folii dekoracyjnych). Aplikacje zewnętrzne mogą się oderwać.**

Przed umyciem pojazdu przy użyciu myjki wysokociśnieniowej zapoznać się z instrukcją użytkowania myjki.

Podczas mycia przy użyciu okrągłej dyszy strumieniowej między pojazdem a dyszą czyszczącą musi być zachowany minimalny odstęp ok. 700 mm.

Należy pamiętać, że strumień wody wydobywa się z dyszy pod wysokim ciśnieniem. Nieprawidłowe operowanie myjką wysokociśnieniową może spowodować uszkodzenia w pojeździe. Temperatura wody nie może przekraczać 60°C. Podczas całego procesu mycia strumień wody musi się przemieszczać. Nie kierować strumienia wody bezpośrednio na szczelinę w drzwiach, elektryczne części montowane, złącza wtykowe, uszczelki, kratkę wentylacyjną czy też na okna dachowe. Pojazd może ulec uszkodzeniu lub woda może dostać się do środka.

12.1.2 Mycie pojazdu



- ▷ Pod żadnym pozorem nie czyścić pojazdu w automatycznych myjniach samochodowych. Woda może się dostać między elementy lodówki, do komínów odprowadzających spaliny, wentylatorów wyciągów okapowych albo do systemu wentylacji wymuszonej. Pojazd może ulec uszkodzeniu.
- Czyścić pojazd wyłącznie na placach przeznaczonych do mycia pojazdów. Unikać bezpośredniego nasłonecznienia. Przestrzegać zasad ochrony środowiska.
- Do czyszczenia aplikacji zewnętrznych oraz montowanych części z tworzywa sztucznego używać dużych ilości ciepłej wody, płynu do mycia naczyń i miękkiej ściereczki.

Pielęgnacja

- Do obmywania pojazdu używać jak najwięcej wody, czystej gąbki lub miękkiej szczotki. W przypadku uporczywego zabrudzenia dodawać do wody środka do zmywania naczyń.
- Lakierowane ściany zewnętrzne można dodatkowo czyścić preparatem do czyszczenia przyczep.
- Do czyszczenia powierzchni z tworzywa sztucznego wzmocnianego włóknem szklanym (GFK) używać wyłącznie łagodnych preparatów. Środki czyszczące i politory do powierzchni GFK są dostępne w specjalistycznych sklepach.
- Montowane elementy z tworzywa sztucznego wzmocnianego włóknem szklanym (GFK) wymagają regularnego wypolerowania środkiem do polerowania. Ochroni to montowane części z GFK przed żółknięciem oraz pozwoli ochronić powierzchnię przed rozszczelnieniem.
- Uszczelki gumowe w drzwiach i klapach luku bagażowego nacierać talkiem.
- Bębunki zamków w drzwiach i klapach luku bagażowego zabezpieczyć pyłem grafitowym.

12.1.3 Szyby akrylowe

Szyby wykonane ze szkła akrylowego wymagają szczególnie ostrożnego traktowania ze względu na swą wrażliwość.



- ▷ Szyb akrylowych pod żadnym pozorem nie należy wycierać do sucha, bo ziarenka pyłu uszkodzą powierzchnię.
- ▷ Do czyszczenia szyb akrylowych używa się jedynie dużych ilości ciepłej wody, odrobiny płynu do mycia naczyń i miękkiej ściereczki.
- ▷ W żadnym wypadku nie stosować detergentów do mycia szyb z dodatkami chemicznymi, szorującymi lub zawierającymi alkohol. Efektem byłoby przedwczesna utrata elastyczności a zaraz potem pojawianie się pęknięć.
- ▷ Ze szkłem akrylowym nie mogą się stykać środki używane do czyszczenia karoserii (np. środków do usuwania smoły lub silikonu).
- ▷ Nie korzystać z myjni automatycznych.
- ▷ Nie przytwierdzać żadnych naklejek do szyb akrylowych.
- ▷ Po umyciu całego pojazdu jeszcze raz obficie spłukać szyby akrylowe czystą wodą.
- ▷ Uszczelki gumowe zabezpieczyć gliceryną.



- ▷ Do wykończenia szyb akrylowych po umyciu nadaje się detergent do szyb akrylowych o działaniu antystatycznym. Do usuwania drobnych rys używać specjalnej politory do szyb akrylowych. Takie środki są dostępne w sklepach z akcesoriami.

12.1.4 Podwozie cynkowane ogniowo

Przywierająca sól działa szkodliwie na podwozie cynkowane ogniowo i może powodować białą rdzę.

Tak zwana biała rdza nie stanowi usterki. Jest to wyłącznie pogorszenie walorów optycznych.

Najczęstsze przyczyny powstawania białej rdzy:

- środki i sól do posypywania ulic (np. podczas jazdy w miesiącach zimowych)
- skropliny (np. wskutek ostłonięcia pojazdu foliami lub plandekami z tworzywa sztucznego)
- wilgoć (np. wskutek zaparkowania pojazdu w wysokiej trawie, w kałużach lub błocie)
- środki czyszczące (np. wskutek czyszczenia z użyciem środków czyszczących)
- śnieg (np. wskutek dłuższego postoju w śniegu)
- niedostateczna wentylacja (np. wskutek zastłonięcia przez sopłe zamarzające w obrębie płyty spodniej)

Zalecamy następujące metody unikania tworzenia się białej rdzy, bądź usuwania powstałej białej rdzy:

- Po każdej jeździe w warunkach zimowych spłukiwać powierzchnie cynkowane ogniowo czystą wodą.
- Do usuwania białej rdzy z części cynkowanych ogniowo używać detergentu do czyszczenia cynku (np. Poligrat).

12.1.5 Płyta spodnia

Płyta spodnia pojazdu jest częściowo powlekana środkiem ochronnym odpornym na starzenie. Wszelkie uszczerbki powłoki ochronnej płyty spodniej wymagają natychmiastowej naprawy. Powierzchni powlekanych środkiem ochronnym do podwozi nie spryskiwać olejem.



- ▷ Stosować wyłącznie produkty zatwierdzone przez producenta. Nasi autoryzowani partnerzy handlowi i punkty serwisowe udzielają stosownych porad.

12.1.6 Zbiornik na ścieki

Zbiornik na ścieki należy czyścić po każdym użyciu pojazdu.

- Czyszczenie:*
- Otworzyć otwór serwisowy w zbiorniku na ścieki i zawór spustowy.
 - Dokładnie przepłukać zbiornik na ścieki świeżą wodą.

12

Pielęgnacja

12.2 Pielęgnacja wewnątrz



- ▷ W miarę możliwości natychmiast usuwać plamy.
- ▷ Szyby wykonane ze szkła akrylowego wymagają szczególnie ostrożnego traktowania ze względu na swą wrażliwość (patrz rozdział 12.1.3).
- ▷ Części z tworzywa sztucznego w części toaletowej i mieszkalnej wymagają szczególnie ostrożnego traktowania ze względu na swą wrażliwość. Nie stosować żadnych rozpuszczalników, środków czyszczących zawierających alkohol oraz środków szorujących zawierających piasek. Zapobiegnie to utracie elastyczności i powstawaniu pęknięć.
- ▷ Nie wsypywać środków żrących do otworów odpływowych. Nie wlewać wrzącej wody do otworów odpływowych. Środki żrące lub wrząca woda uszkadzają rury odpływowe i syfony.
- ▷ Nie stosować esencji octowej do czyszczenia toalety i instalacji wodnej oraz do usuwania kamienia z instalacji wodnej. Esencja octowa może uszkodzić uszczelki lub części instalacji. Do usuwania kamienia stosować standardowe środki.
- ▷ Oszczędnie gospodarować wodą. Wycierać do cna wodę.
- ▷ Regularnie odkurzać dywany i tapicerkę, używając odpowiedniej nasadki ze szczotką.



- ▷ Nasi przedstawiciele i punkty serwisowe służą informacjami o stosowaniu środków pielęgnacyjnych.
- ▷ Sprawdzić w nierzucającym się w oczy miejscu, czy zastosowany środek czyszczący nadaje się do czyszczonej powierzchni.
- ▷ Zabarwienia wywołane tekstyliami nie są objęte jakimikolwiek roszczeniami z tytułu gwarancji producenta. Nie są to w żadnym wypadku wady materiału obiciowego, lecz wady materiału, z którego wykonano ubranie i należy je reklamować u sprzedawcy ubrania.
- Powierzchnie mebli, klamki, lampy oraz wszelkie części z tworzywa sztucznego w części toaletowej i mieszkalnej czyścić przy użyciu wody i wełnianych ściereczek. Do wody można dodać łagodnego detergentu. W razie potrzeby do pielęgnacji powierzchni lakierowanych używać politory do mebli.
- Materiały tapicerskie czyścić suchą pianką do tapicerki albo pianką z łagodnego środka piorącego. Nie prać materiałów tapicerskich, a jedynie czyścić. Chronić tapicerkę przed promieniowaniem słonecznym, aby nie wyblakła.
- Obicia ze sztucznej skóry czyścić przynajmniej raz w tygodniu przy użyciu chłonnej ściereczki lub gąbki oraz mieszanki wody i neutralnego mydła w pianie. Do powtórnego wycierania użyć niewielkiej ilości samej wody. Uporczywe plamy czyścić mieszaniną alkoholu i wody (30% alkoholu i 70% wody) lub 10%-owym roztworem etanolu (10% etanolu i 90% wody) i przemywać czystą wodą. Niewykłuczone jest jednak pozostawianie śladów. Nie stosować produktów zawierających rozpuszczalniki ani środków szorujących, czy też rozcieńczonego alkoholu i/lub acetonu.

- Do czyszczenia powłok teflonowych używać chłonnej ściereczki lub gąbki i standardowego łagodnego środka czyszczącego na bazie wody. Alternatywnie można stosować mieszaninę z 2 łyżek stołowych amoniaku i 1 litra wody. Pod żadnym pozorem nie ścierać wilgotnych ani oleistych plam, lecz usuwać miejsce po miejscu przykładając do nich chłonną ściereczkę. Aby nie powiększyć usuwanej plamy, należy zaczynać od zewnątrz i kierować się do środka. W przypadku plam niewodnistych lub zaschniętych najpierw usunąć tępym nożem lub szpachelką zgrubne cząstki zabrudzenia, względnie delikatnie szczyścić miękką szczotką. Następnie usunąć resztę przykładając miejsce po miejscu wilgotną ściereczkę.
- Firanki i zasłony oddać do pralni chemicznej.
- Wykładziny dywanowe w razie potrzeby czyścić pianką do dywanów i odkurzać.
- Wykładzinę PVC zmywać łagodnym, mydlanym środkiem czyszczącym do wykładzin PVC. Nie układać wykładzin dywanowych na mokrej wykładzinie PVC. Mogłoby dojść do sklejenia wykładziny dywanowej z wykładziną PVC.
- Do czyszczenia zlewozmywaka i kuchenki gazowej nigdy nie używać środków szorujących zawierających piasek. Unikać wszystkiego, co mogłoby spowodować rysy i wgłębienia.
- Kuchenkę gazową można czyścić zaledwie zwilżoną ściereczką lub gąbką. Nie wolno dopuścić, aby woda przedostała się do otworów w kuchence gazowej. Woda może uszkodzić kuchenkę gazową.
- Moskitierę w drzwiach, oknach i oknach dachowych wyszczotkować miękką szczotką lub odkurzyć używając nasadki szczotkowej do odkurzacza.
- Rolety przyciemniające w drzwiach, oknach i oknach dachowych wyszczotkować miękką szczotką lub odkurzyć używając nasadki szczotkowej do odkurzacza. Tłuszcz lub uporczywy brud usuwać przy użyciu ługu mydlanego (mydło rdzeniowe) w temperaturze 30°C.
- Składane zasłony zaciemniające wyszczotkować miękką szczotką lub odkurzyć używając nasadki szczotkowej do odkurzacza. Tłuszcz lub uporczywy brud usuwać przy użyciu ługu mydlanego (mydło rdzeniowe) w temperaturze 30°C.

12

Pielęgnacja

12.3 Instalacja wodna

12.3.1 Czyszczenie zbiornika na wodę

- Do czyszczenia zbiornika na wodę używać dostępnych w sklepach specjalistycznych środków czyszczących do tworzyw sztucznych. Przestrzegać wskazówek i informacji producenta.

12.3.2 Czyszczenie rur wodociągowych



- ▷ Stosować wyłącznie odpowiednie środki czyszczące ze sklepów specjalistycznych.



- ▷ Wypływającą mieszaninę wody i środka czyszczącego zebrać i poddać prawidłowej utylizacji.

- Opróżnić instalację wodną.
- Zamknąć wszystkie otwory spustowe i zawory spustowe.
- Do zbiornika na wodę włąć mieszaninę wody i środka czyszczącego. Przestrzegać podawanych przez producenta proporcji mieszaniny.
- Otworzyć pojedynczo zawory spustowe.
- Nie zamykać zaworów spustowych, dopóki mieszanina wody i środka czyszczącego nie znajdzie właściwego odpływu.
- Z powrotem zamknąć zawory spustowe.
- Wszystkie zawory kurkowe wody ustawić na „ciepła” i otworzyć.
- Nie zamykać zaworów kurkowych wody, dopóki mieszanina wody i środka czyszczącego nie znajdzie odpływu.
- Wszystkie zawory kurkowe wody ustawić na „zimna” i otworzyć.
- Nie zamykać zaworów kurkowych wody, dopóki mieszanina wody i środka czyszczącego nie znajdzie odpływu.
- Zamknąć wszystkie zawory kurkowe wody.
- Kilkakrotnie uruchomić spłuczkę toaletową.
- Odczekać aż środki czyszczące zaczną działać zgodnie ze wskazówkami producentów.
- Opróżnić instalację wodną. Mieszaninę wody i środka czyszczącego zebrać i poddać prawidłowej utylizacji.
- W celu przepłukania kilkakrotnie na przemian napełniać wodą pitną całą instalację wodną i opróżniać.

12.3.3 Dezynfekcja instalacji wodnej

- ▷ Stosować wyłącznie odpowiednie środki dezynfekcyjne ze sklepów specjalistycznych.



- ▷ Wypływającą mieszaninę wody i środka dezynfekcyjnego zebrać i poddać prawidłowej utylizacji.

- Opróżnić instalację wodną.
- Zamknąć wszystkie otwory spustowe i zawory spustowe.
- Do zbiornika na wodę włąć mieszaninę wody i środka dezynfekcyjnego. Przestrzegać podawanych przez producenta proporcji mieszaniny.
- Otworzyć pojedynczo zawory spustowe.
- Nie zamykać zaworów spustowych, dopóki mieszanina wody i środka dezynfekcyjnego nie znajdzie właściwego odpływu.
- Z powrotem zamknąć zawory spustowe.
- Wszystkie zawory kurkowe wody ustawić na „ciepła” i otworzyć.
- Nie zamykać zaworów kurkowych wody, dopóki mieszanina wody i środka dezynfekcyjnego nie znajdzie odpływu.
- Wszystkie zawory kurkowe wody ustawić na „zimna” i otworzyć.
- Nie zamykać zaworów kurkowych wody, dopóki mieszanina wody i środka dezynfekcyjnego nie znajdzie odpływu.
- Zamknąć wszystkie zawory kurkowe wody.
- Kilkakrotnie uruchomić spłuczkę toaletową.
- Odczekać aż środki dezynfekcyjne zaczną działać zgodnie ze wskazówkami producentów.
- Opróżnić instalację wodną. Mieszaninę wody i środka dezynfekcyjnego zebrać i poddać prawidłowej utylizacji.
- W celu przepłukania kilkakrotnie na przemian napełniać wodą pitną całą instalację wodną i opróżniać.

12

Pielęgnacja

12.4 Wyciąg



▶ Przed przystąpieniem do prac odłączyć urządzenie od zasilania.

Systematycznie czyścić w wyciągu filtr zatrzymujący tłuszcz. Częstotliwość czyszczenia zależy od tego, jak często korzysta się z wyciągu. Nie należy zwlekać z czyszczeniem filtra, aż wydajność wyciągu znacznie zauważalnie spadać.

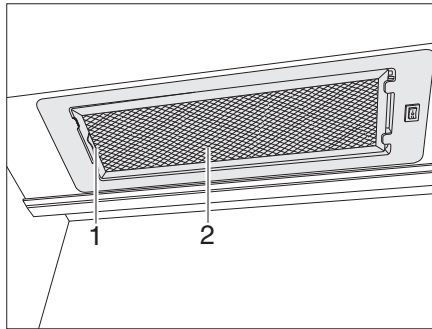

Rys. 148 Wyciąg

Czyszczenie filtra zatrzymującego tłuszcz:

- Przełożyć dźwignię (Rys. 148,1) do środka.
- Wyjąć dołem filtr (Rys. 148,2).
- Wymyć filtr, używając ciepłej wody i odrobiny płynu do zmywania.
- Pozostawić filtr do całkowitego wyschnięcia i zamontować z powrotem.
- Wsunąć filtr od dołu i zablokować w mocowaniu.

12

Pielęgnacja

12.5 Umywalka/zlewozmywak

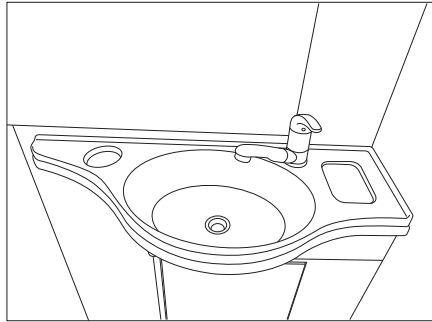

Rys. 149 Umywalka

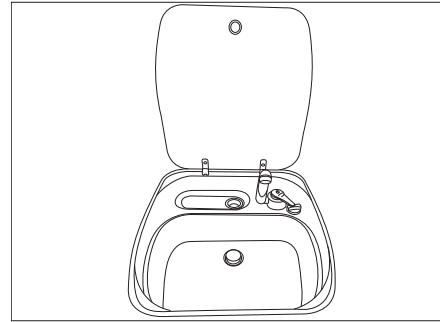

Rys. 150 Zlewozmywak

12.5.1 Umywalka/zlewozmywak ze stali nierdzewnej



- ▷ Nie używać do czyszczenia jakichkolwiek wybielaczy, ani produktów zawierających chlorki czy kwas solny, proszku do pieczenia ani środków do czyszczenia srebra.
- ▷ Nie stosować mleczka czyszczącego i gąbek o zgrubnej strukturze.



- ▷ Przed przystąpieniem do właściwego czyszczenia przetestować w nierzucającym się w oczy miejscu, czy używany produkt do czyszczenia nie uszkodzi powierzchni.
- ▷ Wyczyszczone powierzchnie dokładnie wytrzeć do sucha, aby uniknąć śladów kamienia.
- ▷ Szczotkowane powierzchnie ze stali nierdzewnej wycierać wzdłuż szlif.
- Przynajmniej 2x w roku wyczyścić umywalkę/zlewozmywak standardowym preparatem do czyszczenia stali nierdzewnej.
- Po każdym użyciu opłukać umywalkę/zlewozmywak i osuszyć ściereczkami AGD.

Usuwanie uporczywych zabrudzeń:

- Wyczyścić umywalkę/zlewozmywak przy użyciu zwykłej gąbki AGD i mleczka czyszczącego.
- Opłukać umywalkę/zlewozmywak i osuszyć ściereczkami AGD.

Usuwanie pozostałości po tłuszczach i olejach:

- Zanieczyszczone miejsca w umywalce/zlewozmywaku natrzeć ręcznikiem kuchennym nasączonym niewielką ilością spirytusu.
- Opłukać umywalkę/zlewozmywak i osuszyć ściereczkami AGD.

Usuwanie odcisków palców:

- Wyczyścić umywalkę/zlewozmywak przy użyciu płynu do mycia naczyń i skórzanego ściereczki czyszczącej.
- Opłukać umywalkę/zlewozmywak i osuszyć ściereczkami AGD.

12

Pielęgnacja

12.5.2 Umywalka/zlewozmywak z tworzywa sztucznego



- ▷ Nie stosować mleczka/proszku czyszczącego i gąbek o zgrubnej strukturze.



- ▷ Przed przystąpieniem do właściwego czyszczenia przetestować w nierzucającym się w oczy miejscu, czy używany produkt do czyszczenia nie uszkodzi powierzchni.
- ▷ Wyczyszczone powierzchnie dokładnie wytrzeć do sucha, aby uniknąć śladów kamienia.

Usuwanie zwykłych zabrudzeń:

- Wyczyścić umywalkę/zlewozmywak przy użyciu standardowego płynu do mycia lub nieszorującego detergentu do użytku domowego.

Usuwanie uporczywych zabrudzeń:

- Za pomocą wilgotnej gąbki wetrzeć sól odplamiającą lub sól do zmywarek i odczekać kilka godzin, aż zadziała.
- Usunąć sól i wyczyścić niekę bezpiecznym dla żywności detergentem do czyszczenia tworzyw sztucznych.
- Wypłukać umywalkę/zlewozmywak.

Usuwanie kamienia:

- Wyczyścić umywalkę/zlewozmywak octem lub środkiem do usuwania kamienia.
- Wypłukać umywalkę/zlewozmywak.

12.6 Pojemnik na odpady (wyposażenie specjalne)



- ▷ Wskazane jest jak najczęstsze opróżnianie pojemnika na odpady do koszy i kontenerów na śmieci. W ten sposób uniknie się nieprzyjemnych zapachów i niedogodności związanych z gromadzeniem się śmieci na pokładzie.



- ▷ Zapewnienie pojemników niewłaściwymi odpadami, np. gorącym popiołem, powoduje ich uszkodzenie!

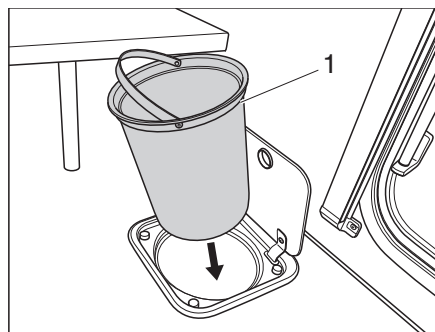

Rys. 151 Pojemnik na odpady w kuchni

Czyszczenie pojemnika na odpady w kuchni:

- Wyjąć pojemnik na odpady (Rys. 151,1) za rączkę i opróżnić zgodnie z obowiązującymi przepisami.
- Wyczyścić pojemnik na odpady przy użyciu standardowego płynu do mycia lub nieszorującego detergentu do użytku domowego.
- Z powrotem wsunąć pojemnik na odpady aż do momentu zablokowania w mocowaniu.

12.7 Pielęgnacja w sezonie zimowym

Sól roztopiająca lód niszczy płytę podłogową i części wystawione na działanie bryzgów wody. Zalecamy częstsze mycie pojazdu w sezonie zimowym. Szczególnie narażone są części mechaniczne i obrabiane powierzchniowo oraz spód pojazdu, dlatego muszą być skrupulatnie czyszczone.



- ▷ W obliczu niebezpieczeństw wystąpienia przymrozków zawsze włączyć grzejnik, ustawiając minimalną temperaturę 15°C. Dmuchawę powietrza obiegowego (jeśli jest zainstalowana) ustawić na tryb automatyczny. Przy ekstremalnych temperaturach panujących na zewnątrz oprócz tego należy uchylić klapy i drzwi w meblach. Wpływające ciepłe powietrze może przeciwdziałać zamarzaniu, np. rur wodociągowych oraz tworzeniu się skroplin w szafach.
- ▷ W obliczu niebezpieczeństwa wystąpienia przymrozków dodatkowo okryć okna po zewnętrznej stronie pojazdu matami termoizolacyjnymi.
- ▷ Odsnieżać komin, okna dachowe z systemem wentylacji wymuszonej i grzybkowe wywietrzniki na dachu. Na komin dachowy zakładać nakładkę przedłużającą długości co najmniej 10 cm.

12.7.1 Przygotowania

- Skontrolować pojazd pod kątem uszkodzeń lakieru i rdzy. Naprawić ewentualne uszkodzenia.
- Upewnić się, że wykluczona jest możliwość przedostania się wody do układów wentylacji wymuszonej i do grzejnika.
- Metalowe części płyty spodniej zabezpieczyć przed rdzą środkiem antykorozyjnym na bazie wosku.
- Lakierowane powierzchnie zewnętrzne zakonserwować przy użyciu właściwego środka.

12.7.2 Tryb zimowy

Zamieszkiwanie pojazdu w sezonie zimowym, gdy na zewnątrz panują niskie temperatury, powoduje powstawanie skroplin. Aby zagwarantować właściwą jakość powietrza i uniknąć szkód w pojeździe wywołanych skroplinami, należy zadbać o dostateczną wentylację.

- Nasadzić na komin nakładkę przedłużającą o długości co najmniej 10 cm.
- W fazie nagrzewania pojazdu ustawić grzejnik w najwyższym położeniu i otworzyć szafki na dachu, zsunąć zasłony oraz rolety. W ten sposób osiągnie się optymalną wentylację i przewietrzenie.
- W pojazdach wyposażonych w dmuchawę powietrza obiegowego zawsze włączać ją razem z grzejnikiem. Zachodzi niebezpieczeństwo przegrzania grzejnika!
- Rano podnosić wszystkie obicia tapicerowane, przewietrzać skrzynie ładunkowe i osuszyć wilgotne miejsca.



- ▷ Zbierające się mimo to gdziekolwiek skropliny wystarczy po prostu wytrzeć.

12.7.3 Po zakończeniu sezonu zimowego

- Przeprowadzić gruntowne mycie płyty podłogowej. Pozwoli to usunąć środki rozmrażające (sole, resztki ługów), które sprzyjają powstawaniu korozji.
- Przeprowadzić czyszczenie z zewnątrz i zakonserwować blachy karoserii standardowym woskiem do aut.
- Zdjąć nasadkę przedłużającą z komina.

12.8 Przerwa w użytkowaniu

12.8.1 Tymczasowa przerwa w użytkowaniu



- ▶ Po dłuższym okresie przestoju (ok. 10 miesięcy) zlecić kontrolę układu hamulcowego i instalacji gazowej w autoryzowanym warsztacie specjalistycznym.
- ▶ Należy pamiętać, że woda nie nadaje się do konsumpcji już po krótkim czasie.
- ▶ Uszkodzone przez zwierzęta kable mogą wywoływać zwarcia. Niebezpieczeństwo wybuchu pożaru!

Zwierzęta (przede wszystkim myszy) potrafią wyrządzić poważne szkody we wnętrzu pojazdu. Należy się z tym liczyć zwłaszcza, gdy zwierzęta mogą bez przeszkód buszować w zaparkowanym pojeździe.



Zwierzęta potrafią niepostrzeżenie dostać się do środka pojazdu i znaleźć w nim skuteczną kryjówkę.

Aby uniknąć lub ograniczyć skalę szkód wyrządzonych przez wdzierające się do środka zwierzęta, należy systematycznie sprawdzać pojazd pod kątem szkód lub podejrzanych śladów. Jest to szczególnie wskazane ok. 24 godzin po odstawieniu pojazdu na miejsce postoju.

Po wykryciu śladów bytności zwierząt skontaktować się z autoryzowanym partnerem handlowym lub punktem serwisowym. Uszkodzone kable mogą wywołać zwarcie. W efekcie w pojeździe może wybuchnąć pożar.

Lista kontrolna czynności do wykonania przed przerwą w użytkowaniu:

Podwozie

Czynności	gotowe
Przesmarowanie ruchomych części haka holowniczego smarem stałym  ▶ Nie smarować okładzin ciernych w zaczepie ze stabilizatorem jazdy!	
Oprzeć osie przyczepy kempingowej na odpowiednich podporach typu kobyłka, aby odciążyć koła, lub przesuwać przyczepę co cztery tygodnie. Zapobiegnie to powstawaniu odgnieceń na oponach i łożyskach kół.  ▶ Pod żadnym pozorem nie wykorzystywać do podparcia zamontowanych podpór na korbę, lecz wyłącznie zewnętrzne podpory typu kobyłka.	
Chronić opony przed bezpośrednim nasłonecznieniem. Niebezpieczeństwo powstawania pęknięć!	
Napompowanie opon do zalecanego ciśnienia maksymalnego	
Zadbanie o wystarczającą cyrkulację powietrza wokół płyty spodniej  ▶ Wilgoć lub brak tlenu, np. wskutek przykrycia foliami z tworzywa sztucznego, mogą powodować optyczne nieprawidłowości w płycie spodniej.	

	Czynności	gotowe
Nadwozie	Zamknąć wszystkie kominy, zakładając na nie dopasowane kaptury i uszczelnić wszystkie pozostałe otwory (z wyjątkiem systemów wentylacji wymuszonej). Zapobiec wdzieraniu się zwierząt (np. mysz) Aby uniknąć tworzenia się skroplin a w konsekwencji rozwoju pleśni, wewnątrz pojazdu, wszystkie dostępne z zewnątrz luki bagażowe i samo miejsce postoju (np. garaż) należy przewietrzać co 3 tygodnie.	
Wnętrze	ustawienie i przykrycie poduszek tapicerowanych wyczyszczenie lodówki zostawienie lekko uchylonych drzwi lodówki i półki zamrażalnika poszukanie śladów zwierząt wewnątrz pojazdu odłączenie ekranu płaskiego od zasilania i ewentualnie wyniesienie z pojazdu	
Instalacja gazowa	zamknięcie głównego zaworu odcinającego w butli gazowej zamknięcie wszystkich zaworów odcinających dopływ gazu wyjęcie pustych butli gazowych ze skrzynki gazowej	
Instalacja elektryczna	naładowanie do pełna akumulatora części mieszkalnej  ▷ Przed tymczasową przerwą w użytkowaniu ładować akumulator przez co najmniej 24 godziny. Spryskanie styków w trzynastobiegunowej wtyczce specjalnym sprayem do styków	
Instalacja wodna	Opróżnić całą instalację wodną. Zawory kurkowe pozostawić na wpół otwarte. Zawór bezpieczeństwa/spustowy (jeśli jest zainstalowany) i wszystkie zawory spustowe pozostawić otwarte. Uwzględnienie wskazówek zawartych w rozdziale 11	

12.8.2 Przerwa w użytkowaniu na czas zimy

Jeśli przerwa w użytkowaniu ma potrwać całą zimę, konieczne jest podjęcie dodatkowych kroków:

	Czynności	gotowe
Podwozie	Skrupulatne oczyszczenie karoserii i płyty spodniej i spryskanie gorącym woskiem albo zakonserwowanie środkiem do pielęgnacji lakieru Naprawa uszkodzonego lakieru Napompowanie opon do zalecanego ciśnienia maksymalnego	
Nadwozie	Utrzymanie drożności systemów wentylacji wymuszonej Wyczyszczenie zamontowanych podpór na korbę i spryskanie standardowym sprayem teflonowym. Wyczyszczenie i posmarowanie wszystkich zawiasów w drzwiach i klapach Pokrycie zamków ryglujących olejem lub gliceryną przy użyciu pędzelka Natarcie talkiem wszystkich uszczelek gumowych Zabezpieczenie bębenków w zamkach pyłem grafitowym	

	Czynności	gotowe
Wnętrze	rozstawienie nawilżaczy powietrza	
	wyjęcie poduszek z pojazdu i umieszczenie w suchym miejscu składowania	
	wietrzenie wnętrza w regularnych odstępach	
	opróżnienie wszystkich szaf i schowków oraz otwarcie klap, drzwi i szuflad	
	gruntowne wyczyszczenie wnętrza	
	wyjęcie z pojazdu ekranu płaskiego ze względu na niebezpieczeństwo wystąpienia przymrozków	
Instalacja elektryczna	demontaż akumulatora części mieszkalnej i przechowanie w ogrzewanym miejscu (patrz rozdział 9)	
Instalacja wodna	wyczyszczenie instalacji wodnej specjalnymi środkami czyszczącymi ze specjalistycznego sklepu	
Cały pojazd	wyczyszczenie przystawki namiotowej i przechowanie w stanie suchym rozłożenie plandek ochronnych w taki sposób, aby nie zakryć otworów wentylacyjnych, albo użycie plandek przepuszczających powietrze	

12.8.3 Uruchomienie pojazdu po tymczasowej przerwie w użytkowaniu lub po przerwie w użytkowaniu na czas zimy

Lista kontrolna czynności do wykonania przed uruchomieniem:

	Czynności	gotowe
Podwozie	kontrola ciśnienia w oponach	
	Sprawdzić ciśnienie w oponach i stan koła zapasowego. Koło zapasowe musi być wymieniane co 5-6 lat.	
Nadwozie	kontrola działania zamontowanych podpór na korbę	
	kontrola działania drzwi, okien i okien dachowych	
	kontrola działania wszystkich zamków zewnętrznych	
	odstąpienie komina odprowadzającego spaliny z grzejnika (jeśli jest zainstalowany)	
	odstąpienie szczelin zewnętrznych lodówki (jeśli jest zainstalowana)	
Instalacja gazowa	wstawienie butli gazowych do skrzynki, przymocowanie i podłączenie do reduktora ciśnienia gazu	
Instalacja elektryczna	podłączenie zasilania prądem o napięciu 230 V do zewnętrznego gniazda wtykowego	
	naładowanie do pełna akumulatora części mieszkalnej  ▷ Po przerwie w użytkowaniu należy ładować akumulator przez co najmniej 24 godziny.	
	kontrola działania instalacji elektrycznej, np. świateł w środku, gniazdek wtykowych i urządzeń elektrycznych	

Instalacja wodna

Czynności	gotowe
dezynfekcja rur wodociągowych i zbiornika na wodę	
zamknięcie zaworów spustowych i zaworów kurkowych wody	
kontrola szczelności zaworów kurkowych, zaworów spustowych i rozdzielaczy wody	

Urządzenia do zabudowy

kontrola działania lodówki	
wymiana cieczy grzewczej w grzejniku na ciepłą wodę co 2 lata	
kontrola działania grzejnika/bojlera	
kontrola działania kuchenki gazowej	
kontrola działania klimatyzacji	
kontrola działania pieca	

Przegląd rozdziału

W niniejszym rozdziale zamieściliśmy wskazówki dotyczące kontroli urzędowych oraz prac przeglądowych i konserwacyjnych w pojeździe.

Wskazówki odnoszące się do konserwacji dotyczą następujących elementów:

- zaczepu ze stabilizatorem jazdy
- układu hamulcowego
- grzejnika na ciepłą wodę Alde
- wymiany żarówek i lamp fluorescencyjnych

Na końcu rozdziału zamieszczone są ważne wskazówki dotyczące nabywania części zamiennych.

13.1 Kontrole urzędowe

W przyczepach kempingowych zarejestrowanych w Republice Federalnej Niemiec, zgodnie z § 29 Ustawy o dopuszczeniu osób i pojazdów do ruchu drogowego co 2 lata musi być przeprowadzany urzędowy przegląd główny (HU) („TÜV”, „DEKRA”).

Co 2 lata autoryzowany warsztat specjalistyczny musi zbadać instalację gazową. Dotyczy to także pojazdów niezarejestrowanych. Wszelkie zmiany w instalacji gazowej podlegają obowiązkowi natychmiastowego zbadania przez autoryzowany warsztat specjalistyczny. Autoryzowany warsztat specjalistyczny potwierdza przeprowadzenie badania i prawidłowy stan w zaświadczeniu o badaniu instalacji gazowej. Plakietkę potwierdzającą wykonanie badania instalacji gazowej umieszcza się z tyłu pojazdu tuż obok tablicy rejestracyjnej.

W innych krajach należy się stosować do lokalnych przepisów.



- ▶ Reduktor ciśnienia gazu wymienić najpóźniej po 10 latach.

13.2 Prace przeprowadzane w ramach przeglądu

Jak każde urządzenie techniczne, pojazd wymaga regularnego badania.

Prace w ramach przeglądu muszą być wykonywane przez specjalistów.

Do przeprowadzenia tych czynności niezbędna jest specjalistyczna wiedza i kwalifikacje, których nie da się przekazać w ramach niniejszej instrukcji obsługi. Taką wiedzę i kwalifikacjami dysponują wszystkie punkty serwisowe. Doświadczenie i regularne szkolenia techniczne prowadzone przez fabrykę oraz urządzenia i narzędzia gwarantują profesjonalny przegląd pojazdu, zgodny z najnowszym stanem wiedzy.

Punkt serwisowy potwierdza wykonanie niezbędnych prac.



- ▷ Przestrzegać przeglądów wyznaczonych przez producenta i zlecać ich przeprowadzenie z przewidzianą częstotliwością. Pozwoli to zachować wartość pojazdu.
- ▷ Zaświadczenie o przeprowadzonych pracach w ramach przeglądu stanowi równocześnie dowód w razie ewentualnych szkód i zdarzeń objętych gwarancją.

13 Konserwacja

13.3 Prace konserwacyjne

Jak każde urządzenie techniczne, pojazd wymaga konserwacji. Zakres i częstotliwość prac konserwacyjnych są ustalane na podstawie różnych warunków eksploatacji i użytkowania. Trudniejsze warunki eksploatacji zmuszają do częstszej konserwacji pojazdu.

Konserwację urządzeń do zabudowy należy zlecać w interwałach podawanych w instrukcjach obsługi tych urządzeń.

13.4 Zaczepty ze stabilizatorem jazdy

Systematycznie czyścić zaczepty ze stabilizatorem jazdy i główkę zaczepty. Używać do tego roztworu lub spirytusu. Przesmarowując zaczepty ze stabilizatorem jazdy uważać, aby olej ani smar nie dostał się na okładziny cierne.

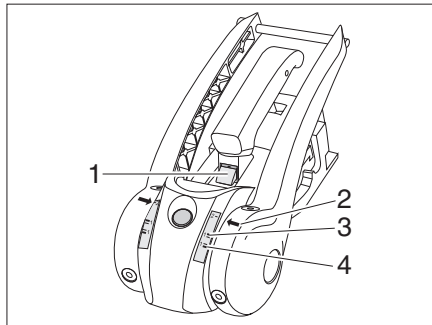

Rys. 152 Kontrola zużycia okładzin ciernych

Kontrola zużycia okładzin ciernych

Warunek wstępny: Zaczepty ze stabilizatorem jazdy jest sprężone a uchwyt stabilizacyjny dociśnięty w dół do oporu.

- Jeżeli zielony znacznik jest widoczny (Rys. 152,1), oznacza to, że okładziny cierne z przodu i z tyłu są jeszcze w dobrym stanie. Kiedy zielony znacznik przestaje być widoczny, konieczna jest wymiana okładzin ciernych.
- Jeżeli strzałka (Rys. 152,2) pod znacznikiem zaczepty kulowego Soft Dock 1 ma kolor zielony, (Rys. 152,4), oznacza to, że okładziny cierne z prawej i lewej strony są w dobrym stanie. Jeżeli strzałka (Rys. 152,2) nad znacznikiem zaczepty kulowego Soft Dock 1 ma kolor czerwony (Rys. 152,3), konieczna jest wymiana okładzin ciernych.



- ▷ Korygowanie okładzin ściernych nie jest konieczne.

13

Konserwacja

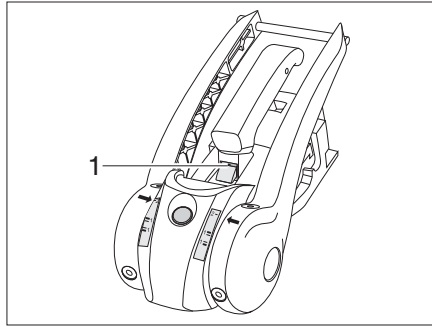

Rys. 153 Wskaźnik zużycia

Kontrola zużycia kuli zaczepu i mechanizmu sprzęgającego

Warunek wstępny: Zaczep ze stabilizatorem jazdy jest sprzężone.

- Przesunąć zaprzęg o ok. 500 m (dezaktywowany stabilizator).
- Kontrola stanu na wskaźniku zużycia:
- Jeżeli zielony znacznik jest widoczny (Rys. 152,1), oznacza to, że kula zaczepu jest w dobrym stanie. Kiedy zielony znacznik przestaje być widoczny, oznacza to, że średnica kuli zaczepu < 49mm i konieczna jest wymiana kuli zaczepu.

13.5 Układ hamulcowy podwozie AL-KO



- ▷ Prace konserwacyjne przy układzie hamulcowym powierzyć fachowcom w warsztacie specjalistycznym. Patrz "Plan przeglądu podwozia" na stronie 14.
- ▷ Terminy badań są podane w poniższej tabeli.

Model	Wstępny przegląd	Układ hamulcowy	Okładziny hamulcowe
Podwozie AL-KO	po 1500 km lub po 6 miesiącach	co 10 000 - 15 000 kilometrów jazdy albo co 12 miesięcy	co 5000 kilometrów jazdy lub co 12 miesięcy

13.6 Grzejnik na ciepłą wodę Alde



- ▷ Co 6 miesięcy sprawdzać w zbiorniku wyrównawczym stan cieczy grzewczej.
- ▷ W trakcie lub po pierwszych godzinach eksploatacji grzejnika na ciepłą wodę poziom cieczy ze względu na specyfikę systemu może spaść poniżej poziomu minimalnego. W takim przypadku konieczne jest uzupełnienie cieczy grzewczej.
- ▷ Po pierwszym nagrzewaniu zalecamy odpowietrzenie układu grzewczego i skontrolowanie zawartości glikolu.
- ▷ Wymianę cieczy grzewczej należy zlecać mniej więcej co dwa lata autoryzowanemu partnerowi handlowemu lub punktowi serwisowemu, bo z czasem słabnie skuteczność zabezpieczenia antykorozyjnego.
- ▷ Do układu grzewczego dolewać jedynie mieszaninę wody i glikolu (60 : 40). Taka mieszanina gwarantuje ochronę przed mrozem do ok. -25°C.



- ▷ Bliższe informacje są zamieszczone z osobnej instrukcji obsługi dostarczonej przez producenta.

13

Konserwacja

13.6.1 Kontrola poziomu cieczy

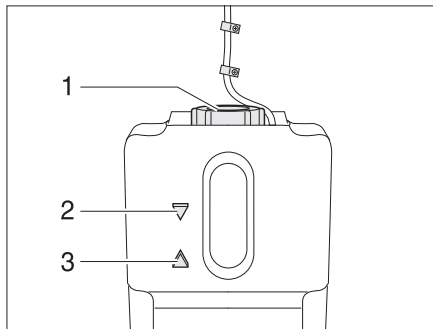

Rys. 154 Zbiornik wyrównawczy grzejnika na wodę ciepłą

- Wyłączyć grzejnik na wodę ciepłą i zostawić do ostygnięcia.
- Sprawdzić, czy w cieczy w zbiorniku wyrównawczym (Rys. 154) mieści się między znacznikami „MIN” (Rys. 154,3) i „MAX” (Rys. 154,2).
- Wymieniać ciecz co 2 lata.

13.6.2 Uzupelnienie zapasu cieczy grzewczej



- ▷ Ciecz grzewcza musi być wymieniana co 2 lata.

- Ustawić pojazd w poziomie. W ten sposób uniknie się powstawania pęcherzy.
- Wyłączyć grzejnik na wodę ciepłą i zostawić do ostygnięcia.
- Odkręcić albo zdjąć osłonę.
- Odkręcić nakrętkę (Rys. 154,1) na zbiorniku wyrównawczym.
- Powoli wyjąć górą pokrywą z pompą cyrkulacyjną.
- Sprawdzić zawartość środka chroniącego przed mrozem za pomocą specjalnego próbnika wrzecionowego. Zawartość środka chroniącego przed mrozem musi wynosić 40% lub odpowiadać ochronie przed mrozem do -25°C.
- Powoli dolewać do zbiornika wyrównawczego mieszaniny wody i środka chroniącego przed mrozem.



- ▷ Optymalny poziom cieczy uzyskuje się wówczas, gdy ciecz w zbiorniku wyrównawczym sięga 1 cm powyżej znacznika „MIN”.

13

Konserwacja

13.6.3 Odpowietrzenie instalacji grzewczej

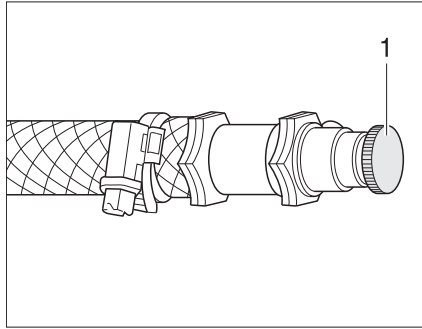

Rys. 155 Zawór odpowietrzający w grzejniku na ciepłą wodę

W grzejnikach są zamontowane zawory odpowietrzające.

- Wyłączyć grzejnik na wodę ciepłą i zostawić do ostygnięcia.
- Otworzyć zawór odpowietrzający (Rys. 155,1) i pozostawić otwarty do chwili, gdy przestanie się z niego wydobywać powietrze.
- Zamknąć zawór odpowietrzający.
- Powtórzyć tę operację ze wszystkimi zaworami odpowietrzającymi.
- Sprawdzić, czy rośnie temperatura grzejnika na wodę ciepłą.

13 Konserwacja

13.7 Klimatyzacja



- ▶ Przed przystąpieniem do prac odłączyć urządzenie od zasilania.



- ▷ Pod żadnym pozorem nie uruchamiać klimatyzacji bez filtra kłaczków. Brak filtra kłaczków prowadzi do zanieczyszczenia parownika, zmniejszając wydajność klimatyzacji.
- ▷ W przypadku zacopowania odpływu skroplin skropliny mogą dostać się do wnętrza pojazdu. Odpływ skroplin oczyszczać z brudu, listowia i podobnych zanieczyszczeń.

13.7.1 Klimatyzacja dachowa (Truma)

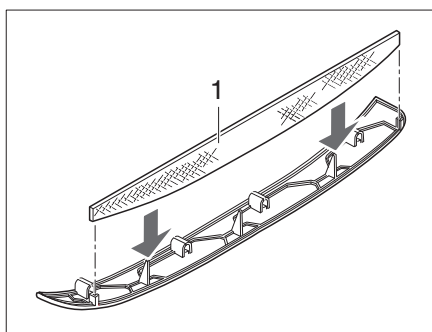

Rys. 156 Filtr kłaczków w klimatyzacji

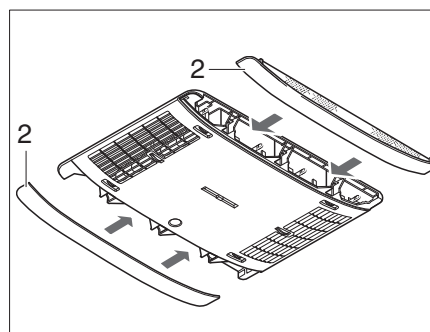

Rys. 157 Panele klimatyzacji

W panelach bocznych (Rys. 157,2) znajdują się dwa filtry kłaczków. Filtry kłaczków muszą być czyszczone w regularnych odstępach, jednak przynajmniej co 6 miesięcy, a w razie potrzeby wymieniane.

- Zdjąć panele (Rys. 157,2) z dystrybutora powietrza i wyczyścić lub, w razie potrzeby, wymienić filtr kłaczków (Rys. 156,1).
- Założyć panele z oczyszczonym lub nowym filtrem kłaczków.

13

Konserwacja

13.8 Wymiana żarówek i lamp fluorescencyjnych



- ▶ Żarówki i oprawki lamp mogą osiągać bardzo wysokie temperatury. Dlatego przed wymianą żarówek lampa musi ostygnąć.
- ▶ Przed wymianą żarówki odłączyć dopływ prądu wyłącznikiem różnicowo-prądowym w skrzynce bezpieczników 230 V.
- ▶ Przechowywać żarówki w miejscu niedostępnym dla dzieci.
- ▶ Nie używać żarówki, która spadła na ziemię lub jest zadrapana. Żarówka może się rozprysnąć.
- ▶ Lampy mogą osiągać bardzo wysokie temperatury. Kiedy lampa jest włączona, odstęp bezpieczeństwa od łatwopalnych przedmiotów musi wynosić zawsze 30 cm. Niebezpieczeństwo wybuchu pożaru!



- ▷ Nie dotykać palcami nowej żarówki. Do zamontowania nowej żarówki używać kawałka tkaniny.
- ▷ Stosować jedynie żarówki tego samego typu i o właściwej mocy wyrażonej w watach.
- ▷ W razie wykrycia usterki diod LED w lampach, należy udać się do autoryzowanego partnera handlowego lub punktu serwisowego.

13.8.1 Lampa punktowa LED

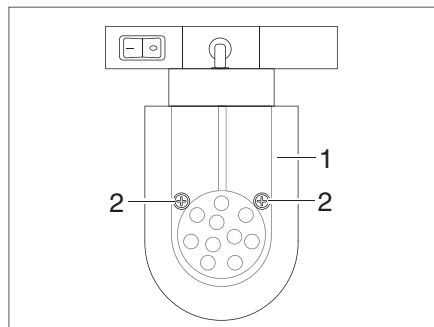

Rys. 158 Lampa punktowa LED (przesuwna)

Wymiana lampy:

- Odkręcić śruby mocujące (Rys. 158,2).
- Ostrożnie zdjąć klosz lampy (Rys. 158,1).
- Wyjąć źródło światła LED.
- Zamontować nowe źródło światła LED.
- Zmontować lampę w odwrotnej kolejności.

13 Konserwacja

13.9 Tabliczka znamionowa

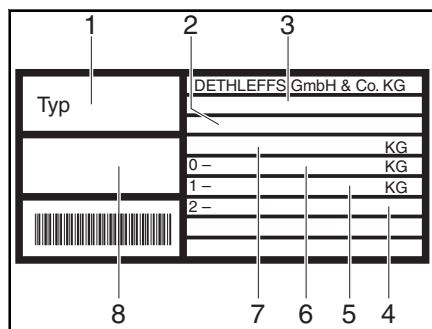

- 1 Typ
- 2 Numer identyfikacyjny pojazdu
- 3 Numer homologacji WE
- 4 dopuszczalny nacisk na oś 2
- 5 dopuszczalny nacisk na oś 1
- 6 dopuszczalny nacisk na hak
- 7 technicznie dopuszczalna masa całkowita pojazdu
- 8 numer seryjny

Rys. 159 Tabliczka znamionowa

Tabliczka znamionowa (Rys. 159) z numerem identyfikacyjnym pojazdu, w zależności od modelu, może być przytwierdzona w skrzynce gazowej albo z dziobowego luku bagażowego.

Nie usuwać tabliczki znamionowej.

Tabliczka znamionowa:

- identyfikuje pojazd
- pomaga w pozyskiwaniu części zamiennych
- razem z dokumentami pojazdu wskazuje tożsamość właściciela pojazdu



Przy wszelkich zapytaniach kierowanych do serwisu klienta proszę zawsze podawać numer identyfikacyjny pojazdu.

13.10 Naklejki ostrzegawcze i informacyjne

Na zewnątrz i w środku pojazdu są przytwierdzone naklejki ostrzegawcze i informacyjne. Naklejki ostrzegawcze i informacyjne służą bezpieczeństwu i nie wolno ich usuwać.



- ▷ Naklejki zamienne można zamówić u autoryzowanego partnera handlowego lub w punkcie serwisowym.

Przegląd rozdziału

W tym rozdziale zamieszczone są ważne wskazówki dotyczące nabywania części zamiennych.



- ▶ Każda zmiana stanu fabrycznego pojazdu może mieć negatywny wpływ na zachowanie się pojazdu i bezpieczeństwo na drodze.
- ▶ Zalecane przez firmę Dethleffs elementy wyposażenia specjalnego i oryginalne części zamienne zostały specjalnie zaprojektowane i zatwierdzone do posiadanego przez Państwa pojazdu. Autoryzowani partnerzy handlowi czy też punkty serwisowe zajmują się sprzedażą i serwisem tych produktów. Autoryzowani partnerzy handlowi i punkty serwisowe dysponują szczegółową wiedzą techniczną i w profesjonalny sposób wykonują niezbędne prace.
- ▶ Niezatwierdzone przez firmę Dethleffs akcesoria, części przeznaczone do zamontowania, przebudowy lub zabudowy, mogą prowadzić do szkód w pojeździe i do obniżenia bezpieczeństwa na drodze. Nawet jeśli są to części opatrzone opinią rzeczoznawczą, homologacją typu czy dopuszczeniem typu, nie ma pewności co do prawidłowej charakterystyki produktu.
- ▶ Firma Dethleffs nie może odpowiadać za szkody spowodowane przez produkty, które nie zostały przez nią zatwierdzone. Dotyczy to w równym stopniu niedozwolonych modyfikacji w pojeździe.

Ze względów bezpieczeństwa części zamienne do urządzeń muszą być zgodne z wytycznymi producenta i dopuszczone przez niego jako części zamienne. Prawo do wykonania montażu części zamiennych mają tylko producent urządzeń lub autoryzowany warsztat specjalistyczny. Części zamienne można nabywać u autoryzowanych partnerów handlowych i w punktach serwisowych.

Oto kilka ważnych części zamiennych:

- bezpieczniki
- żarówki
- pompa wodna (pompa zanurzeniowa)

Przy zamawianiu części zamiennych należy podawać autoryzowanemu partnerowi handlowemu lub pracownikom punktu serwisowego numer seryjny i typ pojazdu.

Opisywany w niniejszej instrukcji obsługi pojazd jest zaprojektowany i wyposażony zgodnie z normą fabryczną. W zależności od przeznaczenia oferowane są różne przydatne akcesoria specjalne. Montując akcesoria specjalne należy sprawdzać, czy są one objęte obowiązkiem wpisania do dokumentacji pojazdu. Przestrzegać technicznie dopuszczalnej masy całkowitej pojazdu. Autoryzowani partnerzy handlowe lub punkty serwisowe służą chętnie poradą.

Przegląd rozdziału

W tym rozdziale zamieściliśmy dla Państwa wskazówki dotyczące opon w pojeździe.

Wskazówki dotyczą:

- doboru opon
- obchodzenia się z oponami
- wymiany kół
- mocowanie koła zapasowego
- ciśnienia w oponach

Na końcu rozdziału jest zamieszczona tabela, w której podane jest poprawne ciśnienie opon w posiadanym przez Państwa pojeździe.

15.1 Informacje ogólne

- ▶ Regularnie kontrolować ciśnienie w oponach - przed każdą jazdą lub co 2 tygodnie. Nieprawidłowe ciśnienie w oponach powoduje nadmierne zużycie i może prowadzić do uszkodzenia opony łącznie z ich rozerwaniem. Grozi to utratą kontroli nad pojazdem.
- ▶ W regularnych odstępach kontrolować ciśnienie w oponach i stan koła zapasowego. Użycie niegotowego do eksploatacji koła zapasowego grozi wypadkiem!



- ▷ Ciśnienie sprawdzać tylko w zimnych oponach.
- ▷ W pojeździe są zamontowane opony bezdętkowe. Pod żadnym pozorem nie montować dętek w tych oponach.
- ▷ Stosowanie łańcuchów śniegowych jest dozwolone, o ile jest to poparte dodatkowym zezwoleniem w opinii rzeczoznawczej.



- ▷ W razie uszkodzenia opony skierować zestaw na prawe pobocze. Zabezpieczyć zestaw wystawiając trójkąt ostrzegawczy. Włączyć światła awaryjne.
- ▷ W pojazdach z osią tandemową, ze względu na specyfikę systemu, może dochodzić do zwiększonego zużycia się opon.
- ▷ Opony nie mogą być starsze niż 6 lat, bo materiał staje się z czasem kruchy. Czterocyfrowy numer DOT na boku opony podaje datę produkcji. Pierwsze dwie cyfry oznaczają tydzień, ostatnie dwie - rok produkcji.
- ▷ Przykład: (1509) tydzień 15, rok produkcji 2009.

Pamiętaj:

- Regularnie (co 14 dni) kontrolować opony pod kątem równomiernego zużycia bieżnika, głębokości bieżnika i uszkodzeń zewnętrznych.
- Przestrzegać minimalnej głębokości bieżnika określonej przez ustawodawcę.
- Zawsze używać opon takiego samego typu, takiej samej marki i identycznej wersji (opony letnie lub opony zimowe).
- Stosować wyłącznie opony dopuszczone do danego typu felgi. Dozwolone rozmiary felg i rozmiary opon są wyszczególnione w dokumentacji pojazdu, ale można też zwrócić się o poradę do autoryzowanego partnera handlowego lub do punktu serwisowego.
- Przyklejanie ciężarków w celu wyważenia koła jest dozwolone tylko po wewnętrznej stronie poniżej wgłębionego profilu i wewnętrznego obrzeża felgi.
- Nowe opony docierać z umiarkowaną prędkością na odcinku ok. 100 km, bo dopiero wówczas gwarantowana jest pełna przyczepność.

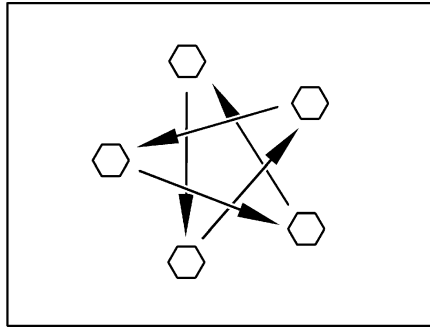

Rys. 160 Nakrętki lub śruby w kołach dokręcać na krzyż.

- Regularnie kontrolować, czy nakrętki lub śruby w kołach są mocno osadzone. Nakrętki lub śruby w wymienionym kole dokręcić na krzyż po przejechaniu 50 km (Rys. 160). Moment dokręcający jest podany w rozdziale 15.5.2.
- Nakrętki lub śruby w nowych lub nowo lakierowanych felgach dodatkowo dociągać po przejechaniu ok. 1000 - 5000 km.
- Zapobiegać powstawaniu odgnieceń na oponach i łożyskach kół w trakcie przerw w użytkowaniu lub dłuższych postojów: Tak podeprzeć pojazd, aby odciążyć koła, lub przemieszczać pojazd co 4 tygodnia, aby zmienić położenie kół.
- Koło zapasowe wymaga wymiany co 5-6 lat.

15.2 Dobór opon



- ▶ Wybranie niewłaściwych opon może prowadzić do uszkodzenia opon w czasie jazdy, z rozerwaniem opony włącznie.



- ▶ Montowanie opon, które nie są dopuszczone do posiadanego pojazdu, może skutkować wygaśnięciem homologacji dla pojazdu oraz związanej z tym ochrony ubezpieczeniowej. Autoryzowani partnerzy handlowe lub punkty serwisowe służą chętnie poradą.

Zatwierdzone dla danego pojazdu rozmiary opon są podane w dokumentacji pojazdu albo też można zapytać o nie autoryzowanego partnera handlowego lub pracowników punktów serwisowych. Wszystkie opony muszą pasować do pojazdu, w którym mają być eksploatowane. W pierwszej kolejności dotyczy to wymiarów zewnętrznych opony (średnica, szerokość), które są podane w postaci zgodnego z normą oznaczenia rozmiaru. Ponadto opona musi odpowiadać wymaganiom danego pojazdu pod względem masy i prędkości.

W przypadku masy przyjmuje się w założeniu maksymalny dopuszczalny nacisk na oś, podzielony na dwie opony (równomiernie obciążone). Maksymalną nośność opony określa load index (= LI, współczynnik nośności).

Maksymalną dopuszczalną prędkość dla opony (przy pełnej nośności) określa speed index (= GSY, symbol prędkości). Load index i speed index tworzą razem charakterystykę eksploatacyjną opony. Jest to oficjalna część składowa pełnego, normatywnego oznaczenia rozmiaru umieszczanego na każdej oponie. Informacje na oponie muszą się pokrywać z danymi w dokumentacji pojazdu.

15.3 Oznaczenia na oponie

215/70 R 15C 109/107 Q

Oznaczenie	Objaśnienie
215	Szerokość opony podawana w mm
70	Stosunek wysokości do szerokości opony wyrażony w procentach
R	Typ opony (R = radialna)
15	Średnica felgi podawana w calach
C	Commercial (transporter)
109	Współczynnik nośności opony pojedynczej
107	Współczynnik nośności opon tandemowych
Q	Symbol prędkości (Q = 160 km/h)

15.4 Obchodzenie się z oponami

- Na krawężniki należy najeżdżać pod dużym kątem. W innym przypadku istnieje ryzyko zaklinowania krawędzi opony. Najeżdżanie na krawężnik pod kątem ostrym może prowadzić do uszkodzenia opony skutkującego jej rozerwaniem.
- Powoli najeżdżać na wysoko wystające pokrywy włazów. W innym przypadku istnieje ryzyko zaklinowania opony. Szybkie najechanie na wysoko wystającą pokrywę włazu może prowadzić do uszkodzenia opony skutkującego jej rozerwaniem.
- Regularnie zlecać kontrolę amortyzatorów. Jazda z niesprawnymi amortyzatorami prowadzi do wyraźnie zwiększonego zużycia.
- Unikać blokowania hamulców w trakcie hamowania. Zablokowanie hamulców pozostawia na oponach bardziej czy mniej wyraźne ślady płyt hamulcowych. Obniża to komfort jazdy. Opony mogą stać się nawet niezdatne do dalszego użycia.
- Odradza się używanie myjki wysokociśnieniowej do czyszczenia opon. Skutkiem może być poważne uszkodzenie i rozerwanie opony w ciągu kilku sekund.

15

Koła i opony

15.5 Wymiana koła

15.5.1 Wskazówki ogólne

Koło zapasowe jest schowane w skrzyni na dyszel przyczepy. Do wymiany koła używać standardowego podnośnika samochodowego nożycowego.



- ▶ Pojazd musi stać na równym, twardym i nieśliskim podłożu.
- ▶ Przed uniesieniem pojazdu zaciągnąć hamulec postojowy.
- ▶ Zabezpieczyć pojazd przed przetoczeniem podkładając kliny po koła po przeciwnej stronie.
- ▶ W żadnym wypadku nie wykorzystywać zamontowanych podpór do unoszenia pojazdu.
- ▶ W żadnym wypadku nie przystawiać podnośnika do nadwozia, lecz pod oś.
- ▶ Pod żadnym pozorem nie przeciążać podnośnika samochodowego. Maksymalne dopuszczalne obciążenie jest podane na tabliczce znamionowej przytwierdzonej do podnośnika samochodowego.
- ▶ Podnośnik samochodowy jest przeznaczony wyłącznie do krótkotrwałego unoszenia pojazdu na czas wymiany opony.
- ▶ Zabronione jest wchodzenie pod uniesiony pojazd.
- ▶ Wymiana koła z felgą aluminiową na koło zapasowe z felgą stalową: Nie jechać dalej, niż to konieczne (do salonu samochodowego, warsztatu samochodowego, sprzedawcy opon). Nie przekraczać prędkości dostosowanej do sytuacji. Różne rodzaje ogumienia mają wpływ na zachowanie się pojazdu.



- ▷ Nie uszkodzić gwintu sworznia gwintowanego podczas wymiany koła.
- ▷ Nakrętki lub śruby w kołach dokręcać na krzyż (Rys. 160).
- ▷ Zmieniając typ felgi (np. na felgi aluminiowe lub koła z oponami zimowymi), stosować odpowiednie śruby do kół o właściwej długości i formie podkładki. Zależą od tego stabilne osadzenie kół i działanie układu hamulcowego.
- ▷ Felgi i opony, które nie są dopuszczone do danego pojazdu, mogą obniżyć bezpieczeństwo na drodze.



- ▷ Zabezpieczyć pojazd zgodnie w przepisami obowiązującymi w danym kraju, np. przy użyciu trójkąta ostrzegawczego.
- ▷ Przed wymianą koła sprawdzić podany na oponie rozmiar felgi i rozmiar opony, nośność opony i indeks prędkości. Stosowane felgi i opony muszą mieć wyłącznie takie rozmiary, jakie są podane w dokumentach pojazdu.

15.5.2 Moment dokręcający

Felga	Moment dokręcający
Felga stalowa 14"	90 Nm
Felga stalowa 14" / 15"	110 Nm

15

Koła i opony

15.5.3 Wymiana koła



- ▶ Podstawa podnośnika samochodowego musi się opierać równo na podłożu.
- ▶ Nie przekrzywiać podnośnika samochodowego.
- ▶ Sworzeń wtykany podnośnika samochodowego AL-KO (wyposażenie specjalne) wsuwać zawsze do oporu do kieszeni mocującej.



- ▷ Jako wyposażenie specjalne jest dostępny specjalny podnośnik samochodowy marki AL-KO z kieszeniami mocującymi. Kieszenie mocujące montuje się na ramie.
- ▷ Jeżeli za osią zainstalowany jest urządzenie manewrowe mover (wyposażenie specjalne), dostęp do kieszeni mocujących jest niemożliwy.
- ▷ Użytkownik pojazdu powinien w każdej chwili dysponować gotowym do użytku kołem zapasowym. Dlatego wskazane jest niezwłoczne naprawianie wymienianych kół.
- ▷ Przestrzegać zamieszczonych w niniejszym rozdziale wskazówek ogólnych.

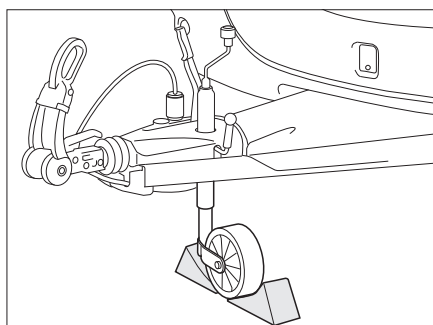

Rys. 161 Zabezpieczanie koła podporowego

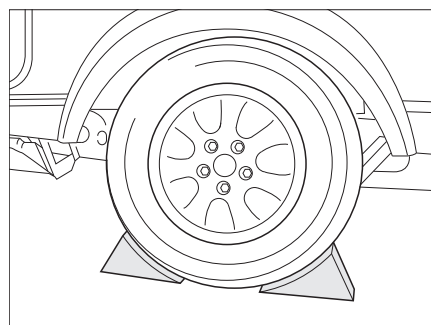

Rys. 162 Zabezpieczanie pojazdu

Przygotowanie sprzęgniętej przyczepy kempingowej:

- W zaczepach holowniczych ze stabilizatorem zwolnić stabilizator. W przeciwnym razie okładziny cierne będą za mocno obciążone.
- Zaciągnąć hamulec postojowy pojazdu ciągnącego i włączyć pierwszy bieg lub bieg wsteczny.

Przygotowanie wyprężniętej przyczepy kempingowej:

- Zaparkować pojazd na jak najrówniejszym i twardym podłożu.
- Zaciągnąć hamulec postojowy.
- Ustawić koło podporowe poprzecznie do kierunku jazdy i zabezpieczyć odpowiednimi środkami pomocniczymi (Rys. 161).

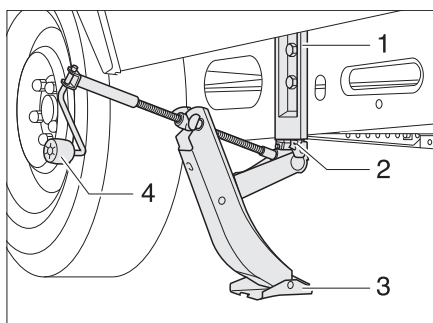

Rys. 163 Podnośnik samochodowy AL-KO

Wymiana koła:

- Pod koło po drugiej stronie pojazdu podłożyć klocki hamulcowe lub podobne przedmioty w celu zabezpieczenia pojazdu (Rys. 162).
- Wyjąć koło zapasowe z mocowania.
- Przy miękkim podłożu podłożyć pod podnośnik samochodowy stabilną podpórkę, np. deskę drewnianą.
- Standardowe podnośniki samochodowe:
Przystawić do osi standardowy podnośnik nożycowy lub hydrauliczny.
- Podnośnik samochodowy AL-KO:
Sworzeń wtykany (Rys. 163,2) podnośnika samochodowego AL-KO wsuwać zawsze do oporu do kieszeni mocującej (Rys. 163,1).
- Podnośnik samochodowy AL-KO:
Jedną ręką przytrzymać podnośnik samochodowy AL-KO a drugą ręką obracać w prawo korbą ręczną (Rys. 163,4), aż podstawa (Rys. 163,3) złapie kontakt z podłożem i stanie równo.
- Używając klucza do opon poluzować śruby w kole o kilka obrotów, ale nie wykręcać do końca!
- Unieść pojazd na tyle, aby koło znalazło się 2 - 3 cm nad ziemią.
- Wykręcić do końca śruby w kole i zdjąć koło.
- Założyć koło zapasowe na piastę koła i wyrównać.
- Wkręcić śruby w kole i dokręcić lekko na krzyż.
- Opuścić i zdemontować podnośnik samochodowy.
- Równomiernie dokręcić śruby w kole używając klucza do kół. Wartość zadana momentu dokręcającego śruby w kole wynosi 90 Nm dla felg stalowych względnie 120 Nm dla felg aluminiowych.

15.5.4 Wymiana koła z felgami aluminiowymi

- ▶ Powierzchnie oparcia kół na bębnach hamulcowych muszą być czyste i gładkie.
- ▶ Na początku tylko lekko przykręcić koła z załączonymi częściami mocującymi, kontrolując prawidłowe oparcie i swobodę ruchu, następnie mocno dokręcić śruby w kole na krzyż, używając klucza dynamometrycznego.
- ▶ W różnych wersjach osi nie ma centrowania (elementu centrującego), kołnierza oporowego ani trzpieni. Śruby w kole muszą równomiernie wchodzić w sam środek okręgu otworu (bez przekrzywiania).

15

Koła i opony

15.6 Mocowanie koła zapasowego

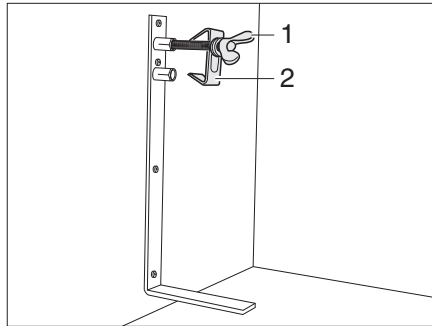

Rys. 164 Mocowanie koła zapasowego

Mocowanie koła zapasowego jest seryjnie montowane w skrzynce gazowej. Koło zapasowe jest dostępne za dopłatą.

Wymowanie koła
zapasowego:

- Odkręcić śrubę (Rys. 164,1) i zdjąć element centrujący (Rys. 164,2).
- Wyjąć koło zapasowe.

15.7 Ciśnienie w oponach



- ▶ Zbyt niskie ciśnienie w oponach prowadzi do ich przegrzewania. Skutkiem mogą być poważne szkody w środku opony.
- ▶ Regularnie kontrolować ciśnienie w oponach - przed każdą jazdą lub co 2 tygodnie. Nieprawidłowe ciśnienie w oponach powoduje nadmierne zużycie i może prowadzić do uszkodzenia opony łącznie z ich rozerwaniem. Grozi to utratą kontroli nad pojazdem.
- ▶ Stosować wyłącznie zawory dopuszczone do wymaganego ciśnienia w oponach.



- ▶ Ciśnienie sprawdzać tylko w zimnych oponach.

Nośność a tym samym trwałość opony jest bezpośrednio powiązana z ciśnieniem w oponie. Powietrze to lotne medium, dlatego nieuchronnie ucieka także z opony. Jako żelazną regułę można przyjąć, że w napętnionej oponie ciśnienie spada w tempie 0,1 bar na dwa miesiące. Chcąc uniknąć szkód czy wręcz rozerwania opony, należy systematycznie kontrolować w nich ciśnienie.



- ▶ Podawane wartości ciśnienia w oponach dotyczą załadowanych pojazdów z zimnymi oponami.
- ▶ Ciśnienie w ciepłych oponach jest wyższe niż w oponach zimnych. Dlatego prawidłowe ciśnienie kontroluje się w zimnych oponach.
- ▶ Ciśnienie w oponach jest podawane w barach.

Technicznie dopuszczalna prędkość maksymalna = 120 km/h.

Zawsze przestrzegać ograniczeń prędkości w poszczególnych krajach (patrz rozdział 18).

Pojazdy są na bieżąco dostosowywane do aktualnego stanu technicznego. Nie można wykluczyć, że w tej tabeli nie zostały jeszcze uwzględnione nowe rozmiary opon. W takim przypadku partner handlowy firmy Dethleffs chętnie udostępni najnowsze dane.

Reifendrucktabelle				Tyre pressure table			
Reifen	techn. zul. Gesamtmasse Mono-Achse kg	techn. zul. Gesamtmasse Tandem-Achse kg	Reifendruck bar	Reifen	techn. zul. Gesamtmasse Mono-Achse kg	techn. zul. Gesamtmasse Tandem-Achse kg	Reifendruck bar
Tyre	Maximum permissible gross weight Mono axle kg	Maximum permissible gross weight Tandem axle kg	Tyre pressure bar	Tyre	Maximum permissible gross weight Mono axle kg	Maximum permissible gross weight Tandem axle kg	Tyre pressure bar
185/70 R13 LI86	bis 700		2,50	195/65 R15 LI91	bis 1.000	2.000	2,50
	800		2,70		1.100	2.200	2,70
	900	1.800	2,70	195/65 R15XL LI95	bis 1.100	2.000	2,50
	1.000	2.000	3,00		1.200	2.200	2,80
195/70 R13XL LI90	bis 1.000	2.000	2,90		1.300	2.500	3,10
	1.100	2.200	3,10	195/70 R15C LI104	bis 1.100	2.000	3,00
185/70 R14 LI88	bis 900	1.800	2,60		1.200	2.200	3,25
	1.000	2.000	2,80		1.300	2.500	3,50
	1.100	2.200	2,80		1.400		3,75
185 R14C LI102	bis 1.100		3,30		1.500	2.800	4,00
	1.200		3,30		1.600		4,25
	1.300		3,50		1.700		4,50
	1.400		3,80	205/70 R15C LI106	bis 1.100	2.000	3,00
	1.500		4,25		1.200	2.200	3,00
	1.600	2.800	4,50		1.300	2.500	3,20
	*1.700		4,50		1.400		3,50
					1.500		3,80
195/65 R14 LI89	bis 1.000	2.000	2,50		1.600	2.800	4,00
	1.100	2.200	3,00		1.700		4,20
195/70 R14 LI91	bis 1.000	2.000	2,50		1.800	3.500	4,50
	1.100	2.200	2,70	215/70 R 15 C LI109	bis 1.100	2.000	3,00
195/70 R14XL LI95	bis 1.100	2.000	2,50		1.200	2.200	3,00
	1.200	2.200	2,80		1.300	2.500	3,00
	1.300	2.500	3,10		1.400		3,20
					1.500		3,40
195/70 R14XL LI96	bis 900	1.800	2,50		1.600	2.800	3,60
	1.000	2.000	2,50		1.700		3,80
	1.100	2.200	2,50		1.800	3.500	4,10
	1.200		2,70		1.900		4,40
	1.300	2.500	3,00		2.000		4,50
195/70 R14C LI101/104	bis 1.100	2.000	3,30	225/70 R15C LI112	bis 1.100	2.000	3,00
	1.200	2.200	3,50		1.200	2.200	3,00
	1.300	2.500	3,80		1.300	2.500	3,00
	1.400		4,10		1.400		3,00
	1.500	2.800	4,50		1.500		3,00
					1.600	2.800	3,50
195 R14C LI106	bis 1.100		3,00		1.700		3,50
	1.200		3,00		1.800	3.500	3,70
	1.300		3,20		1.900		4,00
	1.400		3,40		2.000		4,30
	1.500		3,75	205/55 R16XL LI94		bis 2.000	3,30
	1.600	2.800	4,00			2.200	3,40
	1.700		4,50			2.500	3,40
	1.800	3.500	4,50	215/55 R16XL LI97	bis 1.100		2,70
	*1.900		4,50		1.200		2,70
205 R14C LI109	bis 1.600		3,70		1.300		3,00
	1.800	3.500	4,25		1.400		3,00
	1.900		4,50	215/50 R17XL LI95		bis 2.500	3,20
	2.000		4,50	215/55 R17XL LI98	bis 1.400		3,20
215 R14C LI112	bis 1.600		3,30		*1.500		3,20
	1.700		3,50	215/60 R17C LI109	bis 1.700		4,00
	1.800	3.500	3,80	(Ventil bis max. 7 bar)	1.800		4,50
	1.900		4,00		1.900		4,50
	2.000		4,30		2.000		4,75
*ohne weitere Traglastreserve				*without further load Reserve			
Es dürfen nur die Reifengrößen montiert werden, die in der Betriebserlaubnis / EG-Typgenehmigung aufgeführt sind. Lastindex beachten!				Only the tyre sizes listed in the Approval / EC type-approval can be mounted. Refer to the load index!			
Stand: Juli 2020							

Przegląd rozdziału

W niniejszym rozdziale zamieszczone są wskazówki dotyczące możliwych usterek w pojeździe.

Wykaz zawiera rodzaje usterek wraz z ich możliwymi przyczynami i sugerowanymi środkami zaradczymi.

Wskazówki dotyczą:

- podwozia
- układu hamulcowego
- instalacji elektrycznej
- instalacji gazowej
- kuchenki gazowej
- pieca gazowego
- kuchenki mikrofalowej
- grzejników
- bojlera
- termy
- lodówki
- klimatyzacji
- systemu zaopatrzenia w wodę
- nadwozia

Wymienione usterki można łatwo usunąć samemu, nie posiadając specjalistycznych kwalifikacji. Jeżeli sugerowane w niniejszej instrukcji obsługi środki zaradcze nie pomogą w usunięciu usterki, należy zwrócić się do specjalistycznego warsztatu, który znajdzie i wyeliminuje przyczynę usterki.

16.1 Podwozie

Usterka	Przyczyna	Środek zaradczy
Zaczep nie zatraskuje się po nałożeniu	Kula zaczepu ma średnicę większą niż 50 mm	Usunąć brud Udać się do serwisu klienta
	Części wewnętrzne zaczepu są zabrudzone i nie działają samoczynnie	Porządnie oczyścić a następnie dobrze przesmarować (nie zaczep ze stabilizatorem jazdy)
Przyczepa kempingowa nie daje się wyprzeznąć	Zużyta kula zaczepu	Ustawić przyczepę i pojazd ciągnący w tym samym kierunku i rozprzeznąć. Natychmiast wymienić niesprawną kulę zaczepu

16.2 Układ hamulcowy



- ▶ Usterki w układzie hamulcowym muszą być natychmiast usuwane przez autoryzowany warsztat specjalistyczny.
- ▶ Nie zaniedbywać prac konserwacyjnych i przestrzegać wskazówek producenta.

16

Lokalizacja i usuwanie usterek

16.3 Instalacja elektryczna



- ▷ Przy wymianie akumulatora części mieszkalnej stosować wyłącznie akumulatory tego samego typu.



- ▷ Wymiana bezpieczników jest opisana w rozdziale 9.

Usterka	Przyczyna	Środek zaradczy
Część instalacji oświetleniowej przestała działać	Niesprawna żarówka	Odkręcić pokrywę w obudowie nie działającej lampy, wymienić żarówkę. Zwrócić uwagę na parametry podawane w woltach i watach
	Styki we wtyczce i/lub w gniazdku są utlenione i/lub zabrudzone	Wyczyścić styki i spryskać sprayem do styków
	Zwarcie spowodowane obecnością wody we wtyczce i/lub w gniazdku	Otworzyć wtyczkę i/lub gniazdko, wysuszyć i spryskać sprayem do styków
	Przerwany kabel we wtyczce i/lub w gniazdku	Otworzyć wtyczkę i/lub gniazdko i na nowo podłączyć kabel (patrz Schemat połączeń w rozdziale 9)
Instalacja oświetleniowa nie zgadza się z pojazdem ciągnącym	Zamienione końcówki stykowe we wtyczce	Sprawdzić przyporządkowanie styków i oprzewodowanie we wtyczce przyczepy kempingowej
Część oświetlenia wewnętrznego przestała działać	Niesprawna żarówka	Zdjąć pokrywę obudowy, wymienić żarówkę. Zwrócić uwagę na parametry podawane w woltach i watach
	Wyłączony zasilacz	Włączyć zasilacz
	Uszkodzony bezpiecznik w wyłączniku instalacyjnym 230 V	Wymienić bezpiecznik
	Uszkodzony bezpiecznik w zasilaczu lub w bloku elektrycznym (pakiet samowystarczalny)	Wymienić bezpiecznik

Usterka	Przyczyna	Środek zaradczy
Oświetlenie wewnętrzne zasilane prądem 12 V nie działa	Wyłączony wyłącznik instalacyjny 230 V	Włączyć wyłącznik instalacyjny 230 V
	Wyłączony zasilacz	Włączyć zasilacz
	Wyłączone zasilanie 12 V (pakiet samowystarczalny)	Włączyć na panelu sterowniczym zasilanie prądem 12 V
	Uszkodzony bezpiecznik w zasilaczu	Wymienić bezpiecznik
	Niesprawny zasilacz/blok elektryczny	Udać się do serwisu klienta
Oświetlenie wewnętrzne zasilane prądem 230 V nie działa	Wyłączony wyłącznik instalacyjny 230 V	Włączyć wyłącznik instalacyjny 230 V
Brak zasilania prądem 230 V mimo podłączenia	Zadziałał wyłącznik instalacyjny 230 V	Włączyć wyłącznik instalacyjny 230 V
Brak napięcia w akumulatorze części mieszkalnej (pakiet samowystarczalny)	Akumulator części mieszkalnej jest rozładowany	Natychmiast naładować akumulator części mieszkalnej
		 Głębokie rozładowanie jest szkodliwe dla akumulatora.
		Przed dłuższym postojem pojazdu naładować do pełna akumulator w części mieszkaniowej
		Przyczyną rozładowania są odbiorniki pobierające prąd po wyłączeniu zapłonu (patrz rozdział 9)
Wyciąg nie działa	Usterka wyciągu	Udać się do serwisu klienta
	Niesprawny zasilacz	Udać się do serwisu klienta
	Uszkodzony bezpiecznik w zasilaczu lub w bloku elektrycznym (pakiet samowystarczalny)	Wymienić bezpiecznik
	Zadziałał wyłącznik instalacyjny 230 V	Włączyć wyłącznik instalacyjny 230 V
Klimatyzacja nie daje się wyłączyć ani włączyć	Zadziałał wyłącznik instalacyjny 230 V	Włączyć wyłącznik instalacyjny 230 V
	Bateria pilota zdalnego sterowania jest rozładowana	Wymienić baterię w pilocie zdalnego sterowania

16

Lokalizacja i usuwanie usterek

16.4 Instalacja gazowa



- ▶ Usterka w instalacji gazowej (wyczuwalny zapach gazu, wysokie zużycie gazu) grozi wybuchem! Natychmiast zamknąć główny zawór odcinający w butli gazowej. Otworzyć okna i drzwi w celu przewietrzenia pomieszczenia.
- ▶ W razie usterki w instalacji gazowej: Nie palić papierosów, nie wzniecać otwartych płomieni i nie używać przełączników elektrycznych (włączników światła itd.).
- ▶ Usterki w układzie gazowym muszą być usuwane przez autoryzowany warsztat specjalistyczny.

Usterka	Przyczyna	Środek zaradczy
Brak gazu	Pusta butla gazowa	Wymienić butlę gazową
	Zamknięty zawór odcinający dopływ gazu	Otworzyć zawór odcinający dopływ gazu
	Zamknięty główny zawór odcinający w butli gazowej	Otworzyć główny zawór odcinający w butli gazowej
	Za niska temperatura na zewnątrz (-42°C w przypadku propanu, 0°C w przypadku butanu)	Zaczekać na wzrost temperatury na zewnątrz
	Niesprawne urządzenie do zabudowy	Udać się do serwisu klienta

16.5 Kuchenka gazowa/piec gazowy

Usterka	Przyczyna	Środek zaradczy
Nie działają mechanizmy kontrolujące układ zapłonowy (płomień przestaje się palić z chwilą puszczenia gałek regulacyjnych)	Za krótki czas nagrzewania	Po zapłonie przytrzymać wciśniętą gałkę regulacyjną ok. 15 - 20 sekund
	Niesprawny mechanizm kontrolujący układ zapłonowy	Udać się do serwisu klienta
Płomień gaśnie na małym gazie	Nieprawidłowo usytuowany czujnik mechanizmu kontrolującego układ zapłonowy	Prawidłowo ustawić (nie zginać) czujnik mechanizmu kontrolującego układ zapłonowy. Końcówka czujnika powinna wystawać 5 mm nad palnikiem. Szyjka czujnika nie powinna być oddalona od wieńca palnika o więcej niż 3 mm; ewentualnie udać się do serwisu klienta

16 Lokalizacja i usuwanie usterek

16.6 Grzejnik, bojler i terma

W razie usterki zawiadomić najbliższy warsztat serwisowy producenta niedziałającego urządzenia. Lista z adresami jest załączona do dokumentacji urządzenia. Tylko autoryzowani specjaliści się uprawnieni do naprawy urządzenia.

16.6.1 Grzejnik na ciepłe powietrze Truma S 3004 (P) / S 5004

Usterka	Przyczyna	Środek zaradczy
Grzejnik z automatem zapłonowym: Nie działa zapłon w grzejniku	Rozładowana bateria w automacie zapłonowym	Wymienić baterię w automacie zapłonowym

16.6.2 Grzejnik/bojler Alde



▷ Przyczyna usterki w systemie jest wskazywana na wyświetlaczu.

Usterka	Przyczyna	Środek zaradczy
Nie działa zapłon w grzejniku przy zasilaniu gazowym	Brak gazu	Otworzyć główny zawór odcinający i zawór odcinający dopływ gazu
Nie działa zapłon w grzejniku	Za niskie napięcie z akumulatora	Podłączyć pełną butlę z gazem Naładować akumulator. Grzejnik uruchomi się automatycznie, gdy napięcie w akumulatorze przekroczy 11 V
Nie działa zapłon w grzejniku przy zasilaniu elektrycznym prądem o napięciu 230 V	Brak zasilania prądem o napięciu 230 V	Włączyć wyłącznik instalacyjny 230 V Podłączyć zasilanie prądem o napięciu 230 V
Grzejnik wyłącza się	Przegrzanie	Odczekać, aż grzejnik ostygnie. W celu zresetowania wskazania odłączyć dopływ prądu o napięciu 12 V do grzejnika i ponownie podłączyć
Grzejnik pracuje, ale konwektory pozostają zimne	Pompa cyrkulacyjna nie działa	Włączyć termostat w pomieszczeniu Udać się do serwisu klienta
Grzejnik i pompa cyrkulacyjna pracują, ale ciepło nie dociera konwektory pozostają zimne	Powietrze w układzie grzewczym	Odpowietrzyć grzejnik na ciepłą wodę

16**Lokalizacja i usuwanie usterek****16.6.3 Truma terma**

Usterka	Przyczyna	Środek zaradczy
Terma nie nagrzewa w trybie zasilania elektrycznego	Wyłączony przełącznik sterujący	Włączyć przełącznik sterujący, czerwona kontrolka musi się świecić
	Usterka przełącznika sterującego	Udać się do serwisu klienta
	Wyłączony wyłącznik instalacyjny 230 V	Włączyć wyłącznik instalacyjny 230 V
	Nie podłączono zasilania prądem o napięciu 230 V	Podłączyć zasilanie prądem o napięciu 230 V
	Uszkodzony bezpiecznik	Wymienić bezpiecznik
	Usterka spirali grzewczej w termie	Udać się do serwisu klienta

16.7 Lodówka

W razie usterki zawiadomić najbliższy warsztat serwisowy producenta niedziałającego urządzenia. Lista z adresami jest załączona do dokumentacji urządzenia. Tylko autoryzowani specjaliści się uprawnieni do naprawy urządzenia.

16.7.1 Lodówka Thetford bez SES (diagnoza błędów)

Kod błędu	Przyczyna	Środek zaradczy
1	Zasilanie prądem o napięciu 230 V jest o 75% niższe od wymaganego napięcia roboczego	Udać się do serwisu klienta
2	Zasilanie prądem o napięciu 12 V jest o 75% niższe od wymaganego napięcia roboczego	Udać się do serwisu klienta
3	Lodówka pracuje w trybie zasilania prądem 230 V, chociaż nie wybrano trybu zasilania prądem 230 V	Udać się do serwisu klienta
4	Lodówka pracuje w trybie zasilania prądem 12 V, chociaż nie wybrano trybu zasilania prądem 12 V	Udać się do serwisu klienta
5	Lodówka pracuje w trybie zasilania gazowego, chociaż nie wybrano zasilania gazowego	Udać się do serwisu klienta
6	System stwierdza, że zawór gazowy jest otwarty, chociaż powinien zostać zamknięty	Udać się do serwisu klienta
7	System stwierdza, że zawór gazowy jest zamknięty, chociaż powinien zostać otwarty	Udać się do serwisu klienta
8	Zasilanie prądem o napięciu 230 V jest o 20% niższe od wymaganego napięcia roboczego	Sprawdzić zasilanie prądem o napięciu 230 V

Kod błędu	Przyczyna	Środek zaradczy
9	Dopływ gazu został zamknięty. Płomień nie zapłonął w ciągu 30 sekund w trybie zasilania gazowego	<ul style="list-style-type: none"> ● Sprawdzić układ zasilania gazowego ● Operację zapłonu 3 lub 4 razy powtórzyć ● Udać się do serwisu klienta
10	Lodówka ustawiona na tryb zasilania prądem 12 V a silnik w pojeździe nie pracuje	Uruchomić silnik w pojeździe lub wybrać inne źródło energii
11	Lodówka ustawiona na tryb „AUTO” i nie ma dostępnego żadnego źródła energii	Zapewnić źródło energii i zresetować lodówkę. W tym celu wyłączyć i znów włączyć lodówkę
12	-	Udać się do serwisu klienta
13	Czujnik temperatury jest niesprawny	Sprawdzić, czy wtyczka nad listwą w środku lodówki jest prawidłowo wpięta. Jeśli tak: Udać się do serwisu klienta
14	Łączność między elementami obsługowymi a sterownikiem jest przzerwana	Udać się do serwisu klienta

16.7.2 Lodówka Thetford N4000

Usterka	Przyczyna	Środek zaradczy
Lodówka nie działa	Lodówka nie jest podłączona	Skontrolować przyłącza i podłączyć lodówkę
	Lodówka jest wyłączona	Wyłączyć i znów włączyć lodówkę
Lodówka nie włącza się w trybie zasilania prądem o napięciu 230 V	Brak zasilania prądem o napięciu 230 V	Podłączyć zasilanie prądem o napięciu 230 V
		Przełączyć na inne źródło energii
Lodówka nie włącza się w trybie zasilania prądem o napięciu 12 V	Uszkodzony bezpiecznik 12 V w akumulatorze rozruchowym	Sprawdzić bezpiecznik i w razie potrzeby wymienić
	Silnik nie pracuje	Włączyć silnik i w razie potrzeby przełączyć na inne źródło energii
Lodówka nie włącza się w trybie zasilania gazowego	Brak gazu	Otworzyć główny zawór odcinający i zawór odcinający dopływ gazu
		Podłączyć pełną butlę z gazem
		Wyłączyć i znów włączyć lodówkę
		Przełączyć na inne źródło energii

16 Lokalizacja i usuwanie usterek

16.8 Klimatyzacja

16.8.1 Telair DualClima 8400 H

Usterka	Przyczyna	Środek zaradczy
Klimatyzacja nie działa	Rozładowana bateria pilota zdalnego sterowania	Sprawdzić i ewentualnie wymienić baterie w pilocie zdalnego sterowania
	Brak napięcia	Podłączyć do źródła zasilania prądem 230 V
Wentylacja jest niewystarczająca	Przepustnice powietrza w dyfuzorze są niewystarczająco otwarte	Wyregulować przepustnice powietrza
	Zanieczyszczony filtr dyfuzora	Wymienić filtr
Nie działa w trybie chłodzenia	Ustawiona temperatura nie jest niższa od temperatury otoczenia	Ustawić niższą temperaturę chłodzenia od temperatury otoczenia
Nie działa w trybie ogrzewania	Ustawiona temperatura nie jest wyższa od temperatury otoczenia	Ustawić wyższą temperaturę ogrzewania od temperatury otoczenia
Niewielka wydajność klimatyzacji	Zanieczyszczony filtr powietrza, skraplacz i/lub parownik	Wyczyścić specjalnymi środkami czyszczącymi

16.9 Wodociąg

Usterka	Przyczyna	Środek zaradczy
Wyciek wody w pojeździe	Nieszczelne miejsce	Znaleźć nieszczelne miejsce, na nowo zacisnąć rury wodociągowe
Brak wody	Pusty zbiornik na wodę	Uzupełnić zapas wody pitnej
	Otwarty spust wody	Zamknąć spust wody
	Uszkodzony bezpiecznik pompy wodnej	Wymienić bezpiecznik
	Niesprawna pompa wodna	Wymienić pompę wodną (zlecić wymianę)
	Zagięta rura wodociągowa	Wyprostować bądź wymienić rurę wodociągową
	Niesprawny zasilacz	Udać się do serwisu klienta
Brak wody do spłukiwania toalety	Pusty zbiornik na wodę	Uzupełnić zapas wody pitnej
	Uszkodzony bezpiecznik toalety	Wymienić bezpiecznik
Woda z brodzika sphywa powoli albo nie sphywa wcale	Pojazd niewypoziomowany	Ustawić pojazd w poziomie

Usterka	Przyczyna	Środek zaradczy
Zatkany odpływ w baterii mieszakowej z jednym uchwytem	Osady kamienia w perlatorze	Wymontować perlator, zanurzyć w wodzie z octem w celu usunięcia kamienia (tylko w przypadku produktów metalowych)
Zatkane dysze wodne w słuchawce prysznicowej	Osady kamienia w dyszach wodnych	W celu usunięcia kamienia zanurzyć słuchawkę prysznicową w wodzie z octem (tylko w przypadku produktów metalowych), lub przetrzeć miękkie wypustki dysz
Zmętnienie wody	Wlano brudną wodę	Oczyszczyć mechanicznie i chemicznie zbiornik na wodę, następnie zdezynfekować i przepłukać dużą ilością wody pitnej
	Pozostałości w zbiorniku na wodę lub w instalacji wodnej	Oczyszczyć mechanicznie i chemicznie instalację wodną, następnie zdezynfekować i przepłukać dużą ilością wody pitnej
Zmieniony smak lub zapach wody	Wlano brudną wodę	Oczyszczyć mechanicznie i chemicznie instalację wodną, następnie zdezynfekować i przepłukać dużą ilością wody pitnej
	Przez pomyłkę nalano paliwa do zbiornika na wodę	Oczyszczyć mechanicznie i chemicznie instalację wodną, następnie zdezynfekować i przepłukać dużą ilością wody pitnej. Jeśli to nie pomoże: Udać się do warsztatu specjalistycznego
	Osady mikrobiologiczne w instalacji wodnej	Oczyszczyć mechanicznie i chemicznie instalację wodną, następnie zdezynfekować i przepłukać dużą ilością wody pitnej
Osady w zbiorniku wody i/ lub w podzespołach wodociągowych	Woda za długo pozostaje w zbiorniku na wodę i w podzespołach wodociągowych	Oczyszczyć mechanicznie i chemicznie instalację wodną, następnie zdezynfekować i przepłukać dużą ilością wody pitnej

16**Lokalizacja i usuwanie usterek****16.10 Nadwozie**

Usterka	Przyczyna	Środek zaradczy
Oporne zawiasy w kłapach/w drzwiach	Nieposmarowane/niedostatecznie posmarowane zawiasy w kłapach/w drzwiach	Posmarować zawiasy w kłapach/w drzwiach smarem bez kwasów i bez żywic
Oporne/skrzypiące zawiasy/przeguby w łazience/kabinie toaletowej	Nieposmarowane/niedostatecznie posmarowane zawiasy/przeguby	Posmarować zawiasy/przeguby olejem bez rozpuszczalników i bez kwasów  ▷ Pojemniki z aerozolem często zawierają rozpuszczalniki
Oporne/skrzypiące zawiasy w szafie	Nieposmarowane/niedostatecznie posmarowane zawiasy w szafie	Posmarować zawiasy w szafie olejem syntetycznym bez kwasów i bez żywicy



- ▷ Części zamienne można nabywać u autoryzowanych partnerów handlowych i w punktach serwisowych.

17.1 Ciężar elementów wyposażenia specjalnego

- ▶ Niezatwierdzone przez firmę Dethleffs akcesoria, części przeznaczone do zamontowania, przebudowy lub zabudowy, mogą prowadzić do szkód w pojeździe i do obniżenia bezpieczeństwa na drodze. Nawet jeśli są to części opatrzone opinią rzeczoznawczą, homologacją typu czy dopuszczeniem typu, nie ma pewności co do prawidłowej charakterystyki produktu.
- ▶ Każda zmiana stanu fabrycznego pojazdu może mieć negatywny wpływ na zachowanie się pojazdu i bezpieczeństwo na drodze.
- ▶ Firma Dethleffs nie może odpowiadać za szkody spowodowane przez produkty, które nie zostały przez nią zatwierdzone. Dotyczy to w równym stopniu niedozwolonych modyfikacji w pojeździe.

W tabeli podano ciężar poszczególnych elementów wyposażenia specjalnego firmy Dethleffs. Jeżeli przedmioty są przewożone w pojeździe lub na pojeździe i nie należą do wyposażenia standardowego, muszą zostać uwzględnione przy obliczaniu dodatkowego obciążenia.

Wszystkie ciężary są podane w przybliżeniu.

Przestrzegać technicznie dopuszczalnej masy całkowitej pojazdu.

Nazwa artykułu	Dodatkowy ciężar (kg)
Rury kanalizacyjne, ogrzewane	2
Zbiornik na ścieki, mobilny	3
Zwiększenie dopuszczalnej masy całkowitej	22-35
Przyłącze zewnętrzne audio	1
Prysznic zewnętrzny	2
Kłapa zewnętrzna	2
Pakiet samowystarczalny (w zależności od wyposażenia)	35-85
Radio samochodowe z odtwarzaczem CD	2
Piec	12
Poszerzenie łóżka	5
Przyłącze wody City	2
Reling na dachu	11
Ostona dyszla przyczepy	3,5
Wyciąg	3
System przełączający DuoControl, gaz	2,5
Drzwi wejściowe, jednoczęściowe	6
Koło zapasowe	16-30
Łóżko piętrowe	10
Evopore Watergel	7-15
Okno dziobowe	5
Gaśnica 2 kg	3,5
Ekran płaski	6
Ogrzewanie podłogowe, elektryczne	9
Gniazdo gazowe na zewnątrz	1

Elementy wyposażenia specjalnego

Nazwa artykułu	Dodatkowy ciężar (kg)
Blacha gładka	1 kg/m ²
Mocowanie do ekranu płaskiego	6
Grzejnik Trumatic	7
Ośłona grzejnika (ogień w kominku)	2
Okno dachowe Heki (Heki 2)	13
Drzwi z moskitierą	3
Klimatyzacja	40
Lodówka z zamrażarką	30
Stelaż łóżka z podnoszonym podgłówkiem	1
Urządzenie manewrowe Mover (pakiet elektryczny)	70-100
Zestaw naprawczy	1
Instalacja radiowa	4-10
System nawigacji satelitarnej	15-24
Maszt anteny satelitarnej	2
Pojazd demonstracyjny (w zależności od wyposażenia)	40-50
Dywan, tkany na płasko	5-10
Wodociąg wody ciepłej z bojlerem	20-25
Zbiornik na wodę	3
Pakiet zimowy (w zależności od wyposażenia)	40-70
Dodatkowy grzejnik Ultraheat	2

Przegląd rozdziału

W tym rozdziale zamieszczone są porady, które mogą okazać się przydatne w podróży.

Wskazówki dotyczą:

- pomocy w krajach europejskich
- przepisów ruchu drogowego w krajach europejskich
- zasilania gazowego w krajach europejskich
- opłat drogowych w krajach europejskich
- bezpiecznego nocowania po drodze
- kempingu zimowego

Na końcu rozdziału znajduje się lista kontrolna najważniejszych przedmiotów ekwipunku do zabrania ze sobą w podróż.

18.1 Porady dla podróżujących od firmy Dethleffs na iPhone

- ▷ Zebrane w tym rozdziale wskazówki są też dostępne w formie aplikacji do iPhone. Bliższe informacje zamieszczono na stronie internetowej Dethleffs i w Apple App Store.
- ▷ Chcąc skorzystać z możliwości pobrania aplikacji Dethleffs w Apple App Store, należy użyć zamieszczonego obok kodu QR.

**18.2 Przepisy ruchu drogowego zagranicą**

- ▷ Prowadzący pojazd jest zobowiązany do zapoznania się jeszcze przed wyruszeniem w zagraniczną podróż z przepisami ruchu drogowego w krajach, do których się wybiera. Informacji udzieli kluby automobilowe oraz przedstawicielstwa krajów.
- ▷ W niektórych krajach nakazane jest noszenie kamizelek ostrzegawczych, gdy wysiada się z samochodu w terenie niezabudowanym z powodu awarii lub wypadku.

Informacje o przepisach ruchu drogowego są szczególnie ważne, bo w przypadku poniesienia szkody stosuje się przepisy danego kraju. Dla własnego bezpieczeństwa podczas podróży zagranicznych należy zawsze przestrzegać następujących punktów:

- Zabierać ze sobą zieloną kartę ubezpieczeniową.
- Zabierać ze sobą formularz „Raport z wypadku” z firmy ubezpieczeniowej.
- Do każdego wypadku wzywać policję w celu sporządzenia protokołu.
- Nie podpisywać nieprzeczytanych i niezrozumianych do końca dokumentów.

18.3 Pomoc na drogach Europy

Informacje na ten temat są zamieszczone na stronie internetowej Dethleffs i w aplikacji do iPhone (patrz rozdział 18.1).

Informacje podawane bez gwarancji

18

Przydatne porady

18.4 Ograniczenie prędkości



- ▶ Przestrzegać ograniczeń prędkości w poszczególnych krajach.
- ▶ Konstrukcja przyczepy kempingowej jest obliczona na technicznie dopuszczalną prędkość maksymalną 120 km/h. Przestrzegać przepisów obowiązujących w poszczególnych krajach. W Niemczech maks. 100 km/h.

Informacja o ograniczeniach prędkości w najczęściej odwiedzanych krajach (wszystkie liczby podawane w km/h):

Kraj	W terenie zabudowanym	W terenie niezabudowanym	Na autostradzie
Belgia	50	90 ¹⁾ /120 ²⁾ 3) 4)	120 ¹⁾ 4)
Bośnia i Hercegowina	50	80	80
Bułgaria	50	70	100
Dania	50	70	80
Niemcy	50	80 ⁵⁾	80/100 ⁶⁾ 7)
Estonia	50	70	90
Finlandia	50	80	80
Francja	50	90 ⁸⁾ 9)/100 ¹⁾ 8)/ 110 ³⁾	90 ¹⁾ 6)/ 110 ¹⁾ 4) 8)/ 130 ³⁾ 4)
Grecja	50	80	80
Wielka Brytania	48	80/96	96 ⁶⁾
Irlandia	50	80	80
Islandia	50	80	-
Włochy	50	70	80
Chorwacja	50	80	90
Łotwa	50 ¹⁰⁾	80/90 ²⁾	-
Litwa	50	90 ¹¹⁾ 12)	90 ¹¹⁾
Luksemburg	50	75	90
Macedonia	50	80 ¹³⁾	80
Czarnogóra	50	80	80
Holandia	50	80/90 ¹²⁾ 14)	90 ¹²⁾
Norwegia	50	60 ¹⁵⁾ /80	60 ¹⁵⁾ /80
Austria	50	70 ¹⁶⁾ /80 ³⁾ 17)/100	80/ 100 ¹⁶⁾ 18)
Polska	50/60 ¹⁹⁾	70/80	80
Portugalia	50	70/80 ²⁰⁾	100 ²¹⁾
Rumunia ²²⁾	50	80	90
Rosja	60 ²³⁾	70	90 ²⁴⁾
Szwecja	50 ²⁰⁾	80/40 ²⁵⁾	80/40 ²⁵⁾
Szwajcaria/Liechtenstein	50	80 ²⁶⁾	80

Kraj	W terenie zabudowanym	W terenie niezabudowanym	Na autostradzie
Serbia	50	80	80
Słowacja	50	90	90
Słowenia	50	90 ¹²⁾	100 ¹²⁾
Hiszpania	50	70/80 ²⁷⁾	80/90 ²⁷⁾
Czechy	50	80 ²⁸⁾	80
Turcja	50	70 ²⁹⁾ /80	80 ²⁹⁾ /110 ⁴⁾
Ukraina	60 ¹⁰⁾	80	80
Węgry	50 ²⁸⁾ ³⁰⁾	70 ³⁰⁾ ³¹⁾	80
Białoruś	60 ¹⁰⁾	70	90
Cypr	50	70	80

- ¹⁾Dla zestawów o dopuszczalnej masie całkowitej od 3,5 do 7,5 t
- ²⁾Na drogach szybkiego ruchu, na drogach o co najmniej dwóch pasach w każdym kierunku i na drogach ekspresowych
- ³⁾Dla zestawów o dopuszczalnej masie całkowitej poniżej 3,5 t
- ⁴⁾Jeżeli wypadek drogowy nastąpi przy prędkości powyżej 100 km/h, należy liczyć się z ograniczeniami w świadczeniach ubezpieczeniowych, bowiem prędkość maksymalna, z jaką mogą się poruszać przyczepy kempingowe, ze względów konstrukcyjnych wynosi tylko 100 km/h
- ⁵⁾60 km/h, jeżeli pojazd jest zarejestrowany jako przyczepa kempingowa o dopuszczalnej masie całkowitej powyżej 3,5 t
- ⁶⁾Na autostradach trzypasmowych zestawy nie mogą się poruszać skrajnym lewym (w Wielkiej Brytanii prawym) pasem, w Niemczech i we Francji dotyczy do zestawów o długości przekraczającej 7 m oraz zestawów o dopuszczalnej masie całkowitej powyżej 3,5 t
- ⁷⁾Dla zestawów powyżej 3,5 t ze specjalnym zezwoleniem i oznakowaniem
- ⁸⁾Przy mokrej nawierzchni prędkość w terenie niezabudowanym należy zmniejszyć o 10 km/h, na autostradach o 20 km/h
- ⁹⁾Posiadacz prawa jazdy przyznanego w okresie ostatnich trzech lat, może się poruszać po drogach w obszarze niezabudowanym z prędkością maks. 80 km/h, na drogach szybkiego ruchu maks. 100 km/h i na autostradach maks. 110 km/h
- ¹⁰⁾W strefach osiedli mieszkaniowych 20 km/h
- ¹¹⁾Posiadacze prawa jazdy przyznanego w okresie ostatnich dwóch lat oraz wszystkie osoby poruszające się po drogach nieasfaltowych, mogą rozwinąć prędkość maks. 70 km/h
- ¹²⁾Zestawy o masie całkowitej powyżej 3,5 t nie mogą przekraczać prędkości 80 km/h
- ¹³⁾Posiadacze prawa jazdy przyznanego w okresie ostatnich 2 lat nie mogą przekraczać prędkości 60 km/h
- ¹⁴⁾Drogi oznakowane białym autem na niebieskim tle
- ¹⁵⁾Zestawy z przyczepą bez hamulca o masie całkowitej przekraczającej 300 kg
- ¹⁶⁾Przy dopuszczalnej masie całkowitej zestawu powyżej 3,5 t lub jeśli masa całkowita przyczepy przekracza masę własną pojazdu ciągnącego
- ¹⁷⁾Dla pojazdów z przyczepami powyżej 750 kg, o ile dopuszczalna masa całkowita przyczepy nie przekracza masy własnej pojazdu ciągnącego a dopuszczalna masa całkowita zestawu nie przekracza 3,5 t
- ¹⁸⁾Przy dopuszczalnej masie całkowitej zestawu do 3,5 t, w którym dopuszczalna masa całkowita przyczepy przekracza masę pojazdu ciągnącego
- ¹⁹⁾Od godziny 23.00 do 5.00 obowiązuje ograniczenie do 60 km/h

- ²⁰⁾Zgodnie z oznakowaniem
- ²¹⁾Posiadacze prawa jazdy przyznanego w ciągu ostatniego roku mogą jechać z prędkością maks. 90 km/h. Odpowiednie plakietki (dostępne w biurach ACP) muszą być przytwierdzone w widocznym miejscu z tyłu pojazdu
- ²²⁾Kierowców pojazdów silnikowych o doświadczeniu krótszym niż jeden rok obowiązują ograniczenia prędkości mniejsze o 20 km/h
- ²³⁾W strefach osiedli mieszkaniowych obowiązuje ograniczenie do 20 km/h lub zgodnie ze znakami
- ²⁴⁾Posiadacze prawa jazdy przyznanego w ciągu ostatnich dwóch lat, mogą jechać z prędkością maks. 70 km/h
- ²⁵⁾Dla zestawów z przyczepą bez hamulców, jeśli przyczepa jest pusta lub załadowana a jej masa własna (wg dowodu rejestracyjnego) lub jego dopuszczalna masa całkowita (wg dowodu rejestracyjnego) przekracza połowę masy własnej pojazdu ciągnącego
- ²⁶⁾W Liechtensteinie: 60 km/h w przypadku przyczep o masie całkowitej przekraczającej 1000 kg
- ²⁷⁾W przypadku przyczepy poniżej 0,75 t
- ²⁸⁾Na przejazdach kolejowych obowiązuje ograniczenie do 30 km/h
- ²⁹⁾Zestawy z samochodem kempingowym lub minibusem jako pojazdem ciągnącym
- ³⁰⁾Przez przejazdy kolejowe wolno przejeżdżać z maksymalną prędkością 5 km/h
- ³¹⁾Przed przejazdami kolejowymi obowiązuje ograniczenie do 40 km/h

Aktualizacja 2016

Źródło: ADAC

Informacje podawane bez gwarancji

18.5 Jazda ze światłami mijania w krajach europejskich



- ▷ W wielu krajach europejskich obowiązuje nakaz jazdy z włączonymi światłami także za dnia. Przepisy różnią się w zależności od kraju. Informacji na ten temat udzielają kluby automobilowe oraz przedstawicielstwa krajów.

18.6 Nocowanie w pojeździe poza polami kempingowymi

Kraj	Nocowanie na ulicach i placach		Nocowanie na terenie prywatnym		Uwagi
	tak	nie	tak	nie	
Belgia	X		X		Na miejscach obsługi podróżnych przy autostradach maks. 24 godzin Rozstawianie pojazdu na prywatnych nieruchomościach jest dozwolone tylko za pozwoleniem właściciela nieruchomości Uwzględnić różnicę między nocowaniem a uprawianiem kempingu
Bułgaria		X		X	Ze względów bezpieczeństwa usilnie się odradza nocowania poza polami kempingowymi
Dania		X	X		
Niemcy	X		X		Dozwolone jest jednorazowe nocowanie w celu przywrócenia zdolności do jazdy. Przestrzegać ograniczeń regionalnych i lokalnych

Kraj	Nocowanie na ulicach i placach		Nocowanie na terenie prywatnym		Uwagi
	tak	nie	tak	nie	
Estonia	X		X		Tylko poza miejscowościami o zwartej zabudowie; obok gospodarstw wiejskich tylko za zgodą właściciela gospodarstwa
Finlandia	X		X		Możliwe za zgodą właściciela nieruchomości Przestrzegać ograniczeń regionalnych Uwzględniać różnicę między nocowaniem a uprawianiem kempingu
Francja	X		X		Niezbędne zezwolenie miejscowych władz lub właściciela nieruchomości. Zabroniony jest postój i nocowanie na otwartym terenie
Grecja		X		X	
Wielka Brytania	X		X		Nocowanie na niektórych placach tylko za zgodą miejscowych władz. Zabronione nocowanie przy drodze. W Szkocji na ogół dozwolone Uwzględniać różnicę między nocowaniem a uprawianiem kempingu
Irlandia	X		X		Zabronione nocowanie na plaży oraz wzdłuż niektórych dróg i mostów
Włochy	X		X		Dozwolone nocowanie na parkingach i miejscach obsługi podróżnych. Przestrzegać ograniczeń lokalnych. Zabroniony jest postój i nocowanie na otwartym terenie
Chorwacja		X		X	
Łotwa	X		X		Tylko poza miejscowościami o zwartej zabudowie; obok gospodarstw wiejskich tylko za zgodą właściciela gospodarstwa
Litwa	X		X		Tylko poza miejscowościami o zwartej zabudowie; obok gospodarstw wiejskich tylko za zgodą właściciela gospodarstwa
Luksemburg		X	X		Nie wokół jeziora Esch sur Sûre; zezwala się na rozstawianie maks. dwóch namiotów
Macedonia		X		X	
Holandia		X		X	Nocowanie na drogach i placach jest dozwolone w niektórych gminach
Norwegia	X		X		Nie na obszarach rolniczych lub uprawnych; minimalny odstęp od domostw 150 m

Kraj	Nocowanie na ulicach i placach		Nocowanie na terenie prywatnym		Uwagi
	tak	nie	tak	nie	
Austria	X		X		Dozwolone jednorazowe nocowanie w celu przywrócenia zdolności do jazdy, ale nie na terenach rezerwatów przyrody. Przestrzegać ograniczeń regionalnych i lokalnych. Generalny zakaz w Tyrolu Uwzględniać różnicę między nocowaniem a uprawianiem kempingu
Polska		X	X		Niezbędne pozwolenie właściciela nieruchomości; nie na Wybrzeżu i na terenach rezerwatów przyrody Uwzględniać różnicę między nocowaniem a uprawianiem kempingu
Portugalia		X		X	
Rumunia	X		X		
Rosja		X		X	
Szwecja	X		X		Nie na obszarach użytkowanych rolniczo i w pobliżu domów. Przestrzegać ograniczeń lokalnych
Szwajcaria	X		X		Toleruje się nocleg w miejscach obsługi podróżnych przy autostradach oraz w niektórych kantonach. Nocowanie tylko za zgodą miejscowych władz Uwzględniać różnicę między nocowaniem a uprawianiem kempingu
Serbia		X		X	Nocowanie tylko w szczególnych okolicznościach i za zgodą miejscowych władz
Słowacja		X		X	
Słowenia		X		X	
Hiszpania	X		X		Częściowo obowiązują regionalne zakazy, przede wszystkim na plażach; tylko za zgodą miejscowych władz
Czechy		X		X	
Turcja	X		X		Możliwe regionalne ograniczenia. Tylko za zgodą miejscowych władz
Węgry		X		X	

Informacje podawane bez gwarancji

18.7 Zasilanie gazowe w krajach europejskich

Ogólne porady

Zawsze przestrzegać następujących wskazówek:

- Wyjeżdżając na urlop zabierać ze sobą tylko butle całkowicie napełnione gazem.
- Wykorzystywać maksymalną pojemność butli gazowych.
- Zabierać ze sobą zestawy adapterów (dostępne w sklepach ze sprzętem kempingowym) do napełniania niemieckich butli gazowych zagranicą oraz do podłączenia niemieckich reduktorów ciśnienia do zagranicznych butli z gazem.
- W sezonie zimowym pamiętać o dolewaniu propanu (butan nie ulega zgazowaniu w temperaturze poniżej 0°C).
- Stosować niebieskie butle firmy Campingaz (są dystrybuowane w całym świecie). Stosować wyłącznie butle gazowe z zaworem bezpieczeństwa.
- Kupować tak zwaną butlę do samodzielnego tankowania. Tego typu 11 kilogramową butlę można wówczas napełniać, jak zabudowany na stałe zbiornik na gaz, na każdej stacji z autogazem (wykaz dostępny w ADAC). Badanie TÜV jest wymagane co 10 lat.
- Używając zagranicą butli innych producentów, sprawdzać, czy butle zmieszczą się w skrzynce gazowej. Zagraniczne butle gazowe mogą niekiedy różnić się rozmiarami od butli niemieckich.
- Przestrzegać dyrektywy UE w sprawie urządzeń ciśnieniowych. Informacje na stronie www.truma.de

Informacje o zasilaniu gazowym w najczęściej odwiedzanych krajach europejskich:

Kraj	Zasilanie gazowe	Dostawca	Informacja telefoniczna
Belgia	Identyczne butle gazowe	Belgian Shell i Totalfina, Bruksela; Primagaz, Tessen-derlo; Gasbottling, Gandawa; Semnickgas, Geraards-bergen	
	Możliwa wymiana i napełnienie butli gazowych		
Dania	Niemieckie butle gazowe o wadze 5 i 11 kg są oferowane na wymianę prawie na każdym polu kempingowym.	Niemieckie butle gazowe sprzedaje BP-Gas	00 45/ 89 48 77 00
	Działają stacje napełniania szarych butli gazowych	Firma Kosan Gas As	
Finlandia	Fińskie butle gazowe są dostępne na stacjach paliw NESTE i w większych sklepach	Przegląd dostawców na stronie: AGA www.aga.no, faks: 00 47/22 02 78 05 Statoil, faks: 00 47/22 96 22 10	
	Zakup adapterów do norweskich butli gazowych w firmie AGA		
Francja	Brak możliwości napełniania i wymiany zagranicznych butli gazowych		
	Możliwość stosowania francuskich butli gazowych za pomocą zestawu euro-przyłączy		

Kraj	Zasilanie gazowe	Dostawca	Informacja telefoniczna
Grecja	Możliwość napełniania niemieckich butli gazowych za pomocą zestawu euro-przyłączy; wymiana i stacje napełniania na ogół tylko w większych miastach		
Wielka Brytania	Brak możliwości napełnienia niemieckich butli gazowych	Firma Calorgas (www.calor.co.uk)	
	Brytyjskie butle gazowe można podłączać do niemieckich systemów za pomocą adaptera (dostępnego w także w Calorgas)		
Irlandia	Możliwość uzupełniania butli gazowych	Firma Noel Leaders Shop, Tuam Road, Galway	(01) 50 5000 (021) 66 12 69
		Firma Calor Kosan-gas, Dublin i Cork	+353 18 50 812 450 oraz +353 28 90 45 55 88
Islandia	Możliwość uzupełniania butli gazowych	Esso, Reykjavík	
	Żółte islandzkie butle gazowe pasują do niemieckich systemów po założeniu gumowego pierścienia na przyłączy regulatora		
Włochy	Zasilanie gazem przez zestaw euro-przyłączy		
	Ze względów podatkowych zabronione jest sprzedawanie na stacjach paliw gazowych gazu ciekłego do pojazdów kempingowych z zabudowanym na stałe zbiornikiem na gaz		
Chorwacja	Butle gazowe, które przeszły badania w ciągu ostatnich 5 lat, są napełniane w filiach INA	INA	
	Możliwość zakupu adaptera w INA		
Holandia	Identyczne butle gazowe		
	Możliwa wymiana i napełnienie butli gazowych		

Kraj	Zasilanie gazowe	Dostawca	Informacja telefoniczna
Norwegia	Możliwość napełniania niemieckich butli gazowych w sieci stacji paliw z autogazem „LPG Norge”. Dostępne są adaptery	Przeгляд dostawców do sieci www.lpgnorge.no	
	Zakup adapterów do norweskich butli gazowych w firmie AGA	www.aga.no, faks: 00 47/22 02 78 05 Statoil, faks: 00 47/22 96 22 10	
	Dostępne zwrotne butle gazowe		
Austria	Identyczne butle gazowe		
	Możliwa wymiana i napełnienie butli gazowych		
Polska	Identyczne butle gazowe		
	Możliwa wymiana i napełnienie butli gazowych		
Portugalia	Dostępne zwrotne butle gazowe	Repsol; Cepsa	
Szwecja	Brak możliwości napełnienia niemieckich butli gazowych	Przeгляд dostawców na stronie: www.aga.no; faks: 00 47/22 02 78 05 Statoil, faks: 00 47/22 96 22 10	
	Zakup adapterów do norweskich butli gazowych w firmie AGA		
Szwajcaria	Możliwość wypożyczenia szwajcarskiej butli gazowej z reduktorem	Shell Gas, Switzerland	00 41/ 3 27 58 75 55
	Możliwość napełnienia niemieckich butli gazowych w wyjątkowych wypadkach		
Słowenia	Możliwość napełnienia niemieckich butli gazowych Zaleca się zabieranie ze sobą zestawu euro-złączy	Plinarna, Ljubljana; Plinarna, Maribor; Internia DD Ljubljana, Kozina; OMV Istrabenz DOO, Koper	
Hiszpania	Brak możliwości napełnienia niemieckich butli gazowych	Repsol Cepsa	00 34/ 901 10 01 00
	Możliwość wypożyczenia i napełniania hiszpańskich butli gazowych po dopasowaniu przyłącza gazowego		00 34/ 913 37 75 29
	Możliwość stosowania 6-kilogramowych zwrotnych butli gazowych z adapterem		
Czechy	Możliwość ponownego napełnienia niemieckich butli gazowych	Agip, Bohemia Gas, BP, Krainpol, Primaplyn Flaga-Plyn	

Kraj	Zasilanie gazowe	Dostawca	Informacja telefoniczna
Turcja	Sprzedaż butli gazowych o ciężarze 2 i 12 kg; możliwe podłączenie za pomocą adaptera	Firma Ipragaz (www.ipragaz.com.tr/tupgaz-size-en-yakin-bayi)	
Węgry	Identyczne butle gazowe	Primagaz, Totalgaz, Shellgas, Mol	
	Możliwa wymiana i napełnienie butli gazowych		

Aktualizacja 02/2017

Informacje podawane bez gwarancji

18.8 Przepisy o opłatach drogowych w krajach europejskich

W wielu państwa europejskich wprowadzono obowiązkowe opłaty drogowe. Przepisy regulujące wysokość opłat i sposób ich pobierania są bardzo zróżnicowane. Ich nieznanomość nie chroni jednak przed karą, a kary potrafią być naprawdę wysokie.

Podobnie, jak w przypadku przepisów ruchu drogowego, prowadzący pojazd jest zobowiązany do zapoznania się jeszcze przed wyruszeniem w podróż z zasadami wnoszenia opłat.

Informacje można uzyskać we wszystkich klubach automobilowych lub w internecie.

18.9 Porady dotyczące bezpiecznego nocowania w podróży

Roztropne zachowanie jest najlepszym środkiem bezpieczeństwa w czasie nocy spędzonej w przyczepie kempingowej.

Ryzyko kradzieży obniża się do minimum, jeżeli przestrzega się następujących zasad:

- Zamknąć i zablokować wszystkie okna, drzwi i okna dachowe.
- Ewentualnie: Włączyć instalację alarmową i aktywować specjalne zabezpieczenia w drzwiach. W specjalistycznych sklepach ze sprzętem kempingowym sprzedawane są urządzenia ostrzegające przed napadami z użyciem gazu usypiającego.
- W szczycie sezonu odradza się nocowanie w miejscach obsługi podróźnych przy autostradach i na parkingach położonych przy popularnych trasach tranzytowych.
- Najlepiej nocować na dużych, tłumnie uczęszczanych parkingach, np. w pobliżu autostrad.
- Wybierać pola kempingowe choćby nawet na jeden nocleg.
- Wozić ze sobą tylko takie rzeczy wartościowe, które są naprawdę niezbędne w trasie. W miarę możliwości chować rzeczy wartościowe do małego sejfku i nie odkładać blisko okien lub drzwi.
- Z zasady zamykać pojazd.

18.10 Porady dla osób uprawiających kemping zimą

Poniższe porady pomogą zachować zimowy kemping w pamięci jako miłe wspomnienie.

- Z odpowiednim wyprzedzeniem zarezerwować miejsce postojowe. Dobre zimowe pola kempingowe bywają dość wcześnie zabukowane.
- Nie wybierać się w drogę bez opon zimowych.
- Z rozmysłem wybrać miejsce postojowe. Zwrócić uwagę na podłoże. Śnieg i lód mogą ulec roztopieniu.
- Pod koło podpierające dyszel przyczepy i podpory na korbę podłożyć wystarczająco dużo deski, aby nie dopuścić do ugrzęźnięcia koła podporowego i podpór na korbę w razie odwilży.
- Pod rozstawieniem pojazdu zwolnić hamulec postojowy, aby uniknąć zamarznięcia.
- Okryć dźwignię hamulca postojowego i mechanizm najazdowy, aby ochronić je przed oblodzeniem.
- Nie dopuścić, by zasyły śnieżne przykryły zamontowane systemy wentylacji wymuszonej.
- Pokrywę skrzynki gazowej zabezpieczyć przed zamarznięciem plandeką ochronną.
- Ścieki nie mogą służyć do zbiornika, lecz do wiadra.
- Usuwać śnieg i lód z zamontowanych systemów wentylacji wymuszonej.
- Zapewnić właściwą cyrkulację powietrza. Dobra cyrkulacja powietrza zwalcza wilgoć i ułatwia ogrzanie części mieszkalnej.
- Przestrzegać wskazówek zawartych w rozdziale „Zasilanie gazowe w krajach europejskich”.
- Stosować do zasilania instalacji gazowej system dwóch butli z automatycznym przełączaniem, aby zapas nie wyczerpał się w środku nocy.
- Instalację gazową zasilać wyłącznie propanem.
- Nie wykorzystywać części znajdującej się za grzejnikiem jako luku bagażowego.
- Pod żadnym pozorem nie używać we wnętrzu pojazdu pieców katalitycznych i gazowych promienników podczerwieni, bo zużywają one do spalania tlen z otoczenia.
- Tak ułożyć przewód zasilający 230 V, aby wykluczyć możliwość zamarznięcia lub uszkodzenia (np. podczas uprzątnięcia śniegu).
- Używać zimowej przystawki namiotowej.
- W okresie intensywnych opadów śniegu systematycznie usuwać śnieg z dachu pojazdu. Kilka centymetrów puszystego śniegu stanowi izolację, ale mokry śnieg szybko nabiera ciężaru i staje się groźnym obciążeniem.
- Przed wyruszeniem w drogę powrotną całkowicie uprzątnąć śnieg z dachu, aby spadająca „czapa śnieżna” nie zakłóciła jazdy kolejnym pojazdem.

18.11 Listy kontrolne w podróży

Zamieszczone poniżej listy kontrolne pomagają nie zapomnieć o ważnych rzeczach, nawet jeśli nie wszystko z tych list kontrolnych okaże się później potrzebne.



- ▷ Nie zostawiać kontroli dokumentacji podróźnej (np. dokumentów i informacji) oraz stanu technicznego pojazdu na ostatnią chwilę. Planowanie podróży i wykonany z wyprzedzeniem przegląd dokumentów zapewniają spokojny urlop od samego początku.

Kuchnia

✓	Przedmiot	✓	Przedmiot	✓	Przedmiot
	Ścierka do wycierania		Płyn do mycia naczyń		Sztućce do sałaty
	Kubki		Ściereczki do naczyń		Deska do krojenia
	Łopatka do pieczeni		Sztućce do grilla		Miski
	Otwieracz do puszek		Dzbanek na kawę		Szczotka do mycia
	Kieliszki na jajka		Korkociąg		Ściereczki do mycia
	Miska na kostki lodu		Ręcznik kuchenny		Zapałki
	Zapalniczka		Łyżki		Filizanki
	Otwieracz do butelek		Noże		Talerze
	Pudełko do przechowywania świeżej żywności		Worki na śmieci		Termos
	Talerze śniadaniowe		Patelnie		Garnki
	Widelce		Łyżki do mieszania		Szklanki, kieliszki

Łazienka/toaleta

	Ręczniki		Szczotka do sedesu		Kubki do płukania zębów
	Środki sanitarne		Papier toaletowy		

Część mieszalna

	Wiadro do odpadki		Lampa przeciw owadom		Ubranie przeciwdeszczowe
	Atlas samochodowy		Środki ochrony przed insektami		Apteczka podróżna
	Ręczniki kąpielowe		Karty do gry		Przewodniki/atlas parkingach
	Kłapki kąpielowe		Miotła do zmiatania		Plecak
	Baterie		Świece		Śpiwory
	Prześcieradła		Szufelka		Przybory do pisania
	Pościel		Żelazko		Obuwie
	Worki na brudną bieliznę		Szczotka do ubrań		Środki do czyszczenia butów
	Książki		Jaśki pod głowę		Odkurzacz
	Przewodnik kempingowy		Mapa		Latarka
	Żarówki zapasowe		Lekarstwa		Scyzoryk
	Manierka		Kasety z muzyką		Obrus

Przydatne porady

✓	Przedmiot	✓	Przedmiot	✓	Przedmiot
	Lornetka		Poduszki pod kark		Spinacze do bielizny
	Gaśnica		Przybory do szycia		Sznurki do bielizny
	Butla gazowa		Odbiornik radiowy		

Pojazd/narzędzia

	Kanister na ścieki		Taśma z tkaniny		Wkrętak
	Gniazdko adapterowe		Konewka na świeżą wodę		Tester elektryczny
	Adapter CEE		Bęben z kablem		Schodek
	Drut		Pasek klinowy		Kliny pod koła
	Koło zapasowe		Klej		Apteczka pierwszej pomocy
	Lampy zapasowe		Kombinerki		Podnośnik samochodowy
	Bezpieczniki zapasowe		Sprężarka		Trójkąt ostrzegawczy
	Zapasowa pompa wodna		Zaciski główkowe		Tablica ostrzegawcza
	Młotek		Uchwyty		Kamizelki ostrzegawcze
	Klucz widlasty		Adapter do węży		Lampa migająca ostrzegawcza
	Adapter do napełniania gazu		Zaciski do węży		
	Wąż wysokociśnieniowy		Łańcuchy śniegowe (zimowe)		

Obszar zewnętrzny

	Linki napinające do namiotu		Stół kempingowy		Zamek
	Miech		Linki do spinania bagażu		Sznur
	Krzeseła kempingowe		Grill		Śledzie do namiotu/taśmy napinające

Dokumenty

	Lista z adresami		Dowód rejestracyjny		Dowód osobisty
	Potwierdzenie zgłoszenia (zgłoszeń)		Prawo jazdy		Paszport
	Karta uczuleń		Zieloną kartą ubezpieczeniową		Pakiet assistance
	Instrukcje obsługi		Karta szczepień		Winieta/karta do opłat drogowych
	Ulotki dołączane do lekarstw		Karta kredytowa		Wiza

Indeks

A

Adapter, wtyczka trzynastobiegunowa	107
Akcesoria, montaż	24
Akumulator	
patrz Akumulator części mieszkalnej	93
Akumulator części mieszkalnej	93
Alarm akumulatora	102
kontrola	95
ładowanie	96, 100
Rożładowanie	94
Stan naładowania, wskazania	102
Wskazówki	93
Zapas energii	95
Alarm akumulatora	102
Aplikacja do iPhone	194
ATC	
Podłączanie	32
ATC (AL-KO Trailer Control)	32
Automat zapłonowy grzejnika, wymiana baterii ..	113

B

Bagażnik na dachu, załadunek	40
Bagażniki do przewożenia ładunków na dachu ...	41
Bęben z kablem	104
Bezpieczeństwo w ruchu drogowym	43
List kontrolna	43
Wskazówki dotyczące	25
bezpieczniki	105
Bezpiecznik 230 V	103, 107
Bezpiecznik termiczny w zasilaczu	98
Bezpieczniki 12 V	105
Blok elektryczny EBL 109	106
do toalety Thetford	106, 107
w pojeździe (pakiet samowystarczalny)	106
Bezpieczniki 12 V	105
do toalety Thetford	106, 107
w bloku elektrycznym EBL109	106
w pojeździe (pakiet samowystarczalny)	106
Blok elektryczny (EBL 109)	99
Miejsce montażu	100
Zadania	99
Blokada drzwi lodówki	
blokowanie w położeniu wentylacji	139
otwieranie	139
zamykanie	139
Bojler	127

Bojler (Alde)	
Lokalizacja i usuwanie usterek	186
opróżnianie	128
włączanie	128
Woda, napełnianie	128
wyłączanie	128
Brak gazu	185
Butan	27, 83
Butle gazowe	
Wskazówki bezpieczeństwa	27, 83
Wymiana	85

C

Ciężar	
Elementy wyposażenia specjalnego	192
Części montowane - patrz Elementy wyposażenia specjalnego	24
Części z tworzywa sztucznego w części toaletowej i mieszkalnej, czyszczenie	153
Części zamienne	173
Czyszczenie - patrz Pielęgnacja	150

D

DEKRA	165
Dmuchawa powietrza obiegowego	114
Dodatkowy grzejnik elektryczny Ultraheat	122
włączanie	122
wyłączanie	122
Dokumentacja pojazdu	20
Dopuszczalna masa całkowita - patrz technicznie dopuszczalna masa całkowita	34
Dowody przeprowadzenia przeglądu	
Przeгляд szczelności	10
Drabina z tyłu pojazdu	40
Drabina, tył pojazdu	40
Drzwi	
Drzwi wejściowe	52
Lokalizacja i usuwanie usterek	191
Zamek	52
Drzwi wejściowe	52, 55
Moskitiera	54
Składana zasłona zaciemniająca, otwieranie ..	55
Składana zasłona zaciemniająca, zamykanie ..	55
Drzwi wejściowe, wewnątrz	
otwieranie	53, 54
ryglowanie	53, 54
Drzwi wejściowe, z zewnątrz	
otwieranie	52
ryglowanie	52

Indeks

Drzwi wewnętrzne, lokalizacja i usuwanie usterek	191
Dystrybucja ciepłego powietrza	111
Dysze wylotu powietrza, regulacja	111
Dźwignia stabilizująca	30

E

Ekran płaski	41
Eksploatacja przyczepy	26
Wskazówki bezpieczeństwa	26
Eksploatacja przyczepy kempingowej	45
Elementy wyposażenia specjalnego	192
Ciężar	192
Opis	20
Oznakowanie	20
Wskazówki bezpieczeństwa	24

F

Felgi aluminiowe	179
Felgi z metali lekkich - patrz Felgi aluminiowe	179
Firanki, czyszczenie	154

G

Głębokie rozładowanie	92
Grzejnik	111
Bateria w automacie zapłonowym, wymiana	113
Dmuchała powietrza obiegowego	114
Dystrybucja ciepłego powietrza	111
Dysze wylotu powietrza, regulacja	111
Lokalizacja i usuwanie usterek	186
patrz Grzejnik na ciepłą wodę	118
patrz Grzejnik na ciepłe powietrze	112
Pierwsze uruchomienie	111
włączanie	112
wyłączanie	113
Wymiennik ciepła, wymiana	110

Grzejnik na ciepłą wodę	
Ciecz grzewcza, uzupełnienie zapasu	168
Grzejnik, włączenie	121
Grzejnik, wyłączenie	121
Instalacja grzewcza, odpowietrzenie	169
Lokalizacja i usuwanie usterek	186
Menu narzędzi	120
Menu ustawień	120
Panel sterowniczy	119
Pielęgnacja	167
Poziom cieczy, kontrola	168
Prace konserwacyjne	167
Prędkość obrotowa, pompa cyrkulacyjna	121
Wskazówki bezpieczeństwa	118
Zasilanie elektryczne 230 V, wybór	120
Zasilanie gazowe i zasilanie elektryczne 230 V, wybór	121
Zasilanie gazowe, wybór	120
Grzejnik na ciepłe powietrze	112
Dmuchała powietrza obiegowego	114
Lokalizacja i usuwanie usterek	186
Tryby pracy	116
włączanie	112, 117
wyłączanie	113, 117
Wymiana baterii w automacie zapłonowym ..	113
Gwarancja szczelności	
Warunki	7

H

Hak holowniczy	31
AKS 3004	31
Konserwacja	166
Sprzęganie	29
Wyprzęganie	33
Hamulce	46
Konserwacja	167
kontrola	46, 182
patrz też Hamulec postojowy	48
Hamulec najazdowy	30
Hamulec postojowy	48
zaciągnąć	24, 48
zwolnić	48
Hamulec ręczny - patrz Hamulec postojowy	48

Indeks

I

Instalacja elektryczna	92
Lokalizacja i usuwanie usterek	183
Objaśnienia terminów	92
Oświetlenie, lokalizacja i usuwanie usterek ...	183
Przyłącze 230 V, lokalizacja i usuwanie usterek	184
Wskazówki bezpieczeństwa	28
Instalacja gazowa	82
Czujnik zderzeniowy	90
Filtr gazu	90
Lokalizacja i usuwanie usterek	185
Przełącznik automatyczny	87
Usterka	26, 82, 185
Wskazówki bezpieczeństwa	26, 82
Wskazówki ogólne	26
Zabezpieczenie przed wyciekami gazu w razie usz- kodzenia węża	91
Instalacja samochodu ciągnącego	109
Instalacja sanitarna	140
Instalacja wodna	
czyszczenie	155
dezynfekowanie	156
Króciec wlewowy wody pitnej	141
napełnianie	144
opróżnianie	145
Pielęgnacja	155
Wskazówki bezpieczeństwa	28

J

Jazda do tyłu	46
---------------------	----

K

Kabel adapterowy	104
Kabina toaletowa	146
wentylowanie	146
Kanapa okrągła, przebudowa do spania	78
Kanapa tylna	79
Kanapa wzdłużna i kanapa boczna, przebudowa do spania	77
Kaseta Thetford, pałąk ustalający	148
Kaseta toaletowa	
Odblokowanie	148
opróżnianie	149
Wyjmowanie	148
Kemping zimowy	204
Kempingowe butle gazowe, stosowanie	28, 84
Kłapy mebli, lokalizacja i usuwanie usterek	191

Kłapy zewnętrzne	56
Przyłącze 230 V	61
Zamek klapy	56, 57, 59, 60
Klimatyzacja	125
Konserwacja	170
Lokalizacja i usuwanie usterek	184, 189
Klimatyzacja (Truma)	
Timer	126
Klimatyzacja dachowa (Truma)	125
Konserwacja	170
włączanie	126
wyłączanie	126
Klimatyzacja Truma Aventa, lokalizacja i usuwanie usterek	189
Kliny pod koła	49
Koła	174
Koło rezerwowe - patrz Koło zapasowe	180
Komin odprowadzający spaliny z prawej strony pojazdu	127
Komplet kluczy	29
Kontrola gazu	
Dowody przeprowadzenia przeglądu	16
Kontrole - patrz Lista kontrolna	43, 161
Kontrole urzędowe	165
Kontrole, urzędowe	165
Terminy kontroli	165
Kontrolka, toaleta	147
Korba ręczna, podpory na korbę	50
Kratka wentylacyjna na lodówce, zdjąć	135
Króciec wlewowy wody pitnej	141
otwieranie	141
zamykanie	141
Kuchenka	131
Kuchenka gazowa	185
czyszczenie	154
Lokalizacja i usuwanie usterek	185
włączanie	132
wyłączanie	132

L

Lampa punktowa LED	171
Wymiana źródła światła	171
Lampy	75, 171
czyszczenie	153
obsługa	75
Lampy - patrz Żarówki, wymiana	171
Lampy fluorescencyjne, wymiana	171
Lina hamulca awaryjnego na wypadek zerwania ..	30

Indeks

List kontrolna	
Bezpieczeństwo w ruchu drogowym	43
Przed jazdą	43
przed tymczasową przerwą w użytkowaniu ..	161
przerwa w użytkowaniu na czas zimy	162
uruchomienie po przerwie w użytkowaniu ...	163
w podróży	205
Listy kontrolne w podróży	205
Lodówka	51, 134
Blokada drzwi	139
Kratka wentylacyjna, zdjęć	135
Lokalizacja i usuwanie usterek	187
Regulacja temperatury chłodzenia	138
Tryby pracy	135, 137, 138
włączanie	137
Zasilanie gazowe, włączanie	136
Zasilanie gazowe, wyłączenie	136, 137
Zasilaniem napięciem 12 V, włączanie/ wyłączenie	136
Zasilaniem napięciem 230 V, włączanie/ wyłączenie	136
Lodówka Thetford N4000, lokalizacja i usuwanie usterek	188
Lokalizacja i usuwanie usterek	182
Bojler (Alde)	186
Drzwi wewnętrzne	191
Grzejnik	186
Grzejnik na ciepłą wodę	186
Grzejnik na ciepłe powietrze	186
instalacja elektryczna	183
Instalacja gazowa	185
Kłapy mebli	191
Klimatyzacja	184, 189
Klimatyzacja Truma Aventa	189
Kuchenka gazowa	185
Lodówka	187
Lodówka Thetford bez SES	187
Lodówka Thetford N4000	188
Nadwozie	191
Oświetlenie	183
Piec gazowy	185
Podwozie	182
Przyłącze 230 V	184
terma	187
Toaleta Thetford	189
Układ hamulcowy	182
Wodociąg	189
Lusterka zewnętrzne	25
Ładunki obciążające dach	40
Łóżeczka dla dzieci	76
Łóżka	76
Łóżko piętrowe	76
Łóżko stałe	76
otwieranie	76
zamykanie	76
M	
Masa w stanie gotowym do jazdy	35, 37
masę przyczepy z hamulcem	34, 39
Materiały tapicerskie, czyszczenie	153
minimalny nacisk na hak	34
Mocowanie koła zapasowego	180
Moment dokręcający, koła	177, 179
Moskitiera, czyszczenie	154
Moskitiera, drzwi wejściowe	
otwieranie	54
zamykanie	54
Moskitiera, okno dachowe Heki	
otwieranie	70
zamykanie	70
Moskitiera, okno dachowe podnoszone na korbkę	
otwieranie	72
zamykanie	72
Mycie przy użyciu myjki ciśnieniowej	150
Myjka wysokociśnieniowa, mycie	150
N	
Nacisk na hak	30, 34, 39
Nacisk na oś	39
Nacisk na tylną oś	30
Naklejki informacyjne	172
Naklejki ostrzegawcze	172
Napięcie spoczynkowe	92
Niebezpieczeństwo uduszenia się	24, 61
Niebezpieczeństwo wystąpienia przymrozków	28, 140, 145, 146
Nocowanie	
poza polami kempingowymi	197
w podróży	203
Nośność	34
O	
Obchodzenie się z oponami	176
Obciążenia	
Dopuszczalna masa przyczepy z hamulcem ...	39
Ładunki obciążające dach	40
Nacisk na hak	39
Nacisk na oś	40

Indeks

Obciążenie dodatkowe	33	Opony	174
Obliczanie	37	Ciśnienie w oponach	180
Przykładowa kalkulacja	35, 37	Dobór opon	175
Zestawienie	35	nadmierne zużycie	25, 43, 174, 180
Obciążenie dodatkowe - patrz też Załadunek	33	Nośność	177
Obicia ze skóry sztucznej, czyszczenie	153	Obchodzenie się z	176
Ochrona przeciwpożarowa	23	Oznakowanie	176
Ochrona przed przeciążeniem	98	Wskazówki ogólne	174
Ogień		Osoby w przyczepie kempingowej	25, 45
Gaszenie	23	Oświetlenie	
Zachowanie w razie	23	Lampy, czyszczenie	153
Ograniczenia prędkości	195	Lokalizacja i usuwanie usterek	183
Ogrzewanie podłogowe, elektryczne		Oświetlenie wewnętrzne	
Ochrona przed przeciążeniem	124	Lokalizacja i usuwanie usterek	183
włączanie	124	Żarówki, wymiana	171
wyłączanie	124	Oznaczenia na oponie	176
Okna	62		
Roleta z moskitierą	66	P	
Roleta zaciemniająca	66	Panel - patrz też Wskaźniki	101
Okna dachowe	67	Panel LT 101 / LT 102	101
Okno dachowe Heki	69, 70	Piec - patrz kuchenka gazowa lub piec	
Okno dachowe podnoszone na korbkę	72	gazowy	131, 133
Okno dachowe z zamkiem zatrzaskowym	68	Piec - patrz piec gazowy	133, 185
Okno dachowe Heki	69, 70	Piec gazowy	133, 185
Moskitiera	70	Lokalizacja i usuwanie usterek	185
otwieranie	69, 70	wyłączanie	133
Położenie wentylacyjne	69, 71		
Roleta z moskitierą	71		
Składana zasłona zaciemniająca	70		
zamykanie	69, 70		
Okno dachowe podnoszone na korbkę	72		
Moskitiera	72		
otwieranie	72		
Składana zasłona zaciemniająca	72		
zamykanie	72		
Okno dachowe z zamkiem zatrzaskowym	68		
otwieranie	68		
Roleta zaciemniająca	68		
zamykanie	68		
okno, drzwi wejściowe			
Składana zasłona zaciemniająca, otwieranie ...	55		
Składana zasłona zaciemniająca, zamykanie ...	55		

Indeks

Pielęgnacja	150	Pojemność akumulatora	92
Części z tworzywa sztucznego wewnątrz	153	Pomoc drogowa w Europie	194
Firanki	154	Pomoc na drogach Europy	194
Grzejnik na ciepłą wodę	167	Pompa cyrkulacyjna	121
Instalacja wodna	155	Pompa cyrkulacyjna, regulacja prędkości obrotowej	121
Kuchenka gazowa	154	Pompa wodna	140, 144
Lampy	153	Porady	194
Materiały tapicerskie	153	Poszerzenie łóżka	80
Moskitiera	154	Powierzchnie mebli, czyszczenie	153
mycie	150	Powłoki teflonowe, czyszczenie	154
Myjka wysokociśnieniowa, mycie	150	Prace konserwacyjne	165, 166
Obicia ze skóry sztucznej	153	Grzejnik na ciepłą wodę	167
pielęgnacja wewnątrz	153	Klimatyzacja	170
pielęgnacja z zewnątrz	150	Klimatyzacja dachowa (Truma)	170
Płyta spodnia	152	Układ hamulcowy	167
Powierzchnie mebli	153	Zaczepty ze stabilizatorem jazdy	166
Powłoki teflonowe	154	Prace przeprowadzane w ramach przeglądu	165
przerwa w użytkowaniu na czas zimy	162	Prąd spoczynkowy	92
Roleta z moskitierą	154	Prędkość maksymalna, technicznie dopuszczalna	195
Roleta zaciemniająca	154	Propan	27, 83
Rury wodociągowe	155	Prysznic	146
Składana zasłona zaciemniająca	154	Przebudowa do spania	
Szyby	151	Kanapa okrągła	78
w razie tymczasowej przerwy w użytkowaniu	161	Kanapa tylna	79
w sezonie zimowym	160	Kanapa wzdłużna i kanapa boczna	77
Wyciąg	157	Przebudowa na łóżko	
Wykładzina dywanowa	154	Kanapa tyłem do kierunku jazdy	79
Wykładzina podłogowa PVC	154	Przed jazdą	29
Zasłony	154	Przeгляд coroczny	
Zbiornik na ścieki	152	Dowody przeprowadzenia przeglądu	16
Zbiornik na wodę	155	Przeгляд podwozia	
Zlewozmywak	154	Dowody przeprowadzenia przeglądu	16
Pielęgnacja w sezonie zimowym	160	Przeгляд szczelności	
Pielęgnacja wewnątrz	153	Dowody przeprowadzenia przeglądu	10
Pielęgnacja z zewnątrz	150	Gwarancja	8
Pierwsze uruchomienie	29	Plan przeglądu	8
Plakietka potwierdzająca wykonanie badania instalacji gazowej	165	Przeгляды	165
Płyta spodnia, pielęgnacja	152	dalsze	14
Podłączenie do pojazdu ciągnącego	107	Kontrola gazu	15
Schemat podłączenia	107	Podwozie	14
Podnośnik samochodowy	21, 179	Przeгляд coroczny	14
Podpory - patrz Podpory na korbę	49	Przełącznik automatyczny, instalacja gazowa	87
Podpory na korbę	49	Przełącznik wybierakowy akumulatora	100
opuścić za pomocą korby	50	Przepisy o opłatach drogowych w krajach europejskich	203
podnieść za pomocą korby	50	Przepisy ruchu drogowego zagranicą	194
Podwozie cynkowane ogniowo	152	Przerwa w użytkowaniu	
Podwozie, lokalizacja i usuwanie usterek	182	na czas zimy	162
Pojazd, mycie	150	tymczasowa	161

Indeks

Przewód podłączeniowy - patrz Przewód zasilający	104
Przewód zasilający do przyłącza 230 V	104
Przyczepa kempingowa	
prawidłowy załadunek	38
Rozstawianie	48
Przydatne porady	194
Przyłącze 230 V	51, 103, 104
Bezpiecznik	107
Kłapa zewnętrzna	61
Lokalizacja i usuwanie usterek	184
Przewód zasilający	104
Przyłącze gazowe, zewnętrzne	86
Przyłącze zewnętrzne - patrz Przyłącze 230 V	51

R

Reduktor ciśnienia gazu, śrubunki	84
Rejestracja	29
Reling na dachu	40
Roleta z moskitierą, czyszczenie	154
Roleta z moskitierą, okno	
otwieranie	66
zamykanie	66
Roleta z moskitierą, okno dachowe Heki	
otwieranie	72
zamykanie	71
Roleta zaciemniająca, czyszczenie	154
Roleta zaciemniająca, drzwi wejściowe	
otwieranie	55
zamykanie	55
Roleta zaciemniająca, okno	
otwieranie	66
zamykanie	66
Roleta zaciemniająca, okno dachowe z zamkiem zatrzaskowym	
otwieranie	68
zamykanie	68
Rosa - patrz skropliny	61, 62
Rozmiar felgi	177
Rury wodociągowe, czyszczenie	155

S

Schemat instalacyjny	109
gniazdko trzynastobiegunowe	108
Pojazd ciągnący	109
Schodek	50
Sieć pokładowa 12 V	93
Sieć pokładowa 230 V	103
Składana zasłona zaciemniająca, czyszczenie	154

Składana zasłona zaciemniająca, okno dachowe Heki	
otwieranie	70, 71
zamykanie	70, 71
Składana zasłona zaciemniająca, okno dachowe podnoszone na korbkę	
otwieranie	72
zamykanie	72
Składana zasłona zaciemniająca, okno w drzwiach wejściowych	
otwieranie	55
zamykanie	55
Skropliny	
na podwójnej szybie akrylowej	62
na połączeniu śrubowym podłogi i nadwozia ..	61
Skrzynka gazowa	27, 83
Sprzęganie	29
Sprzęt osobisty	36
Stół	73
Stół podnośny	73, 74
Przebudowa na podstawę łóżka	73, 74
Stół wiszący	73
Przebudowa na podstawę łóżka	73
Światła mijania	197
Symbole	
do wskazówek	20
Zawory odcinające dopływ gazu	85, 110
System antypoślizgowy	32
System przełączający DuoControl	87
Szafa na telewizor	74
Szyby obrotowe	
otwieranie	63, 64
Roleta z moskitierą	66
Roleta zaciemniająca	66
Stała wentylacja	63, 65
z automatycznymi siłownikami wystawiającymi	64
z siłownikami wystawiającymi i obrotowymi ..	63
zamykanie	63, 64
Szyby, czyszczenie	151

T

Tabliczka znamionowa	172
Technicznie dopuszczalna masa całkowita	34, 37
Technicznie dopuszczalna prędkość maksymalna ..	195
Telewizor	74
telewizor	41

Indeks

Terma (Truma)	129
Lokalizacja i usuwanie usterek	187
opróżnianie	130
włączanie	129
Woda, napełnianie	130
wyłączanie	129
Terminy kontroli	165
Toaleta - patrz toaleta Thetford	146
Toaleta Thetford	146
Bezpiecznik	106, 107
Kontrolka	147
Lokalizacja i usuwanie usterek	189
opróżnianie	148
płukanie	147
Zbiornik na ścieki, opróżnianie	148
Zbiornik na wodę, napełnianie	147
Tryb ogrzewania	61
Tryb zimowy	160
Tryby pracy	
Grzejnik na ciepłe powietrze	116
Lodówka	135, 137
Przełącznik automatyczny, instalacja gazowa ..	88
Turystyczne łóżeczka dziecięce	76
TÜV	165
Typ felgi	174
U	
Układ hamulcowy, lokalizacja i usuwanie usterek ..	182
Ultraheat	122
Umywalka	
Czyszczenie	158
Uruchomienie	
po przerwie w użytkowaniu na czas zimy	163
po tymczasowej przerwie w użytkowaniu	163
Urządzenia do zabudowy	110
Instrukcje	24
Utylizacja	
Nieczystości	22
Odpadki domowe	22
Ścieki	22
W	
W czasie jazdy	45
Warunki gwarancji szczelności	7
Wąż wysokociśnieniowy, kontrola	27, 83
Wentylacja wymuszona	24, 61
Wentylowanie	61
Kabina toaletowa	146
Woda pitna	28
Wodociąg	
Informacje ogólne	140
Lokalizacja i usuwanie usterek	189
Wskazania	
Stan naładowania akumulatora części mieszkalnej	102
Wskaźnik stanu zapełnienia zbiornika na ścieki 1 i 2 (opcja)	101
Wskaźnik stanu zapełnienia zbiornika na wodę ..	101
Wskazówki bezpieczeństwa	23
Bezpieczeństwo w ruchu drogowym	25
Butle gazowe	83
Eksploatacja przyczepy	26
Grzejnik na ciepłą wodę	118
instalacja elektryczna	28
Instalacja gazowa	26, 82
Instalacja wodna	28
Kuchenka	131
Ochrona przeciwpożarowa	23
Tryb ogrzewania	61
Wydzielenie części sypialnej	81
Wymiana koła	177
Wskazówki dotyczące ochrony środowiska	22
Wskazówki ogólne	21
Wtyczka przyłączeniowa	107
Wtyczka trzynastobiegunowa, schemat podłączenia ..	107
Wyciąg	134
Filtr, czyszczenie	157
Lokalizacja i usuwanie usterek	184
Pielęgnacja	157
Wyciągany stelaż	80
Wyciek wody w pojeździe	189
Wyczuwalny zapach gazu	26, 82, 185
Wydzielenie części sypialnej	81
Drzwi przesuwne	81
Kotara składana	81
Wykładzina dywanowa, czyszczenie	154
Wykładzina podłogowa PVC	41
Wykładzina podłogowa PVC, czyszczenie	154
Wyłącznik główny 12 V	103
Wyłącznik instalacyjny 230 V	98
Wyłącznik różnicowo-prądowy	103
Wymiana koła	177
Moment dociągający	177
Moment dokręcający	179
z felgami aluminiowymi	179
Wymiana opony - patrz Wymiana koła	177
wymiennik ciepła, grzejnik, wymiana	110

Indeks

Wyposażenie dodatkowe	36
wyposażenie podstawowe	35
Wyprzęganie	33
Wysokie zużycie gazu	26, 82, 185

Z

Zabezpieczenia przed zerwaniem	30
Zaczep ze stabilizatorem jazdy	
AKS 3004	31
Konservacja	166
Sprzęganie	29
Wyprzęganie	33
Zaczep ze stabilizatorem jazdy - patrz też Hak holowniczy	31
Zagrożenie pożarowe, unikanie	23
Załadunek	38
Bagażnik na dachu	40
Załadunek - patrz też Obciążenie dodatkowe	38
Zamek	
Drzwi wejściowe	52
Kłapa zewnętrzna	56, 57, 59, 60
Zamek klapy	
Kłapa kasety toaletowej	60
otwieranie	56, 57, 58, 59, 60
prostokątny	58
w kształcie elipsy	57
z przyciskami guzikowymi	60
z uchwytem	56, 59
zamykanie	56, 57, 58, 59, 60
Zamek w drzwiach	52
Żarówka - patrz Żarówki, wymiana	171
Żarówki, wymiana	171
Zasilacz	98
Bezpiecznik termiczny	98
włączanie	98
Zasilanie gazowe w krajach europejskich	200
Zasilanie prądem o napięciu 12 V	
włączanie	103
Zasłony, czyszczenie	154
Zaświadczenie o przeprowadzeniu badania instalacji gazowej	165
Zawory odcinające dopływ gazu	85
Symbole	85, 110
Zbiornik na ścieki	51, 143
czyszczenie	152
opróżnianie	143, 144
Pielęgnacja	152
Zbiornik na ścieki, wewnętrzny (wyposażenie specjalne)	144
Zbiornik na wodę	
czyszczenie	155
Woda, napełnianie	142
Woda, spuszczenie	142
Zbiornik na wodę - patrz też Instalacja wodna	141
Zewnętrzne przyłącze gazowe	86
Zlewozmywak	
Czyszczenie	158
Zlewozmywak, czyszczenie	154
Zużycie gazu	84

Indeks