

Instrukcja obsługi

Gratulujemy serdecznie

Gratulujemy Państwu serdecznie zakupu nowego samochodu kempingowego i dziękujemy, że zdecydowali się Państwo na wysokiej jakości produkt firmy Dethleffs.

Niezależnie od tego, czy trasa do miejsca, w którym chcą Państwo spędzić urlop będzie wiodła drogami równymi czy wyboistymi, czy Państwa „domek wakacyjny” będzie stał wśród zieleni, nad morzem czy w górach: Samochód kempingowy Dethleffs zapewni Państwu udany urlop, gdyż zespół firmy Dethleffs zajmuje się konstruowaniem przyczep kempingowych i samochodów kempingowych już od ponad 90 lat i wie, jak należy to robić. To doświadczenie przejawia się w przemyślanym, przytulnym a jednocześnie bardzo funkcjonalnym wyposażeniu, oraz w znakomitych właściwościach jezdnych.

Każdy pojazd firmy Dethleffs jest starannie wykonany a jakość poddawana jest surowej kontroli. Zapewnia to długą trwałość naszych produktów. Ze względu na tak surowe wymagania ręczymy za pierwszorzędną jakość naszych produktów i przyznajemy kupującym 6-letnią gwarancję na szczelność naszych nadwozi zgodnie z naszymi warunkami gwarancji (patrz rozdział 1.1).

Wszystkie pojazdy firmy Dethleffs spełniają wymagania normy emisji spalin Euro 6d.

Przedłożona instrukcja obsługi poświęcona jest głównie nadwoziu mieszkalnemu samochodu kempingowego. Zapoznaje właścicieli ze wszystkimi ważnymi informacjami i poradami, aby mogli w pełni wykorzystywać techniczne zalety zakupionego samochodu kempingowego marki Dethleffs. Uwzględniliśmy także kwestie pielęgnacji a więc zachowania wartości.

Dodatkowo otrzymują Państwo oddzielne pakiety dokumentacji samochodu bazowego i różnych urządzeń do zabudowy.

Z prośbą o przeprowadzenie prac konserwacyjnych lub w razie jakiegokolwiek pomocy, mogą Państwo z pełnym zaufaniem zwracać się do autoryzowanego warsztatu specjalistycznego. Oni najlepiej znają zakupiony przez Państwa samochód kempingowy i potrafią szybko i niezawodnie spełnić każde Państwa życzenie.

W razie stwierdzenia jakichkolwiek problemów w pojazdach firmy Dethleffs pomogą Państwu także autoryzowane warsztaty producenta samochodu bazowego.

Z problemami występującymi w podwoziach marki Fiat prosimy zwracać się pod numer telefonu 00800 34281111.

Życzymy Państwu udanych podróży i znakomitego wypoczynku z samochodem kempingowym.

Zespół firmy Dethleffs

Instrukcja obsługi

Dane pojazdu
Model:
Producent samochodu/rodzaj silnika:
Pierwsza rejestracja:
Numer podwozia:
Numer seryjny:
Zakupiony w firmie:
Początek okresu gwarancyjnego:
Koniec okresu gwarancyjnego:
Adres klienta
Imię, nazwisko:
Ulica, nr:
Kod pocztowy, miejscowość:
Pieczętka i podpis sprzedawcy



- ▷ Zmiany w konstrukcji, wyposażeniu i zakresie dostawy pozostają zastrzeżone. W dokumencie wyszczególnione są także elementy wyposażenia specjalnego, które nie należą do seryjnego zakresu dostawy. Opisy i ilustracje w niniejszej broszurze nie są przyporządkowane konkretnej wersji. Są to ogólne informacje dotyczące wszystkich modeli. Miarodajnym zestawieniem wszystkich detali jest wyłącznie aktualnie obowiązująca lista wyposażenia.

Spis treści

1	Gwarancja	8	4.9.2	Składana zasłona zaciemniająca do szyby przedniej	46
1.1	Warunki gwarancji szczelności	8	4.10	Zamek centralny listwy sterowania kuchnią	47
1.2	Przegląd szczelności	9	4.11	Łańcuchy śniegowe	48
1.2.1	Plan przeglądu	9	4.12	Bezpieczeństwo w ruchu drogowym	49
1.2.2	Dowody przeprowadzenia przeglądu	11	5	W czasie jazdy	51
1.3	Dalsze przeglądy	14	5.1	Jazda z silnikową przyczepą kempingową	51
1.3.1	Plan przeglądu corocznego	14	5.2	Prędkości jazdy	52
1.3.2	Plan przeglądu podwozia	15	5.3	Hamulce	52
1.3.3	Plan przeglądu i kontroli gazu	16	5.4	Pasy bezpieczeństwa	53
1.3.4	Dowody przeprowadzenia przeglądu	16	5.4.1	Prawidłowe założenie pasa bezpieczeństwa	53
2	Wprowadzenie	20	5.5	Fotel kierowcy i fotel pasażera obok kierowcy	54
2.1	Informacje ogólne	21	5.6	Zaglówki	55
2.2	Wskazówki dotyczące ochrony środowiska	22	5.7	Układ siedzeń	55
3	Bezpieczeństwo	23	5.8	System ISOFIX	56
3.1	Karta ratownicza	23	5.9	Blokada wiązki (model I)	56
3.2	Ochrona przeciwpożarowa	23	5.10	Elektryczne podnośniki okien (model I)	57
3.2.1	Unikanie zagrożenia pożarowego	23	5.11	Ustawiane elektrycznie lusterka zewnętrzne (model I)	57
3.2.2	Gaszenie ognia	23	5.12	Składana zasłona zaciemniająca do szyby przedniej, okna kierowcy i okna pasażera obok kierowcy	58
3.2.3	W razie pojawienia się wyczuwalnego zapachu gazu	24	5.13	Pulpit do pisania/czytania	59
3.3	Informacje ogólne	24	5.14	Maska silnika	60
3.4	Bezpieczeństwo w ruchu drogowym	25	5.14.1	Model I	60
3.5	Eksplatacja przyczepy	26	5.15	Uzupełnianie płynu do spryskiwaczy (model I)	61
3.6	Instalacja gazowa	27	5.16	Kontrola poziomu oleju (model I)	61
3.6.1	Wskazówki ogólne	27	5.17	Tankowanie oleju napędowego	62
3.6.2	Butle gazowe	28	6	Rozstawianie samochodu kempingowego	63
3.7	Instalacja elektryczna	29	6.1	Hamulec postojowy	63
3.8	Instalacja wodna	29	6.2	Schodek	63
4	Przed jazdą	30	6.3	Kliny pod koła	63
4.1	Kluczyki	30	6.4	Podpory	63
4.2	Rejestracja	30	6.4.1	Wskazówki ogólne	63
4.3	Obciążenie dodatkowe	31	6.4.2	Podpory podnoszone (AL-KO)	64
4.3.1	Terminologia	32	6.5	Przyłącze 230 V	64
4.3.2	Obliczanie obciążenia dodatkowego	34	6.6	Lodówka	65
4.3.3	Prawidłowy załadunek pojazdu	35	6.6.1	Lodówka absorpcyjna	65
4.3.4	Ładunki obciążające dach	37	6.6.2	Lodówka sprężarkowa	65
4.3.5	System mocowania w części tylnej pojazdu	38	6.7	Markiza	65
4.3.6	Podwójne dno	39	6.7.1	Markiza, ręczna	65
4.3.7	Bagażnik na rowery	39	6.7.2	Markiza, elektryczna	66
4.4	Eksplatacja przyczepy	40	6.8	Instalacja satelitarna Teleco	66
4.4.1	Hak holowniczy	41	7	Mieszkanie	68
4.5	Schodek	41	7.1	Drzwi	68
4.5.1	Schodek obsługiwany mechanicznie	42	7.1.1	Drzwi wejściowe, z zewnątrz	69
4.5.2	Schodek obsługiwany elektrycznie	42	7.1.2	Drzwi wejściowe, wewnątrz (z dźwignią zabezpieczającą)	69
4.6	Wykładzina podłogowa PVC	43	7.1.3	Drzwi kierowcy, z zewnątrz	70
4.7	Telewizor	44			
4.8	Pokrywa zlewu	45			
4.9	Składane zasłony zaciemniające w kabinie kierowcy	45			
4.9.1	Składana zasłona zaciemniająca do okna kierowcy i okna pasażera obok kierowcy	45			

Spis treści

7.1.4	Drzwi kierowcy, w środku (bez ryglowania)	70	7.9	Zamek centralny listwy sterowania kuchnią 104	
7.1.5	Drzwi kierowcy, w środku (z zaryglowaniem)	71	7.9.1	Awaryjne zwalnianie blokady szuflad kuchennych (model Alpa)	105
7.1.6	Moskitiera w drzwiach wejściowych	71	7.9.2	Awaryjne zwalnianie blokady szuflad kuchennych (model Globetrotter)	106
7.1.7	Okno drzwi wejściowych (wariant 1)	72	7.10	Poszerzenie półki kuchennej	107
7.1.8	Okno drzwi wejściowych (wariant 2)	72	7.11	Telewizor	108
7.2	Kłapy zewnętrzne	73	7.12	Odbiornik radiowy w kabinie kierowcy	111
7.2.1	Zamek kłapy z uchwytem	73	7.13	Lampy	111
7.2.2	Zamek obrotowo-napinający	74	7.14	Przełączniki świateł	112
7.2.3	Ustalanie kłap zewnętrznych	75	7.15	Poszerzenie kanapy tyłem do kierunku jazdy	112
7.3	Przegroda kabiny kierowcy	76	7.16	Łóżka	113
7.4	Wentylowanie	77	7.16.1	Łóżko podwójne z regulacją wysokości	113
7.5	Okna	77	7.16.2	Łóżko w alkwie	114
7.5.1	Okno przesuwne z ryglowaniem (wariant 1)	78	7.16.3	Łóżko podnoszone (model I)	115
7.5.2	Okno przesuwne z ryglowaniem (wariant 2)	79	7.16.4	Łóżko podnoszone (model T)	125
7.5.3	Okno przesuwne z ryglowaniem (wariant 3)	79	7.16.5	Łóżko piętrowe	127
7.5.4	Okno przesuwne bez ryglowania (wariant 1)	80	7.16.6	Łóżko stałe (sprężyny gazowe)	128
7.5.5	Okno przesuwne bez ryglowania (wariant 2)	80	7.16.7	Przebudowa łóżek pojedynczych na łóżko podwójne	128
7.5.6	Szyby obrotowe z siłownikami wystawiającymi i obracającymi	81	7.16.8	Przedłużenie do łoża małżeńskiego	129
7.5.7	Szyby obrotowe z automatycznymi siłownikami wystawiającymi	83	7.17	Przebudowa kanap do spania	130
7.5.8	Roleta zaciemniająca i roleta z moskitierą	85	7.17.1	Przebudowa ławy w części przedniej z kanapą wzdłużną	130
7.5.9	Roleta, plisowana z siatką moskitiery	86	7.17.2	Przebudowa ławy w części przedniej na łóżko awaryjne (stół wolnostojący)	131
7.5.10	Roleta elektryczna do szyby przedniej	87	7.17.3	Przebudowa ławy w części przedniej na łóżko awaryjne (stół podwieszany)	132
7.5.11	Składana zasłona zaciemniająca do szyby przedniej	88	7.17.4	Przebudowa kanapy okrągłej w części tylnej	133
7.5.12	Składana zasłona zaciemniająca do okna kierowcy i okna pasażera obok kierowcy	88	7.17.5	Przebudowa kanapy tyłem do kierunku jazdy z ławą wzdłużną	134
7.5.13	Rolety rzymskie	89	7.17.6	Przebudowa kanapy tyłem do kierunku jazdy z ławą wzdłużną (z/bez ISOFIX)	135
7.6	Okna dachowe	90	7.17.7	Przebudowa foteli pojedynczych z trybu jazdy na tryb mieszkalny (Trend)	136
7.6.1	Okno dachowe z zamkiem zatraskowym	91	7.17.8	Przebudowa foteli pojedynczych z trybu jazdy na tryb mieszkalny (Pulse/Espirit)	137
7.6.2	Okno dachowe Heki (mini i midi)	92	7.17.9	Przebudowa foteli pojedynczych z trybu jazdy na tryb mieszkalny (Alpa)	138
7.6.3	Okno dachowe podnoszone na korbkę	93	7.17.10	Przebudowa foteli pojedynczych z trybu jazdy na tryb spania	139
7.7	Obracanie foteli	94	7.17.11	Powiększanie kanapy	140
7.8	Stoły	95	7.18	Łazienka	141
7.8.1	Stół wiszący z podstawą przegubową	95	7.19	Wydzielenie części sypialnej	141
7.8.2	Stół wiszący (komplet stołków barowych)	97	7.19.1	Drzwi przesuwne	141
7.8.3	Stół nieruchomy (przesuwana płyta stołu)	98	8	Instalacja gazowa	142
7.8.4	Stół jednokolumnowy (przesuwana płyta stołu)	98	8.1	Informacje ogólne	142
7.8.5	Stół opuszczany przy kanapie okrągłej	99	8.2	Butle gazowe	143
7.8.6	Stół 2-kolumnowy opuszczany przy kanapie okrągłej	100	8.3	Zużycie gazu	144
7.8.7	2-kolumnowy składany stół opuszczany	101	8.4	Wymiana butli gazowej	145
7.8.8	2-kolumnowy składany stół opuszczany przy środkowym łóżku podnoszonym	102	8.5	Zawory odcinające dopływ gazu	146
7.8.9	Stół składany, opuszczany i sztywne	103	8.6	Zewnętrzne przyłącze gazowe	147
			8.7	System przełączający DuoControl CS	148

Spis treści

9	Instalacja elektryczna	153	9.14.2	Wyłącznik główny 12 V	185
9.1	Generalne wskazówki bezpieczeństwa	153	9.14.3	Wskaźnik napięcia akumulatora	186
9.2	Terminologia	153	9.14.4	Wskaźnik stanu zapełnienia	187
9.3	Sieć pokładowa 12 V	154	9.14.5	Aktywacja/dezaktywacja pompy wodnej	188
9.3.1	Akumulator części mieszkalnej	154	9.14.6	Alarmy	188
9.4	Ładowanie akumulatora części mieszkalnej i akumulatora rozruchowej	156	9.15	Panel Truma CP plus	189
9.4.1	Ładowanie ze źródła zasilania 230 V	157	9.15.1	Włączanie i wyłączanie	190
9.4.2	Ładowanie podczas pracy silnika w samochodzie	157	9.15.2	Ustawianie temperatury w pomieszczeniu	190
9.4.3	Ładowanie z zasilacza zewnętrznego	157	9.15.3	Zmiana stopnia wody ciepłej	191
9.5	Falownik	158	9.15.4	Wybór rodzaju energii	191
9.6	Falownik MultiPlus	159	9.15.5	Wybór stopni pracy dmuchawy	192
9.6.1	Cyfrowy wielofunkcyjny panel sterowniczy – Digital Multi Control Panel	160	9.15.6	Ustawianie zegara sterującego	193
9.6.2	Wskaźnik LED w falowniku MultiPlus i na Digital Multi Control Panel	160	9.15.7	Włączanie i wyłączanie oświetlenia	193
9.7	Blok elektryczny EBL 111	162	9.15.8	Ustawianie godziny	194
9.7.1	Rozłącznik akumulatora	163	9.15.9	Menu serwisu	194
9.7.2	Układ monitorujący akumulator	163	9.16	Wyświetlacz EHG	195
9.7.3	Ładowanie akumulatora	164	9.16.1	Mieszkanie	196
9.8	Blok elektryczny EBL 119	165	9.16.2	Prywatne	197
9.8.1	Rozłącznik akumulatora	166	9.16.3	Instalacja	197
9.8.2	Przełącznik wybierakowy akumulatora	166	9.16.4	Szczegóły pojazdu	200
9.8.3	Układ monitorujący akumulator	167	9.16.5	Ustawienia	201
9.8.4	Ładowanie akumulatora	167	9.17	Aplikacja Dethleffs Connect	202
9.9	Blok elektryczny EBL 102	168	9.17.1	Łączenie urządzenia mobilnego z pojazdem	202
9.9.1	Rozłącznik akumulatora	169	9.17.2	Funkcje aplikacji Dethleffs Connect	206
9.9.2	Przełącznik wybierakowy akumulatora	169	9.18	Truma iNet Box	209
9.9.3	Układ monitorujący akumulator	170	9.19	Sieć pokładowa 230 V	210
9.9.4	Ładowanie akumulatora	170	9.19.1	Przyłącze 230 V	210
9.9.5	Ochrona przeciwprzepięciowa	170	9.19.2	Przewód zasilający do zewnętrznego przyłącza 230 V	211
9.10	Blok elektryczny EBL 402/403	171	9.20	Bezpieczniki	212
9.10.1	Rozłącznik akumulatora	172	9.20.1	Bezpieczniki 12 V	212
9.10.2	Tryb awaryjny	172	9.20.2	Bezpiecznik 230 V	214
9.10.3	Układ monitorujący akumulator	173	10	Urządzenia do zabudowy	215
9.10.4	Ładowanie akumulatora	173	10.1	Informacje ogólne	215
9.11	SCU (System Control Unit)	174	10.2	Grzejnik	216
9.12	Panel MP 20-T	175	10.2.1	Wersje modelu z kominem odprowadzającym spaliny z prawej strony pojazdu	216
9.12.1	Kontrolka zasilania 230 V	175	10.2.2	Prawidłowe ogrzewanie	217
9.12.2	Wyłącznik główny 12 V	176	10.2.3	Grzejnik na ciepłe powietrze Truma Combi	217
9.12.3	Przyrząd wskaźnikowy akumulatorów	176	10.2.4	Grzejnik na ciepłą wodę Alde	219
9.12.4	Przyrząd wskaźnikowy zbiornika	178	10.2.5	Ogrzewanie zbiornika na ścieki i przewodów kanalizacyjnych (pakiet Winter Comfort)	225
9.12.5	Alarmy	178	10.2.6	Elektryczne ogrzewanie podłogowe/ogrzewanie łóżka	226
9.12.6	Wskazanie temperatury	179	10.3	Klimatyzacja dachowa	227
9.12.7	Przyrząd wskaźnikowy zegara	179	10.3.1	Klimatyzacja dachowa (Truma)	227
9.12.8	Przycisk rezerwowy	180	10.3.2	Klimatyzacja dachowa (Telair)	228
9.13	Panel MP 20-S	180	10.4	Bojler	229
9.13.1	Kontrolka zasilania 230 V	180	10.4.1	Wersje modelu z kominem odprowadzającym spaliny z prawej strony pojazdu	230
9.13.2	Wyłącznik główny 12 V	181			
9.13.3	Przyrząd wskaźnikowy akumulatorów	181			
9.13.4	Przyrząd wskaźnikowy zbiornika	183			
9.13.5	Alarmy	184			
9.13.6	Wskazanie temperatury	184			
9.13.7	Przycisk rezerwowy	184			
9.14	Panel LT 96 / LT 97	185			
9.14.1	Kontrolka zasilania 230 V	185			

Spis treści

10.4.2	Bojler Alde	230	12.1.7	Mata izolacyjna kabiny kierowcy (model I)	271
10.4.3	Zawór bezpieczeństwa/spustowy	231	12.2	Pielęgnacja wewnątrz	271
10.5	Kuchenka	232	12.3	Instalacja wodna	273
10.5.1	Kuchenka gazowa.	232	12.3.1	Czyszczenie zbiornika na wodę	273
10.5.2	Piec gazowy (Spinflo).	234	12.3.2	Czyszczenie rur wodociągowych	273
10.5.3	Piec gazowy (Dometic).	235	12.3.3	Dezynfekcja instalacji wodnej	274
10.5.4	Piec gazowy (Thetford).	236	12.4	Wyciąg	274
10.5.5	Wyciąg	237	12.5	Umywarka/zlewozmywak	275
10.6	Lodówka	237	12.5.1	Umywarka/zlewozmywak ze stali nierdzewnej.	275
10.6.1	Kratka wentylacyjna na lodówce	237	12.5.2	Umywarka/zlewozmywak z tworzywa sztucznego	276
10.6.2	Praca (Dometic seria 8)	238	12.6	Toalety	277
10.6.3	Praca (Dometic seria 8 z manualnym systemem wyboru energii MES)	240	12.6.1	Toaleta z osobnym zbiornikiem na wodę	277
10.6.4	Praca (Dometic seria 8 z automatycznym systemem wyboru energii)	242	12.7	Pielęgnacja w sezonie zimowym.	277
10.6.5	Praca (Dometic seria 10).	244	12.7.1	Przygotowania	278
10.6.6	Praca (Dometic seria 10, model RM 10.5)	246	12.7.2	Tryb zimowy.	278
10.6.7	Praca (Thetford)	248	12.7.3	Po zakończeniu sezonu zimowego	278
10.6.8	Blokada drzwi lodówki	250	12.8	Przerwa w użytkowaniu.	278
11	Instalacja sanitarna	254	12.8.1	Tymczasowa przerwa w użytkowaniu	278
11.1	Wodociąg, informacje ogólne.	254	12.8.2	Przerwa w użytkowaniu na czas zimy	280
11.2	Przełącznik do pompy wodnej (pakiet Winter Comfort albo wyposażenie specjalne)	255	12.8.3	Uruchomienie pojazdu po tymczasowej przerwie w użytkowaniu lub po przerwie w użytkowaniu na czas zimy	281
11.3	Zbiornik na wodę	256	13	Konserwacja.	283
11.3.1	Króciec wlewowy wody pitnej z wiekiem	256	13.1	Prace przeprowadzane w ramach przeglądu	283
11.3.2	Napełnianie wodą	256	13.2	Prace konserwacyjne	283
11.3.3	Spuszczanie wody.	257	13.3	Grzejnik na ciepłą wodę Alde	283
11.4	Zbiornik na ścieki	258	13.3.1	Kontrola poziomu cieczy	284
11.4.1	Zbiornik na ścieki (modele z podwójną podłogą)	258	13.3.2	Uzupełnienie zapasu cieczy grzewczej.	284
11.4.2	Zbiornik na ścieki (modele bez podwójnej podłogi)	259	13.3.3	Odpowietrzenie instalacji grzewczej	285
11.4.3	Syfon (zabezpieczenie przed wdzieraniem się zapachów).	259	13.3.4	Czyszczenie filtra wody w pompie ciśnieniowej wody	285
11.5	Napełnianie instalacji wodnej	260	13.4	Nagrzewnica do silnika Diesla Webasto.	286
11.6	Opróżnianie instalacji wodnej.	261	13.4.1	Dezynfekcja	286
11.7	Kabina toaletowa	263	13.4.2	Usuwanie kamienia	286
11.7.1	Toaleta Vario.	263	13.4.3	Bezpieczniki	287
11.8	Toaleta	264	13.5	Ogrzewanie postojowe	287
11.8.1	Toaleta wychyłana (Thetford).	265	13.6	Klimatyzacja dachowa (Truma)	287
11.8.2	Toaleta ze stałym siedziskiem	266	13.7	Wymiana żarówek i lamp fluorescencyjnych	288
11.8.3	Wyjmowanie kasety	267	13.7.1	Lampa punktowa LED.	288
11.8.4	Opróżnianie kasety	267	13.7.2	Lampa oświetlająca garaż	289
11.8.5	Opróżnianie kasety toalety z rozdrabniaczem	268	13.7.3	Lampa oświetlająca lodówkę.	289
12	Pielęgnacja	269	13.8	Tyłna oś AL-KO	290
12.1	Pielęgnacja z zewnątrz.	269	13.9	Tabliczka znamionowa	290
12.1.1	Mycie przy użyciu myjki ciśnieniowej.	269	13.10	Naklejki ostrzegawcze i informacyjne	291
12.1.2	Mycie pojazdu.	269	14	Części zamienne	292
12.1.3	Szyby akrylowe	270	15	Koła i opony.	293
12.1.4	Płyta spodnia	270	15.1	Informacje ogólne	293
12.1.5	Zbiornik na ścieki	271	15.2	Dobór opon	294
12.1.6	Schodek	271	15.3	Oznaczenia na oponie	295

Spis treści

15.4	Obchodzenie się z oponami	295
15.5	Wymiana koła	296
15.5.1	Wskazówki ogólne	296
15.5.2	Moment dokręcający	297
15.6	Zestaw naprawczy do opon	297
15.7	Ciśnienie w oponach.	297
16	Lokalizacja i usuwanie usterek	300
16.1	Układ hamulcowy	300
16.2	Instalacja elektryczna	301
16.3	Instalacja gazowa	304
16.4	Kuchenka gazowa/piec gazowy	305
16.5	Grzejnik/bojler	305
16.5.1	Grzejnik Truma	305
16.5.2	Grzejnik/bojler Alde	307
16.6	Lodówka	307
16.6.1	Lodówka Dometic bez AES	308
16.6.2	Lodówka Thetford bez SES (diagnoza błędu)	309
16.6.3	Dometic seria 8 z MES	310
16.6.4	Dometic seria 8 z AES	311
16.6.5	Dometic seria 10	311
16.7	Klimatyzacja	312
16.8	Wodociąg	312
16.9	Nadwozie	314
17	Elementy wyposażenia specjalnego	315
17.1	Ciążar elementów wyposażenia specjalnego	315
18	Przydatne porady	318
18.1	Porady dla podróżujących od firmy Dethleffs na iPhone	318
18.2	Najważniejsze uwagi dotyczące samo- chodów kempingowych	319
18.2.1	Przepisy ruchu drogowego w Niemczech	319
18.2.2	Przepisy ruchu drogowego zagranicą . . .	319
18.2.3	Parkowanie	320
18.2.4	Kontrole urzędowe	321
18.2.5	Wyposażenie ratunkowe	321
18.3	Pomoc na drogach Europy	322
18.4	Ograniczenia prędkości i dopuszczalne wymiały	322
18.5	Jazda ze światłami mijania w krajach europejskich	325
18.6	Nocowanie w pojeździe poza polami kem- pingowymi	326
18.7	Zasilanie gazowe w krajach europejskich	328
18.8	Przepisy o opłatach drogowych w krajach europejskich	331
18.9	Porady dotyczące bezpiecznego nocowania w podróży	332
18.10	Porady dla osób uprawiających kemping zimą	333
18.11	Listy kontrolne w podróży	334

1

Gwarancja

1.1 Warunki gwarancji szczelności

1. Firma Dethleffs GmbH & Co. KG, kierując się własnym wyborem, udziela Kupującemu, oprócz przysługujących mu na mocy prawa roszczeń z tytułu rękojmi i odpowiedzialności za produkt, sześciolletniej gwarancji na to, że wyprodukowane przez nią pojazdy są uszczelnione w taki sposób, że wilgoć nie przedostaje się z zewnątrz do środka (do wnętrza). **Dotyczy to elementów instalowanych i montowanych firmy Dethleffs.**

Zobowiązania gwarancyjne nie obejmują nieszczelności spowodowanych nieumiejętną obsługą okien, drzwi i okien dachowych, bądź też nieumiejętnie wykonanymi naprawami szkód. Gwarancja nie obejmuje również szkód spowodowanych przez siły natury (np. powódź). Przedłużenia gwarancji obejmują wyłącznie profesjonalną naprawę. Gwarancja nie obejmuje prawa do unieważnienia umowy sprzedaży z powodu wad rzeczowych i obniżenia ceny ani też kosztów podróży czy też innych kosztów pośrednich.

2. W ramach niniejszych warunków gwarancji firma Dethleffs GmbH & Co. KG, w przypadku wystąpienia nieszczelności, jest zobowiązana do naprawy tych części pojazdu, które ucierpiały wskutek tego zdarzenia, poprzez bezpłatne naprawienie lub poprzez wymianę części, w zależności od tego, co jest niezbędne do natychmiastowego usunięcia szkód. Usterki zostaną usunięte przez firmę Dethleffs GmbH & Co. KG albo przez autoryzowany warsztat specjalistyczny zgodnie z wytycznymi firmy Dethleffs GmbH & Co. KG.
3. Warunkiem niniejszej gwarancji jest poddawanie pojazdu corocznemu przeglądowi szczelności w autoryzowanym warsztacie specjalistycznym. Kontrole szczelności pojazdu w warsztacie muszą się odbywać w ciągu ± 6 miesięcy od kolejnej rocznicy pierwszej rejestracji (względnie przekazania). Nieprzeprowadzenie przeglądu w wyznaczonym terminie powoduje wygaśnięcie roszczenia gwarancyjnego, bez możliwości ponownego wprowadzenia go w życie nawet, jeśli przegląd zostanie później przeprowadzony. **Jako dowód potwierdzający przeprowadzenie przeglądu traktuje się znaki kontrolne naklejone na przeznaczonym do tego kuponie w książce gwarancyjnej firmy Dethleffs GmbH & Co. KG oraz potwierdzenie ze strony partnera handlowego firmy Dethleffs, poświadczone pieczętką, datą i podpisem.**
4. **Gwarancja zaczyna się w dniu pierwszej rejestracji lub przejęcia pojazdu przez klienta końcowego, najpóźniej 18 miesięcy po dostarczeniu do sprzedawcy i obowiązuje przez okres zdolności pojazdu do użytku, maksymalnie 6 lat.** Jeżeli pierwsza rejestracja nastąpi przed przejęciem, jako początek gwarancji traktowana jest data pierwszej rejestracji pojazdu (nieprzekraczalny termin gwarancji). **Przeniesienie prawa własności do przedmiotu kupna nie narusza zobowiązań producenta z tytułu gwarancji.** Gwarancja wygasa w przypadku niedotrzymania terminów przewidzianych w pkt. 3. Przeprowadzenie prac przewidzianych przez gwarancję nie powoduje przedłużenia okresu gwarancyjnego.
5. W ramach tych postanowień aż do końca okresu zobowiązań gwarancyjnych w odniesieniu do pojazdu udziela się również rękojmi na części zamontowane przy okazji naprawy.
6. Wystąpienie nieszczelności właściciel musi zgłosić w ciągu 14 dni na piśmie firmie Dethleffs GmbH & Co. KG lub partnerowi handlowemu Dethleffs. Do zgłoszenia musi być dołączony dokument gwarancyjny, opatrzony stosowanymi znakami gwarancyjnymi. Jeżeli wystąpienie nieszczelności nie zostanie zgłoszone przed upływem podanego terminu, użytkownik straci prawo do gwarancji. Nieszczelność zostanie usunięta po udzieleniu aprobaty przez firmę Dethleffs GmbH & Co. KG.

1 Gwarancja

7. Koszty przeglądu ponosi strona korzystająca z gwarancji.
8. Jako właściwość sądu, o ile jest prawnie dozwolone, uzgadnia się sądy właściwe dla Isny.

1.2 Przegląd szczelności

1.2.1 Plan przeglądu

Poz.	Element	Czynność
1.1	Nadkola	Kontrola wzrokowa
1.2	Połączenie płyty podłogowej i ściany tylnej	Kontrola wzrokowa
1.2.1	Połączenie lewej ściany bocznej, patrząc w kierunku jazdy	Kontrola wzrokowa
1.2.2	Połączenie prawej ściany bocznej, patrząc w kierunku jazdy	Kontrola wzrokowa
1.3	Połączenie płyty podłogowej i ściany przedniej	Kontrola wzrokowa
1.3.1	Połączenie lewej ściany bocznej, patrząc w kierunku jazdy	Kontrola wzrokowa
1.3.2	Połączenie prawej ściany bocznej, patrząc w kierunku jazdy	Kontrola wzrokowa
1.4	Połączenie płyty podłogowej i ściany bocznej prawej	Kontrola wzrokowa
1.5	Połączenie płyty podłogowej i ściany bocznej lewej	Kontrola wzrokowa
1.6	Połączenie z kabiną kierowcy	Kontrola wzrokowa
1.7	Rama podłogowa z wycięciami ramy podłogowej	Kontrola wzrokowa
1.8	Kontrola stanu blach zewnętrznych	Kontrola wzrokowa
1.9	Kontrola stanu gumowych uszczelek w oknach, szczelin dylatacyjnych, spoin uszczelniających	Kontrola wzrokowa
1.10	Różne elementy zawieszane (bagażnik na rowery, markiza, drabina itd.)	Kontrola wzrokowa
2.1	Pomiary płyty podłogowej w miejscach łączenia przy użyciu wilgotnościomierza; zapisanie odpowiednich wartości wraz z datą stwierdzenia. Obowiązujące wartości maksymalne - do 20% normalne.	Mierzenie W sytuacji, gdy wartości przekraczają 20%, należy sprawdzić, czy przyczyną jest nagromadzenie się skroplin.
2.2	Pomiary we wnętrzu pojazdu (ściany, wycięcia na okna, dach itd.), z uwzględnieniem zmian kolorystycznych materiału dekoracyjnego. Obowiązujące wartości maksymalne - do 20% normalne.	Mierzenie W sytuacji, gdy wartości przekraczają 20%, należy sprawdzić, czy przyczyną jest nagromadzenie się skroplin.
2.3	Mierzenie wilgotnościomierzem materiału dekoracyjnego po wewnętrznej stronie kłap luku bagażowego.	Mierzenie
3.1	Połączenie płyty podłogowej i ściany tylnej	Spryskiwanie specjalnym środkiem uszczelniającym Dethleffs

1

Gwarancja

Poz.	Element	Czynność
3.2	Połączenie płyty podłogowej i ściany przedniej	Spryskiwanie specjalnym środkiem uszczelniającym Dethleffs
3.3	Połączenie płyty podłogowej i ściany bocznej prawej	Spryskiwanie specjalnym środkiem uszczelniającym Dethleffs
3.4	Połączenie płyty podłogowej i ściany bocznej lewej	Spryskiwanie specjalnym środkiem uszczelniającym Dethleffs
3.5	Przejścia/przepusty na kable, przewody gazowe i powietrze obiegowe	Spryskiwanie specjalnym środkiem uszczelniającym Dethleffs
3.6	Połączenie podłogi z nadwoziem  ▷ W przypadku płyt spodnich wykonanych z tworzywa wzmocnianego włóknem szklanym specjalny środek uszczelniający Dethleffs nie służy do zabezpieczenia całej powierzchni, a jedynie przepustów kablowych, przewodów gazowych i przyłączy kablowych do nadwozia.	Spryskiwanie specjalnym środkiem uszczelniającym Dethleffs

Zmiany w planie przeglądu zastrzeżone.

1

Gwarancja

1.2.2 Dowody przeprowadzenia przeglądu

Przekazanie

Podpis, data i pieczętka partnera handlowego Dethleffs:

1. rok

Podpis, data i pieczętka partnera handlowego Dethleffs:

Przegląd szczelności

Tutaj wkleić znak kontrolny (warsztat).

- Przegląd szczelności 1. rok
 - Brak stwierdzonych usterek
 - Stwierdzone usterki:

Jeżeli przegląd wykaże konieczność przeprowadzenia bardziej zaawansowanych prac, ich wykonanie jest uzależnione od udzielenia zlecenia przed klientem. Proszę przestrzegać także interwałów serwisowych producentów poszczególnych urządzeń. Odpowiednie wskazówki są zamieszczone w załączonej dokumentacji serwisowej.

1

Gwarancja

2. rok

Podpis, data i pieczętka partnera handlowego Dethleffs:

Przeгляд szczelności

Tutaj wkleić znak kontrolny (warsztat).

- Przeгляд szczelności 2. rok
 - Brak stwierdzonych usterek
 - Stwierdzone usterek:

3. rok

Podpis, data i pieczętka partnera handlowego Dethleffs:

Przeгляд szczelności

Tutaj wkleić znak kontrolny (warsztat).

- Przeгляд szczelności 3. rok
 - Brak stwierdzonych usterek
 - Stwierdzone usterek:

Jeżeli przeгляд wykaże konieczność przeprowadzenia bardziej zaawansowanych prac, ich wykonanie jest uzależnione od udzielenia zlecenia przed klientem. Proszę przestrzegać także interwałów serwisowych producentów poszczególnych urządzeń. Odpowiednie wskazówki są zamieszczone w załączonej dokumentacji serwisowej.

1

Gwarancja

4. rok

Podpis, data i pieczętka partnera handlowego Dethleffs:

Przeгляд szczelności

Tutaj wkleić znak kontrolny (warsztat).

- Przeгляд szczelności 4. rok
 - Brak stwierdzonych usterek
 - Stwierdzone usterek:

5. rok

Podpis, data i pieczętka partnera handlowego Dethleffs:

Przeгляд szczelności

Tutaj wkleić znak kontrolny (warsztat).

- Przeгляд szczelności 5. rok
 - Brak stwierdzonych usterek
 - Stwierdzone usterek:

Jeżeli przeгляд wykaże konieczność przeprowadzenia bardziej zaawansowanych prac, ich wykonanie jest uzależnione od udzielenia zlecenia przed klientem. Proszę przestrzegać także interwałów serwisowych producentów poszczególnych urządzeń. Odpowiednie wskazówki są zamieszczone w załączonej dokumentacji serwisowej.

1

Gwarancja

6. rok

Podpis, data i pieczętka partnera handlowego Dethleffs:

Przeгляд szczelności

Tutaj wkleić znak kontrolny (warsztat).

- Przeгляд szczelności 6. rok
 - Brak stwierdzonych usterek
 - Stwierdzone usterek:

Jeżeli przeгляд wykaże konieczność przeprowadzenia bardziej zaawansowanych prac, ich wykonanie jest uzależnione od udzielenia zlecenia przed klientem. Proszę przestrzegać także interwałów serwisowych producentów poszczególnych urządzeń. Odpowiednie wskazówki są zamieszczone w załączonej dokumentacji serwisowej.

1.3 Dalsze przeglądy

1.3.1 Plan przeglądu corocznego



- ▷ Przeгляд coroczny nie wchodzi w zakres przeprowadzanego przez 6 kolejnych lat przeglądu szczelności, mimo to powinien być przeprowadzany co roku.

Poz.	Element	Czynność	Częstotliwość
1	Okna dachowe	Demontaż ram wewnętrznych w oknach dachowych i dokręcanie śrub na złączach klamer ustalających	1. rok
2	Lodówka, grzejnik, bojler, kuchenka, oświetlenie, zamki w kłapkach schowków i drzwiach, toaleta, pasy bezpieczeństwa	Kontrola funkcji	co roku
3	Okna, okna dachowe	Kontrola funkcji, nacieranie uszczelek talkiem	co roku
4	Rolety	Kontrola wzrokowa	co roku
5	Listwy uszczelniające, krawędzie, gumy	Kontrola pod kątem uszkodzenia	co roku

1

Gwarancja

Poz.	Element	Czynność	Częstotliwość
6	Wodociąg	Kontrola szczelności (kontrola wzrokowa) przyłączy do kurkowych zaworów wody, bojlerów i rozdzielaczy	co roku
7	Instalacja ciepłego powietrza	Kontrola funkcji, Ewentualne czyszczenie wirnika w wentylatorze	co roku
8	Pompa ciśnieniowa wody	Czyszczenie filtra wody (patrz też rozdział 13.3.4)	co roku
9	Grzejnik na ciepłą wodę Alde	Kontrola poziomu cieczy Wymiana cieczy grzewczej	co roku Co 2 lata
10	Mocowanie fartuchów podłogowych	Kontrola wzrokowa	co roku
11	Zawieszenie łóżka podnoszonego	Kontrola funkcji	co roku
12	Instalacja elektryczna, na zewnątrz i w środku	Kontrola funkcji	co roku
13	Instalacja gazowa	Oficjalna kontrola gazu	Co 2 lata
14	Wycieraczki szyb w modelach I	Kontrola funkcji	co roku
15	Przeguby, zawiasy, klapy, drzwi	Smarowanie	co roku

Zmiany w planie przeglądu zastrzeżone.

1.3.2 Plan przeglądu podwozia



- ▷ Przegląd podwozia nie wchodzi w zakres przeprowadzanego przez 6 kolejnych lat przeglądu szczelności, mimo to powinien być przeprowadzany co roku. Proszę również stosować się do wskazówek producenta (AL-KO).

Poz.	Element	Czynność	Częstotliwość
1	Podpory dodatkowe	czyszczenie	co roku
2	Połączenia między podwoziem a nadwoziem	Kontrola	Co 2 lata
3	Mocowanie fartuchów podłogowych	Kontrola wzrokowa	co roku
4	Oświetlenie zewnętrzne	Kontrola funkcji	co roku
5	Mocowanie koła	Dokręcenie nakrętek w kole, kontrola łożyska koła	co roku
6	Nakrętka koronowa na kole	Kontrola zabezpieczenia koła i zaślepki	co roku
7	Opony i felgi	Kontrola ciśnienia powietrza (patrz rozdział 15.7); kontrola wzrokowa pod kątem uszkodzenia, głębokość bieżnika	co roku

Zmiany w planie przeglądu zastrzeżone.

1

Gwarancja

1.3.3 Plan przeglądu i kontroli gazu



- ▷ W Niemczech ustawowo wymagana kontrola gazu musi być przeprowadzana co dwa lata.
- ▷ W innych krajach należy się stosować do lokalnych przepisów.

Poz.	Element	Czynność	Częstotliwość
1	Instalacja gazowa	Oficjalna kontrola gazu	Co 2 lata
2	Filtr gazu	Wymiana wkładu filtra gazowego w przypadku stwierdzenia pozostałości na wkładzie. Najpóźniej co 2 lata	Co 2 lata

1.3.4 Dowody przeprowadzenia przeglądu

Przekazanie

Podpis, data i pieczętka partnera handlowego Dethleffs:

1. rok

Podpis, data i pieczętka partnera handlowego Dethleffs:

- Przegląd podwozia
- Przegląd coroczny 1. rok
 - Brak stwierdzonych usterek
 - Stwierdzone usterki:

1

Gwarancja

Jeżeli przegląd wykaże konieczność przeprowadzenia bardziej zaawansowanych prac, ich wykonanie jest uzależnione od udzielenia zlecenia przed klientem. Proszę przestrzegać także interwałów serwisowych producentów poszczególnych urządzeń. Odpowiednie wskazówki są zamieszczone w załączonej dokumentacji serwisowej.

2. rok

Podpis, data i pieczęć partnera handlowego Dethleffs:

- Kontrola gazu
- Przegląd podwozia
- Przegląd coroczny 2. rok
 - Brak stwierdzonych usterek
 - Stwierdzone usterki:

3. rok

Podpis, data i pieczęć partnera handlowego Dethleffs:

- Przegląd podwozia
- Przegląd coroczny 3. rok
 - Brak stwierdzonych usterek
 - Stwierdzone usterki:

1

Gwarancja

Jeżeli przegląd wykaże konieczność przeprowadzenia bardziej zaawansowanych prac, ich wykonanie jest uzależnione od udzielenia zlecenia przed klientem. Proszę przestrzegać także interwałów serwisowych producentów poszczególnych urządzeń. Odpowiednie wskazówki są zamieszczone w załączonej dokumentacji serwisowej.

4. rok

Podpis, data i pieczęć partnera handlowego Dethleffs:

- Kontrola gazu
- Przegląd podwozia
- Przegląd coroczny 4. rok
 - Brak stwierdzonych usterek
 - Stwierdzone usterki:

5. rok

Podpis, data i pieczęć partnera handlowego Dethleffs:

- Przegląd podwozia
- Przegląd coroczny 5. rok
 - Brak stwierdzonych usterek
 - Stwierdzone usterki:

1

Gwarancja

Jeżeli przegląd wykáže konieczność przeprowadzenia bardziej zaawansowanych prac, ich wykonanie jest uzależnione od udzielenia zlecenia przed klientem. Proszę przestrzegać także interwałów serwisowych producentów poszczególnych urządzeń. Odpowiednie wskazówki są zamieszczone w załączonej dokumentacji serwisowej.

6. rok

Podpis, data i pieczęć partnera handlowego Dethleffs:

- Kontrola gazu
- Przegląd podwozia
- Przegląd coroczny 6. rok
 - Brak stwierdzonych usterek
 - Stwierdzone usterki:

Jeżeli przegląd wykáže konieczność przeprowadzenia bardziej zaawansowanych prac, ich wykonanie jest uzależnione od udzielenia zlecenia przed klientem. Proszę przestrzegać także interwałów serwisowych producentów poszczególnych urządzeń. Odpowiednie wskazówki są zamieszczone w załączonej dokumentacji serwisowej.

2

Wprowadzenie

Przed pierwszym wyjazdem należy przeczytać całą instrukcję obsługi!

Instrukcję obsługi zawsze wozić ze sobą w pojeździe. Przekazać wszystkie przepisy bezpieczeństwa także innym użytkownikom.



- ▶ Zlekceważenie tego znaku może prowadzić do sytuacji zagrażającej bezpieczeństwu ludzi.



- ▶ Zlekceważenie tego znaku może prowadzić do szkód w pojeździe lub na pojeździe.



- ▶ Ten znak zwraca uwagę na zalecenia lub na cechy szczególne.



- ▶ Ten znak przypomina o zasadach ekologicznego zachowania.

Do zakupionego samochodu kempingowego Dethleffs załączona jest teczka z następującymi dokumentami pojazdu:

Dokumenty Dethleffs

- Instrukcja obsługi i książeczka serwisowa (nadwozie mieszkalne)
- Wykaz sprzedawców Dethleffs

Dodatkowe dokumenty

- Instrukcje użytkowania i montażu różnych urządzeń do zabudowy
- Kompletny zestaw dokumentów producenta podwozia
- Oświadczenie producenta o pierwszym odbiorze instalacji gazu płynnego zgodnie z przepisami niemieckimi

Niniejsza instrukcja obsługi zawiera rozdziały, w których opisane są elementy wyposażenia standardowego lub dodatkowego różnych modeli. Rozdziały te są odpowiednio oznakowane. Zakupiony przez Państwa pojazd może nie posiadać tych elementów wyposażenia specjalnego. Dlatego wyposażenie posiadanego pojazdu może się różnić od niektórych ilustracji i opisów.

Z drugiej strony posiadany przez Państwa pojazd może posiadać inne elementy wyposażenia specjalnego, które nie są opisane w niniejszej instrukcji obsługi.

Opisane są elementy wyposażenia specjalnego wymagające objaśnienia i zainstalowane przez producenta.

Proszę przestrzegać oddzielnie załączonych instrukcji obsługi.



- ▶ Określenia „z prawej”, „z lewej”, „z przodu”, „z tyłu” odnoszą się zawsze do pojazdu, patrząc w kierunku jazdy.
- ▶ Wszystkie miary i ciężary są podawane w przybliżeniu.

2

Wprowadzenie

Roszczenie z tytułu gwarancji nie obejmuje szkód w pojeździe powstałych wskutek zlekceważenia wskazówek zawartych w niniejszej instrukcji obsługi.



- ▷ Nasze pojazdy podlegają stałym pracom rozwojowym. Dlatego zastrzeżone są wszelkie zmiany w kształcie, wyposażeniu oraz modyfikacje techniczne. Treść niniejszej instrukcji obsługi nie może stanowić podstawy jakichkolwiek roszczeń wobec producenta. Opisanie są elementy wyposażenia w formie znanej i wprowadzonej na rynek w chwili oddawania instrukcji do druku.

Dodruk, tłumaczenie i powielanie, również we fragmentach, nie są dozwolone bez pisemnej zgody producenta.

2.1 Informacje ogólne

Konstrukcja pojazdu jest zgodna z aktualnym stanem techniki i uznanymi zasadami bezpieczeństwa technicznego. Mimo to może dojść do obrażeń ciała lub do uszkodzenia pojazdu, jeżeli nie będzie się przestrzegać wskazówek bezpieczeństwa zawartych w niniejszej instrukcji obsługi.

Apteczka pierwszej pomocy i trójkąt ostrzegawczy nie zawsze są dołączane do wyposażenia seryjnego. Przed pierwszym uruchomieniem pojazd należy wyposażać w apteczkę pierwszej pomocy i trójkąt ostrzegawczy. W pojazdach o dopuszczalnej masie całkowitej powyżej 3,5 t dodatkowo wymagane jest przewożenie lampy migającej ostrzegawczej.

Używać pojazdu wyłącznie w nienagannym stanie technicznym. Przestrzegać instrukcji obsługi.

Niezwłocznie zlecać specjalistom usuwanie awarii, które zagrażają bezpieczeństwu ludzi lub pojazdu. W razie wystąpienia awarii przestrzegać ciężącego na użytkownika obowiązku minimalizacji szkód, aby uniknąć ich eskalacji.

Kontrolę i naprawy układu hamulcowego i instalacji gazowej w pojeździe wolno zlecać wyłącznie autoryzowanym warsztatom specjalistycznym.

Ewentualne modyfikacje w budowie mogą być dokonywane jedynie za zgodą producenta.

Pojazd jest przeznaczony wyłącznie do przewozu ludzi. Przewożony bagaż i akcesoria nie mogą spowodować przekroczenia technicznie dopuszczalnej masy całkowitej pojazdu.



- ▷ Dotrzymywać terminów badań i przeglądów wyznaczonych przez producenta.

2

Wprowadzenie

2.2 Wskazówki dotyczące ochrony środowiska



- ▷ Nie naruszać spokoju i czystości przyrody.
- ▷ Podstawowe zasady: Wszelkiego rodzaju ścieki i odpadki domowe nie mogą trafiać do ulicznych kanałów ściekowych ani do środowiska naturalnego.
- ▷ Ścieki generowane na pokładzie pojazdu odprowadzać wyłącznie do zbiornika na ścieki lub - w sytuacjach awaryjnych - do odpowiednich innych zbiorników.
- ▷ Opróżnianie zbiornika na ścieki, kasety toaletowej oraz zbiornika na nieczystości jest dozwolone tylko w specjalnie wydzielonych stacjach utylizacji na polach kempingowych lub parkingach. Przebywając na terenie miast i gmin, stosować się do wskazówek umieszczonych w miejscach postoju lub zapytać o stacje utylizacji ścieków.
- ▷ Jak najczęściej opróżniać zbiornik na ścieki, nawet gdy nie jest jeszcze całkowicie zapełniony (ze względów higienicznych). Zbiornik na ścieki i ewentualnie przewód spustowy w miarę możliwości wypłukać świeżą wodą po każdym opróżnieniu.
- ▷ Nie dopuszczać do zapełnienia się kasety toaletowej lub zbiornika na nieczystości. Najpóźniej po zapaleniu się wskaźnika stanu pełnego przystąpić do niezwłocznego opróżnienia kasety toaletowej lub zbiornika na nieczystości.
- ▷ Także w trakcie podróży wymagane jest segregowanie odpadków domowych na szkło, puszki, plastik i bio. W razie potrzeby zwrócić się z pytaniem do lokalnych władz gminnych o możliwość utylizacji odpadków. Zabronione jest wyrzucanie odpadków domowych do pojemników zlokalizowanych na parkingach.
- ▷ Wskazane jest jak najczęstsze opróżnianie pojemnika na odpady do koszy lub kontenerów na śmieci. W ten sposób uniknie się nieprzyjemnych zapachów i niedogodności związanych z gromadzeniem się śmieci na pokładzie.
- ▷ Podczas postoju nie eksploatować niepotrzebnie silnika w samochodzie. Zimny silnik pracujący na biegu jałowym uwalnia bardzo dużo substancji szkodliwych. Temperaturę roboczą silnik osiąga się najszybciej w czasie jazdy.
- ▷ Do zachowania higieny w toalecie stosować w niewielkich ilościach bezpieczne dla środowiska i degradowane biologicznie środki chemiczne do WC.
- ▷ W przypadku dłuższych pobytów w miastach i gminach kierować się na miejsca postojowe wyznaczone dla samochodów kempingowych. Zasięgać informacji w odwiedzanych miastach lub gminach o możliwości zaparkowania zestawu.
- ▷ Pozostawiać miejsca postojowym w należyтым stanie czystości.

3 Bezpieczeństwo

Przegląd rozdziału

W tym rozdziale zawarto ważna wskazówki bezpieczeństwa. Wskazówki bezpieczeństwa służą ochronie ludzi i wartości rzeczowych.

Wskazówki dotyczą:

- karty ratowniczej
- ochrony przeciwpożarowej i postępowania w razie wybuchu pożaru
- ogólnych zasad obchodzenia się z pojazdem
- bezpieczeństwa w ruchu drogowym
- eksploatacji przyczepy
- instalacji gazowej w pojeździe
- instalacji elektrycznej w pojeździe
- instalacji wodnej w pojeździe

3.1 Karta ratownicza

Karta ratownicza zawiera informacje dotyczące pojazdu i w razie wypadku może przyczynić się do przyspieszenia akcji ratunkowej. Na karcie ratowniczej widać, gdzie np. są zainstalowane butle z gazem, zbiornik z paliwem, amortyzatory gazowe czy też akumulatory.

Kartę ratowniczą należy przyczepić za osłonę przeciwsłoneczną kierowcy, a na lewym górnym lub dolnym brzegu przedniej szyby przytwierdzić naklejkę „Karta ratownicza w pojeździe”. Naklejkę można dostać w każdym punkcie ADAC.

Kartę ratowniczą do swojego pojazdu można pobrać ze strony internetowej Dethleffs w folderze „Serwis / Akcje ratunkowe” i wydrukować.

3.2 Ochrona przeciwpożarowa

3.2.1 Unikanie zagrożenia pożarowego



- ▶ Nie pozostawiać dzieci w pojeździe bez nadzoru dorosłych.
- ▶ Materiały łatwopalne trzymać z dala od grzejników i kuchenek.
- ▶ Lampy mogą osiągać bardzo wysokie temperatury. Kiedy lampa jest włączona, odstęp bezpieczeństwa od łatwopalnych przedmiotów musi wynosić zawsze 30 cm. Niebezpieczeństwo wybuchu pożaru!
- ▶ Pod żadnym pozorem nie używać przenośnych grzejników lub kuchenek.
- ▶ Jedynie autoryzowani specjaliści są uprawnieni do wprowadzania zmian w instalacji elektrycznej, gazowej lub do modyfikowania urządzeń do zabudowy.

3.2.2 Gaszenie ognia



- ▶ Zawsze wozić ze sobą w pojeździe gaśnicę z suchym proszkiem. Gaśnica musi być homologowana, zbadana i gotowa do użycia.
- ▶ Gaśnica nie należy do zakresu dostawy.
- ▶ Systematycznie zlecać badania gaśnicy autoryzowanym specjalistom. Przestrzegać daty badania.
- ▶ W pobliżu kuchenki zawsze trzymać w pogotowiu koc gaśniczy.

3

Bezpieczeństwo

3.2.3 W razie pojawienia się wyczuwalnego zapachu gazu



- ▶ Ewakuować wszystkie osoby znajdujące się w środku.
- ▶ Wyłączyć zasilanie elektryczne i odłączyć od sieci.
- ▶ Zadbaj o wystarczającą wentylację (otworzyć klapy luków bagażowych).
- ▶ Zamknąć główny zawór odcinający w butli gazowej.
- ▶ Ogłosić alarm i wezwać straż pożarną.
- ▶ Podjąć próbę zgaszenia ognia, o ile jest to możliwe bez narażenia się na ryzyko.
- ▶ Zamknąć zawór gazowy. Kontrola przeprowadzana przez specjalistów.



- ▷ Zapoznać się z położeniem i obsługą wyjść awaryjnych.
- ▷ Nie zastawiać dróg ucieczki.
- ▷ Przestrzegać instrukcji użytkownika gaśnicy.
- ▷ Przestrzegać karty ratowniczej!

Funkcję wyjść awaryjnych mają wszystkie okna i drzwi spełniające następujące kryteria:

- Otwieranie na zewnątrz lub przesuwanie w poziomie
- Minimalny kąt rozwarcia 70°
- Minimalna średnica otworu w świetle 450 mm
- Maksymalna odległość od podłogi w pojeździe 950 mm

3.3 Informacje ogólne



- ▶ Tlen we wnętrzu pojazdu zużywa się w wyniku oddychania i eksploatacji zasilanych gazem urządzeń do zabudowy. Dlatego stale konieczny jest dopływ świeżego tlenu. W tym celu w pojeździe są zamontowane systemy wentylacji wymuszonej (np. okna dachowe z wentylacją wymuszoną, grzybkowe wywietrzniki na dachu czy wywietrzniki w podłodze). Systemów wentylacji wymuszonej nie wolno zastawiać względnie zastawiać, ani od środka ani od zewnątrz, np. matą chroniącą przed zimnem. Systemy wentylacji wymuszonej uprzątać ze śniegu i liści. Zwiększona zawartość CO₂ w powietrzu grozi uduszeniem się.
- ▶ Przestrzegać wysokości przejścia w drzwiach.



- ▷ Miarodajnym źródłem wiedzy o urządzeniach do zabudowy (grzejnik, kuchenka, lodówka itd.) oraz o pojeździe podstawowym (silnik, hamulce itd.) są dołączone do nich instrukcje użytkownika i obsługi. Bezwzględnie przestrzegać.
- ▷ Montaż akcesoriów lub elementów wyposażenia specjalnego może spowodować zmianę wymiarów, masy i zachowania się pojazdu na drodze. Części montowane muszą być wpisywane do dokumentów pojazdu.
- ▷ Stosować jedynie felgi i opony dopuszczone do pojazdu. Rozmiary dopuszczalnych felg i opon są podane w dokumentach pojazdu. Można też zapytać o nie u autoryzowanego partnera handlowego i w punktach serwisowych.
- ▷ Przy odstawianiu pojazdu zaciągnąć hamulec postojowy.
- ▷ Jeżeli technicznie dopuszczalna masa całkowita pojazdu wynosi ponad 4 t, przy parkowaniu na wzniesieniach lub spadkach wymagane jest stosowanie klinów pod koła. Kliny pod koła są seryjnie dołączane do pojazdów o masie całkowitej powyżej 4 t.

3

Bezpieczeństwo



- ▶ Pozostawiając pojazd bez nadzoru, zamykać wszystkie drzwi, klapy zewnętrzne i okna.
- ▶ Przepisy prawa nakazują posiadanie w pojeździe trójkąta ostrzegawczego i apteczki pierwszej pomocy spełniającej wymogi normy DIN 13164.
- ▶ Jeżeli technicznie dopuszczalna masa całkowita przekracza 3,5 t, konieczne jest zabieranie ze sobą lampy migającej ostrzegawczej.
- ▶ Pojazd może się poruszać po drogach publicznych pod warunkiem, że kierowca pojazdu posiada prawo jazdy uprawniające do kierowania pojazdem tej kategorii..
- ▶ Sprzedając pojazd, przekazać nowemu właścicielowi wszystkie instrukcje obsługi pojazdu i urządzeń do zabudowy.

3.4 Bezpieczeństwo w ruchu drogowym



- ▶ Przed wyruszeniem w drogę sprawdzić działanie urządzeń sygnalizacyjnych, świateł, układu kierowniczego i hamulców.
- ▶ Po dłuższym okresie przestoju (ok. 10 miesięcy) zlecić kontrolę układu hamulcowego i instalacji gazowej w autoryzowanym warsztacie specjalistycznym.
- ▶ Przed wyruszeniem w drogę, a także po krótkich przerwach w jeździe sprawdzać, czy schodek jest całkowicie schowany.
- ▶ Przed wyruszeniem w drogę zabezpieczyć odchylane łóżko podnoszone.
- ▶ Przed wyruszeniem w drogę otworzyć, zablokować i zabezpieczyć zaciemnienia na szybie przedniej, na oknie kierowcy i na oknie pasażera obok kierowcy.
- ▶ Przed wyruszeniem w drogę obrócić wszystkie obracane fotele w kierunku jazdy i zablokować. W trakcie jazdy fotele obracane muszą pozostawać zablokowane.
- ▶ Przed wyruszeniem w drogę zdjąć telewizor z podstawy i bezpiecznie schować.
- ▶ Przed wyruszeniem w drogę zabezpieczyć przed przekręceniem konsolę telewizora w części sypialnej.
- ▶ Przed wyruszeniem w drogę ustawić monitor płaski i mocowanie monitora w pozycji wyjściowej i zabezpieczyć. Jeżeli mocowanie ekranu jest zamontowane w szafie na telewizor: zamknąć szafę z telewizorem.
- ▶ Przed wyruszeniem w drogę zdjąć nieprzytwierdzone pokrywy zlewu i zlewozmywaka i schować bezpiecznie w bloku kuchennym albo w szafie na ubrania.
- ▶ W czasie jazdy pasażerowie mogą przebywać jedynie na dozwolonych miejscach siedzących (patrz rozdział 5). Dozwolona liczba miejsc siedzących jest zapisana w dokumentacji pojazdu.
- ▶ Na miejscach siedzących obowiązuje zapinanie pasów.
- ▶ Zapiąć pasy przed jazdą i nie odpinać ich w trakcie jazdy.
- ▶ Przebywanie w trakcie jazdy w części sypialnej jest zabronione.
- ▶ Dzieci muszą być przez cały czas zabezpieczone specjalnymi urządzeniami zabezpieczającymi dla dzieci, odpowiednimi dla ich wzrostu i wagi ciała.
- ▶ Foteliki dziecięce mocować tylko na miejscach siedzących z fabrycznie montowanymi pasami trzypunktowymi.
- ▶ Pojazd podstawowy reprezentuje kategorię pojazdów użytkowych (mały samochód ciężarowy). Odpowiednio dostosować sposób jazdy.

3

Bezpieczeństwo



- ▶ Przejeżdżając pod wiaduktami, wjeżdżając do tunelu lub podobnych obiektów uwzględniać wysokość całkowitą pojazdu (łącznie z elementami umieszczonymi na dachu).
- ▶ Zimą przed wyruszeniem w drogę usuwać z dachu śnieg i lód.
- ▶ Regularnie kontrolować ciśnienie w oponach - przed każdą jazdą lub co 2 tygodnie. Nieprawidłowe ciśnienie w oponach powoduje nadmierne zużycie i może prowadzić do uszkodzenia opony łącznie z ich rozerwaniem. Grozi to utratą kontroli nad pojazdem.
- ▶ Nie używać ogrzewania postojowego na stacjach benzynowych. Niebezpieczeństwo wybuchu!
- ▶ Nie używać ogrzewania postojowego w zamkniętych pomieszczeniach. Niebezpieczeństwo uduszenia się!



- ▷ Przed wyruszeniem w drogę równomiernie rozłożyć dodatkowe obciążenie w pojeździe (patrz rozdział 4).
- ▷ Podczas załadunku pojazdu i w czasie przerw w jeździe np. w celu załadowania dodatkowego bagażu lub zapasów jedzenia, uwzględniać technicznie dopuszczalną masę całkowitą i dopuszczalne naciski na oś (patrz Dokumenty pojazdu).
- ▷ Przed wyruszeniem w drogę pozamykać drzwi w szafach, drzwi kabiny toaletowej, wszystkie szuflady i klapy. Zatrzasknąć zabezpieczenie drzwi lodówki.
- ▷ Przed wyruszeniem w drogę opuścić stół i zamocować w mocowaniu na podłodze pojazdu.
- ▷ Przed wyruszeniem w drogę pozamykać okna i okna dachowe.
- ▷ Przed wyruszeniem w drogę pozamykać wszystkie klapy zewnętrzne i zaryglować zamki w klapach.
- ▷ Przed wyruszeniem w drogę usunąć podpory zewnętrzne i wsunąć podpory zamontowane na pojeździe.
- ▷ Przed wyruszeniem w drogę schować antenę.
- ▷ W czasie pierwszej jazdy i po każdej wymianie koła dokręcić śruby do kół/nakrętki w kołach po 50 km. Później sprawdzić od czasu do czasu ich osadzenie.
- ▷ Opony nie mogą być starsze niż 6 lat, bo materiał staje się z czasem kruchy (patrz rozdział 15).
- ▷ Kiedy zamontowane są łańcuchy śniegowe, opony, zawieszenie i układ kierowniczy są wystawione na działanie dodatkowego obciążenia. Z łańcuchami śniegowymi na kołach należy jeździć powoli (maksymalnie 50 km/h) i tylko po drogach całkowicie przykrytych śniegiem. W przeciwnym razie pojazd może ulec uszkodzeniu.

3.5 Eksploatacja przyczepy



- ▶ Nakazane jest zachowanie ostrożności przy sprzęganiu i wyprzęganiu przyczepy. Niebezpieczeństwo spowodowania wypadku i obrażeń ciała!
- ▶ W trakcie manewrowania w celu sprzęgnięcia lub rozprzęgnięcia zestawu zabronione jest przebywanie między pojazdem ciągniętym a przyczepą.

3

Bezpieczeństwo

3.6 Instalacja gazowa

3.6.1 Wskazówki ogólne



- ▶ Przed wyruszeniem w drogę, pozostawiając pojazd bez nadzoru lub na czas nieużywania urządzeń gazowych, zamknąć wszystkie zawory odcinające dopływ gazu i główny zawór odcinający w butli gazowej.
- ▶ Podczas tankowania, na promach czy w garażu zakazana jest eksploatacja jakichkolwiek urządzeń (np. grzejnika lub lodówki) zasilanych z użyciem otwartego płomienia. Niebezpieczeństwo wybuchu!
- ▶ Urządzeń zasilanych z użyciem otwartego płomienia nie wolno uruchamiać w zamkniętych pomieszczeniach (np. w garażach). Niebezpieczeństwo zatucia i uduszenia!
- ▶ Jakiegokolwiek prace konserwacyjne, naprawy i modyfikacje w instalacji gazowej wolno powierzać wyłącznie autoryzowanym warsztatom specjalistycznym.
- ▶ Instalacja gazowa musi zostać skontrolowana przez autoryzowany warsztat specjalistyczny przed uruchomieniem i zgodnie z przepisami krajowymi. Dotyczy to także pojazdów niezarejestrowanych. Wszelkie zmiany w instalacji gazowej muszą zostać natychmiast zbadane przez autoryzowany warsztat specjalistyczny.
- ▶ Badania wymagają także reduktor ciśnienia gazu i rura odprowadzająca spaliny. Reduktor ciśnienia gazu musi zostać wymieniony najpóźniej po 10 latach. Odpowiedzialność za podjęcie tego działania jest właściciel pojazdu.
- ▶ Usterka w instalacji gazowej (wyczuwalny zapach gazu, wysokie zużycie gazu) grozi wybuchem! Natychmiast zamknąć główny zawór odcinający w butli gazowej. Otworzyć okna i drzwi w celu przewietrzenia pomieszczenia.
- ▶ W razie usterki w instalacji gazowej: Nie palić papierosów, nie wzniecać otwartych płomieni i nie używać przetłączników elektrycznych (włączników światła itd.).
- ▶ Przed uruchomieniem kuchenki zadbać o wystarczającą wentylację pomieszczenia. Otworzyć okno lub okno dachowe.
- ▶ Nie wykorzystywać kuchenki gazowej ani pieca gazowego do ogrzewania.
- ▶ Jeżeli zainstalowanych jest więcej urządzeń gazowych, do każdego z nich wymagany jest osobny zawór odcinający dopływ gazu. Zamykać zawory odcinające dopływ gazu do nieużywanych aktualnie urządzeń gazowych.
- ▶ Mechanizmy kontrolujące układ zapłonowy muszą zamknąć się w ciągu jednej minuty po zgaśnięciu płomienia gazowego. Słysząc wówczas charakterystyczne kliknięcie. Tę funkcję należy od czasu do czasu skontrolować.
- ▶ Zabudowane urządzenia gazowe są obliczone wyłącznie do zasilania propanem, butanem lub mieszaniną obu tych gazów. Reduktor ciśnienia gazu oraz wszystkie zabudowane urządzenia gazowe są obliczone na ciśnienie robocze 30 mbar.
- ▶ Propan zachowuje zdolność zgazowania nawet w temperaturze -42°C , natomiast butan tylko do 0°C . Przy niższych temperaturach nie ma mowy o ciśnieniu gazu. Butan nie nadaje się do eksploatacji w sezonie zimowym.
- ▶ Regularnie sprawdzać szczelność elastycznego przewodu gazowego na przyłączy butli gazowej. Elastyczny przewód gazowy nie może mieć żadnych pęknięć ani porowatości. Najpóźniej 10 lat od daty produkcji zlecić wymianę elastycznego przewodu gazowego w autoryzowanym warsztacie specjalistycznym. Wymianę musi zlecić użytkownik instalacji gazowej.

3

Bezpieczeństwo



- ▶ Skrzynka gazowa ze względu na swą funkcję i konstrukcję jest otwarta na zewnątrz. W żadnym wypadku nie zakrywać ani nie zastawiać seryjnie montowanych systemów wentylacji wymuszonej. W przeciwnym razie nie będzie możliwości wyprowadzenia na zewnątrz wypływającego gazu.
- ▶ Nie wykorzystywać skrzynki gazowej jako luku bagażowego. Stanowi to zagrożenie pożarowe!
- ▶ Zabezpieczyć skrzynkę gazową przed dostępem osób niepowołanych. W tym celu należy ją zamykać na klucz.
- ▶ Wymagane jest zapewnienie dostępu do głównego zaworu odcinającego w butli gazowej.
- ▶ Podłączyć jedynie takie urządzenia zasilane gazem (np. grill gazowy), które są konstrukcyjnie przystosowane do ciśnienia gazu 30 mbar.
- ▶ Rura odprowadzająca spaliny musi być szczelnie i trwale podłączona do grzejnika i komina. Rura odprowadzająca spaliny nie może zdradzać jakichkolwiek uszkodzeń.
- ▶ Spaliny muszą bez przeszkód wydobywać się na zewnątrz a do środka bez przeszkód musi wpływać świeże powietrze. Dlatego kominy wywiewne i otwory zasysające muszą być na bieżąco czyszczone i udrażniane (np. uwalniane spod śniegu i lodu). Usuwać zalegające w obrębie pojazdu zasypy śnieżne ani zamarzające sople.

3.6.2 Butle gazowe



- ▶ Butle gazowe przewozić tylko w skrzynce gazowej.
- ▶ Butle gazowe ustawiać w skrzynce gazowej pionowo.
- ▶ Butle gazowe zabezpieczać przez przekręceniem i przechyleniem.
- ▶ Zawsze zakładać kaptur ochronny, kiedy butle gazowe nie są podłączone do elastycznego przewodu gazowego.
- ▶ Przed odłączeniem od butli gazowej reduktora ciśnienia gazu lub elastycznego przewodu gazowego zamykać główny zawór odcinający w butli gazowej.
- ▶ Reduktor ciśnienia gazu lub elastyczny przewód gazowy podłączać do butli gazowych tylko ręcznie. Nie stosować żadnych narzędzi.
- ▶ Stosować wyłącznie specjalne reduktory ciśnienia gazu z zaworem ciśnienia do użytkowania w pojazdach. Inne reduktory ciśnienia gazu są niedozwolone i nie są dość wytrzymałe.
- ▶ Przy temperaturach poniżej 5°C używać instalacji przeciwooblodzeniowej (Eis-Ex) do reduktora ciśnienia gazu.
- ▶ Stosować tylko butle gazowe o masie 11 kg lub 5 kg. W wyjątkowych wypadkach zezwala się na stosowanie z zaworem bezpieczeństwa butli kempingowych z zamontowanym zaworem zwrotnym (niebieskie butle o pojemności maks. 2,5 kg bądź 3 kg).
- ▶ Zaleca się używanie jak najkrótszych węży (maks. 150 cm) do zewnętrznych butli gazowych.
- ▶ Pod żadnym pozorem nie blokować otworów wentylacyjnych w podłodze pod butlami gazowymi.

3 Bezpieczeństwo

3.7 Instalacja elektryczna



- ▶ Prace przy instalacji elektrycznej zlecać tylko specjalistom.
- ▶ Przed przystąpieniem do prac przy instalacji elektrycznej, wyłączyć wszystkie urządzenia i światła, odłączyć akumulator i odłączyć pojazd od sieci zasilającej.
- ▶ Stosować wyłącznie oryginalne bezpieczniki o ściśle określonych parametrach.
- ▶ Uszkodzone bezpieczniki wymieniać dopiero, gdy ustali i wyeliminuje się przyczynę usterki.
- ▶ Pod żadnym pozorem nie mostkować ani nie naprawiać bezpieczników.

3.8 Instalacja wodna



- ▶ Woda stojąca w zbiorniku na wodę lub w rurach wodociągowych po krótkim czasie staje się niezdatna do picia. Dlatego zalecane jest gruntowne czyszczenie rur wodociągowych i zbiornika na wodę przed każdym użyciem pojazdu. Po każdym użyciu pojazdu całkowicie opróżniać zbiornik na wodę i rury wodociągowe.
- ▶ Po ponadtygodniowym przestoju wskazana jest dezynfekcja instalacji wodnej przed użyciem pojazdu.



- ▶ Jeżeli pojazd nie będzie używany przez wiele dni lub w razie zagrożenia przymrozkami, konieczne jest opróżnienie całej instalacji wodnej. Zawory kurkowe pozostawić na wpół otwarte. Zawór bezpieczeństwa/spustowy (jeśli jest zainstalowany) i wszystkie zawory spustowe pozostawić otwarte. Pozwoli to uniknąć szkód wywołanych przez mróz w urządzeniach do zabudowy, w pojeździe oraz osadów w systemie wodociągowym.

Przegląd rozdziału

W tym rozdziale są zamieszczone informacje, o czym należy pamiętać i jakie czynności trzeba wykonać przed wyruszeniem w trasę.

Wskazówki dotyczą:

- kluczyków
- rejestracji
- dodatkowego obciążenia i jego obliczania
- prawidłowego załadunku pojazdu
- eksploatacji przyczepy
- wsuwania i wysuwania schodka
- wykładziny podłogowej PVC
- chowania telewizora
- stosowania łańcuchów śniegowych

Na końcu rozdziału znajduje się lista kontrolna, w której zestawione są jeszcze raz najważniejsze punkty.

4.1 Kluczyki

Razem z pojazdem użytkownicy otrzymują komplet niezbędnych kluczyków do pojazdu. Są to np.:

Po dwa kluczyki do

- stacyjki zapłonu
- drzwi kierowcy i drzwi pasażera koło kierowcy (jeżeli są na wyposażeniu)
- zbiornika paliwa
- drzwi wejściowych do nadwozia
- króćca wlewowego wody pitnej (tylko, gdy króciec wlewowy jest umieszczony na zewnątrz)
- kłap zewnętrznych

Zapasowy komplet kluczy przechowywać zawsze poza pojazdem. Zanotować numer posiadanych kluczy. W razie utraty pomocą służą nasi autoryzowani partnerzy handlowi i warsztaty.

4.2 Rejestracja

Zakupiony przez Państwa samochód kempingowy jest pojazdem silnikowym objętym obowiązkiem rejestracji. Do rejestracji potrzebne są następujące dokumenty:

- karta pojazdu
- potwierdzenie ubezpieczenia (numer EVB)
- dowód osobisty
- ewentualnie pełnomocnictwo do rejestracji pojazdu
- wniosek o zarejestrowanie

Proszę pamiętać, że w niektórych krajach mimo tablicy rejestracyjnej ze znacznikiem UE wymagany jest osobne literowe oznaczenie kraju, w którym pojazd jest zarejestrowany.

4 Przed jazdą

4.3 Obciążenie dodatkowe



- ▶ Przeładowanie pojazdu i niewłaściwe ciśnienie w oponach może prowadzić do rozerwania opony. Grozi to utratą kontroli nad pojazdem.
- ▶ W dokumentach pojazdu podana jest tylko technicznie dopuszczalna masa całkowita i masa całkowita pojazdu gotowego do jazdy, ale nie masa rzeczywista pojazdu. Dla własnego bezpieczeństwa użytkowników zalecamy zważenie załadowanego pojazdu (ze wszystkimi przedmiotami przewożonymi w pojeździe i wszystkimi osobami na pokładzie) na wadze publicznej przed wyruszeniem w drogę.
- ▶ Dostosować prędkość do dodatkowego obciążenia. Duże obciążenie dodatkowe powoduje wydłużenie drogi hamowania.



- ▷ Dodatkowe obciążenie nie może spowodować przekroczenia technicznej dopuszczalnej masy całkowitej podanej w dokumentach pojazdu.
- ▷ **Zamontowane akcesoria i elementy wyposażenia specjalnego redukują obciążenie dodatkowe.**
- ▷ Nie przekraczać podawanych w dokumentach pojazdu obciążeń na osie.

Podczas załadunku należy pamiętać, aby środek ciężkości obciążenia dodatkowego znajdował się tuż nad podłogą pojazdu. W innym wypadku właściwości jezdne pojazdu mogą ulec zmianie.

Maksymalne dopuszczalne nośności

Oznaczenie	Obciążenie (kg)
Obciążenie bagażnika dachowego	75
Dach, z możliwością chodzenia po dachu	100 ¹⁾
Bagażnik na rowery ²⁾	
3er	45
4er	60
Garaż w części tylnej i tylny luk bagażowy	150 ³⁾
Łóżko w alkuwie	200
Łóżko podnoszone	200
Łóżko w części tylnej	200
Łóżka piętrowe	100
Łóżka pojedyncze	100
Szuflady	10

¹⁾ maks. obciążenie powierzchni 100 kg

²⁾ Przestrzegać informacji na bagażniku.

³⁾ Od klasy Esprit 250 kg

4

Przed jazdą

4.3.1 Terminologia



- ▷ W technice termin „masa” zdążył wyprzeć termin „ciężar”. Jednak w mowie potocznej wciąż popularniejszym terminem jest „ciężar”. Dlatego dla lepszego zrozumienia w poniższych rozdziałach termin „masa” jest stosowany tylko w określonych sformułowaniach.
- ▷ Wszystkie podawane informacje są zgodne z normą UE DIN EN 1646-2.

Technicznie dopuszczalna masa całkowita w stanie załadowanym

Technicznie dopuszczalna masa całkowita w stanie załadowanym to ciężar, którego pojazd nigdy nie może przekroczyć.

Na technicznie dopuszczalną masę całkowitą w stanie załadowanym składa się **masa w stanie gotowym do jazdy** oraz z **obciążenia dodatkowego**.

Technicznie dopuszczalna masa całkowita w stanie załadowanym (dopuszczalna masa całkowita) jest podawana przez producenta w dokumentach pojazdu w polu F.1.

Masa dopuszczalna

Masa dopuszczalna to ciężar podawany przez producenta w celu udzielenia homologacji. Masa dopuszczalna nie może nigdy przekraczać technicznie dopuszczalnej masy całkowitej w stanie załadowanym.

Masa w stanie gotowym do jazdy

Masa w stanie gotowym do jazdy to ciężar pojazdu seryjnego gotowego do jazdy. Na masę w stanie gotowym do jazdy składają się:

- ciężar własny (masa pustego pojazdu) z fabrycznie montowanym wyposażeniem seryjnym
- Waga kierowcy
- ciężar wyposażenia podstawowego

Do ciężaru własnego wlicza się wlane środki smarowe, jak oleje i ciecze chłodzące, narzędzia pokładowe, koło zapasowe i zbiornik paliwa napełniony w 90%.

W obliczeniach jako wagę kierowcy przyjmuje się zawsze 75 kg, niezależnie od tego, ile naprawdę waży kierowca.

Wyposażenie podstawowe obejmuje wszystkie przedmioty wyposażenia i ciecze, bez których nie można bezpiecznie i prawidłowo użytkować pojazdu. Ciężar wyposażenia podstawowego obejmuje:

- napełniony w 90% system wodny (zbiornik na wodę i przewody)
- napełnione w 100% aluminiowe butle gazowe
- napełniony system grzewczy
- przewody zasilające do zasilania prądem o napięciu 230 V (bęben kablowy)
- napełniony system spłukiwana toalety
- zestaw montażowy dodatkowego akumulatora, jeżeli możliwe jest stosowanie akumulatora dodatkowego

Zbiornik na ścieki i zbiornik na nieczystości są puste.

Przykład obliczania wyposażenia podstawowego

Zbiornik na wodę 120 l	120 kg
Butle gazowe (2 x 11 kg _{gaz} + 2 x 14 kg _{butla})	+ 50 kg
Bojler 12 l	+ 12 kg
Przewód zasilający do prądu o napięciu 230 V	+ 4 kg
Zestaw montażowy akumulatora dodatkowego	+ 20 kg
Suma	= 206 kg

Przed jazdą

Masa rzeczywista w stanie gotowym do jazdy łącznie z wyposażeniem podstawowym jest podawana w CoC (Certificate of Conformity).

Obciążenie dodatkowe

Na obciążenie dodatkowe składają się:

- obciążenie konwencjonalne
- Wyposażenie dodatkowe
- sprzęt osobisty



▷ Obciążenie dodatkowe pojazdu można zwiększyć, redukując masę w stanie gotowym do jazdy. Dozwolone jest na przykład, opróżnianie zbiorników z płynami lub wyjmowanie butli gazowych.

Objaśnienia dotyczące poszczególnych składowych obciążenia dodatkowego są zamieszczone w poniższym tekście.

Obciążenie konwencjonalne

Obciążenie konwencjonalne to przewidziana przez producenta waga przewożonych pasażerów.

Obciążenie konwencjonalne oznacza: Dla każdego przewidzianego przez producenta miejsca siedzącego przyjmuje się w obliczeniach 75 kg, niezależnie od tego, ile naprawdę waży pasażerowie. Miejsce kierowcy jest już uwzględnione w masie pojazdu w stanie gotowym do jazdy i **nie** wolno go zaliczać do obciążenia konwencjonalnego.

Liczba miejsc siedzących jest podawana przez producenta w dokumentach pojazdu, w polu S.1.

Wyposażenie dodatkowe

Do wyposażenia dodatkowego należą akcesoria i elementy wyposażenia specjalnego. Przykłady wyposażenia dodatkowego:

- Hak holowniczy
- Markiza
- Bagażnik na rowery lub motocykle
- System nawigacji satelitarnej

Ciężary różnych elementów wyposażenia specjalnego są podane w rozdziale 17 lub też można się o nie dowiadywać u producentów.

Sprzęt osobisty

Sprzęt osobisty obejmuje wszystkie przewożone w pojeździe przedmioty, które nie należą do obciążenia konwencjonalnego ani do wyposażenia dodatkowego. Do sprzętu osobistego zalicza się na przykład:

- żywność
- sztuce
- telewizor
- odbiornik radiowy
- odzież
- pościel
- zabawki
- książki
- przybory toaletowe

Poza tym, niezależnie od miejsca przechowywania, do sprzętu osobistego zalicza się:

- zwierzęta
- rowery
- łódki
- deski surfingowe
- sprzęt sportowy

4

Przed jazdą

Zgodnie z obowiązującymi przepisami producent przewidzieć ciężar sprzętu osobistego, obliczając go według następującego wzoru:

Wzór waga minimalna M (kg) = $10 \times N + 10 \times L$

Objaśnienie N = maks. liczba osób łącznie z kierowcą, zgodnie z danymi producenta
 L = długość całkowita pojazdu w metrach

4.3.2 Obliczanie obciążenia dodatkowego



- ▶ Fabrycznie obciążenie dodatkowe jest częściowo obliczane w oparciu o ryczałtowo przyjmowane ciężary. Jednak ze względów bezpieczeństwa zabrania się kategoriycznie przekraczania w jakimkolwiek przypadku technicznie dopuszczalnej masy całkowitej.
- ▶ W dokumentach pojazdu podana jest tylko technicznie dopuszczalna masa całkowita i masa całkowita pojazdu gotowego do jazdy, ale nie masa rzeczywista pojazdu. Dla własnego bezpieczeństwa użytkowników zalecamy zważenie załadowanego pojazdu (ze wszystkimi przedmiotami przewożonymi w pojeździe i wszystkimi osobami na pokładzie) na wadze publicznej przed wyruszeniem w drogę.

Obciążenie dodatkowe (patrz rozdział 4.3.1) to różnica w ciężarze między

- technicznie dopuszczalną masą całkowitą w stanie załadowanym a
- masą pojazdu w stanie gotowym do jazdy.

Przykład obliczania obciążenia dodatkowego

	doliczana masa w kg	Obliczanie
technicznie dopuszczalna masa całkowita zgodnie z dokumentami pojazdu pole F.1	3500	
rzeczywista masa w stanie gotowym do jazdy łącznie z wyposażeniem podstawowym wg CoC	- 3070	
dozwolone obciążenie dodatkowe	430	
obciążenie konwencjonalne, np. 3 osoby po 75 kg	- 225	
Wyposażenie dodatkowe	- 40	
wynik dla sprzętu osobistego	= 165	

Obliczanie obciążenia dodatkowego z różnicy między technicznie dopuszczalnej masy całkowitej w stanie załadowanym a podawaną przez producenta masą w stanie gotowym do jazdy daje nam jednak jedynie wartość teoretyczną.

Jedyną metodą ustalenia rzeczywistego obciążenia dodatkowego jest zważenie pojazdu z napełnionymi zbiornikami (na paliwo i wodę), napełnionymi butlami gazowymi oraz kompletnym wyposażeniem dodatkowym na wadze publicznej. Procedura:

- Na początek najechać na wagę tylko przednimi kołami pojazdu i zważyć.
- Następnie wjechać na wagę tylnymi kołami pojazdu i zważyć.

Pojedyncze wartości podają chwilowe naciski na osie. Są one ważne dla prawidłowego załadunku pojazdu (patrz rozdział 4.3.3). Z sumy wartości wynika aktualny ciężar pojazdu.

4 Przed jazdą

Rzeczywiste obciążenie dodatkowe wynika z różnicy między technicznie dopuszczalną masą całkowitą w stanie załadowanym a zważonym ciężarem pojazdu.

Na tej podstawie można z kolei określić, ile może wynosić ciężar sprzętu osobistego:

- Ustalić wagę przewożonych osób i odjąć od wartości rzeczywistego obciążenia dodatkowego.

Wynikiem jest rzeczywisty ciężar sprzętu osobistego, który można ze sobą zabrać.

4.3.3 Prawidłowy załadunek pojazdu



- ▶ Ze względów bezpieczeństwa pod żadnym pozorem nie wolno przekroczyć technicznie dopuszczalnej masy całkowitej w stanie załadowanym.
- ▶ Równomiernie rozkładać ładunek na lewą i prawą stronę pojazdu.
- ▶ Równomiernie rozdzielić ładunek na obie osie. Należy przy tym przestrzegać dozwolonych nacisków na oś, podanych w dokumentach pojazdu. Oprócz tego przestrzegać dozwolonej nośności opon (patrz rozdział 15).
- ▶ Ciężkie ładunki za osią tylną mogą spowodować odciążenie osi przedniej, wywołując efekt dźwigni ($\frac{1}{2} \rightarrow \frac{1}{3}$). Dotyczy to zwłaszcza pojazdów z długim zwisem tylnym, kiedy przewozi się motocykl na bagażniku z tyłu lub gdy luk bagażowy z tyłu jest załadowany ciężkimi rzeczami. Odciążenie osi przedniej ma negatywny wpływ na właściwości jezdne, szczególnie w pojazdach z napędzaną osią przednią.
- ▶ Wszystkie przedmioty pochować tak, aby nie mogły się przemieszczać.
- ▶ Ciężkie przedmioty (przystawka namiotowa, konserwy, itp.) umieszczać blisko osi. Do chowania ciężkich przedmiotów nadają się przede wszystkim niżej usytuowane luki bagażowe, których drzwi nie otwierają się w kierunku jazdy.
- ▶ Lżejsze przedmioty (bieliznę) układać w sterty na szafach pod sufitem.
- ▶ Bagażnik na rowery załadowywać tylko rowerami (maks. 4 sztuki).

Duże luki bagażowe, jak garaż w części tylnej, mogą pomieścić nawet ciężkie przedmioty (np. skuter). Może to spowodować przekroczenie dopuszczalnego nacisku na oś tylną.

Pod żadnym pozorem nie zezwala się na przeładowanie poszczególnych osi. Dlatego ważne jest, w jakim odstępnie od osi umieszcza się ładunek.

Do prawidłowego rozdzielenia ładunku potrzebne są waga, taśma miernicza, kalkulator i trochę czasu.

4

Przed jazdą

Dwa proste wzory wystarczają do obliczenia, jak ciężar ładunku działa na osie:

Wzory

$A \times G : R =$ ciężar na osi tylnej
 ciężar na osi tylnej $- G =$ ciężar na osi przedniej

Objaśnienie

A = odstęp między lukiem bagażowym a osią przednią w cm
 G = ciężar ładunku w luku bagażowym w kg
 R = rozstaw osi pojazdu (odstęp między osiami) w cm



► Zmierzyć na zewnątrz pojazdu odstęp w poziomie od środka koła przedniego do środka luku bagażowego lub do środka koła tylnego.

Obliczanie obciążeń na osie:

- Odstęp między lukiem bagażowym a osią przednią (A) pomnożyć przez ciężar ładunku w luku bagażowym (G), a wynik podzielić przez rozstaw osi (R). Wynikiem obliczeń jest ciężar, jakim ładunek w luku bagażowym obciąża oś tylną. Zanotować ten ciężar i luk bagażowy.
- W drugim kroku odjąć ciężar w luku bagażowym (G) od obliczonego przed chwilą ciężaru. Jeżeli obliczenia przyniosą wartość **dodatnią** (przykład 1), oznacza to, że oś przednia jest **odciążana** właśnie o tę wartość. Uzyskana wartość **ujemna** (przykład 2) oznacza, że oś przednia jest **obciążana**. Tę wartość również należy zanotować.
- W ten sposób obliczyć wszystkie luki bagażowe w pojeździe.
- Na koniec doliczyć do nacisku na tylną oś wszystkie ciężary wyliczone dla osi tylnej i doliczyć albo odjąć od nacisku na oś przednią wszystkie ciężary wyliczone dla osi przedniej.
 W rozdziale 4.3.2 opisany jest sposób obliczania nacisku na oś tylną i na oś przednią.

Jeżeli wartość wyliczona przekracza dopuszczalny nacisk na oś, konieczne jest inne rozmieszczenie ładunku.

Zbytne odciążenie osi przedniej pogarsza przyczepność opon na jezdni (trakcję), szczególnie w pojazdach z napędzaną osią przednią. Także w tym przypadku konieczne jest inne rozmieszczenie ładunku.

Przykładowa kalkulacja

		Przykład 1	Przykład 2
Odstęp od osi tylnej	A	(A1) 450 (cm)	(A2) 250 (cm)
Ciężar w luku bagażowym	G	x 100 (kg)	x 50 (kg)
Rozstaw osi w pojeździe	R	÷ 325 (cm)	÷ 325 (cm)
Obciążenie na osi tylnej (doliczane do nacisku na oś)		138,5 (kg)	38,5 (kg)
Ciężar w luku bagażowym		- 100 (kg)	- 50 (kg)
Odciążenie na osi przedniej (odjąć od nacisku na oś)		38,5 (kg)	
Obciążenie osi przedniej (doliczane do nacisku na oś)			-11,5 (kg)

4

Przed jazdą

4.3.4 Ładunki obciążające dach



- ▶ Na dach można wchodzić tylko po drabinie umieszczonej z tyłu.
- ▶ Zachować ostrożność przy wchodzeniu na drabinę. Wilgotna lub oblodzona drabina grozi poślizgnięciem.
- ▶ Zachować ostrożność przy wchodzeniu na dach. Wilgotny lub oblodzony dach grozi poślizgnięciem.
- ▶ Nie umieszczać na dachu zbyt ciężkiego ładunku. Wraz ze wzrostem obciążenia dachu pogarszają się zachowanie pojazdu na drodze i charakterystyka hamowania.
- ▶ Przestrzegać maksymalnego obciążenia dachu wynoszącego 100 kg!



- ▶ **Dach pojazdu nie jest obliczony dla obciążenie punktowe. Przed wejściem na dach przykryć powierzchnię tej części, po której będzie się chodzić. Zalecane są materiały o gładkiej lub miękkiej powierzchni, jak np. grupa płyta styropianowa.**
 - ▶ Jeżeli pojazd jest wyposażony w relingi dachowe, można przymocować do nich bagażnik do przewożenia ładunków na dachu (np. deski surfingowej, pontonu lub lekkiego kajaku). Specjalne systemy wspornikowe są dostępne jako akcesoria. Autoryzowani partnerzy handlowe lub punkty serwisowe służą chętnie poradą.
 - ▶ Maksymalne dopuszczalne obciążenie dachu wynosi 100 kg.
 - ▶ Bezpiecznie przywiązać ładunki na dachu pasami mocującymi. Nie stosować gumowych ekspanderów.
 - ▶ Podczas załadunku bagażnika dachowego uwzględniać wysokość całkowitą pojazdu.
- ▶ Zapisaną wysokość całkowitą umieścić w dobrze widocznym miejscu w kabinie kierowcy. Nie trzeba będzie później tego obliczać przed wjechaniem pod wiadukt i do tunelu.



Drabina z tyłu pojazdu

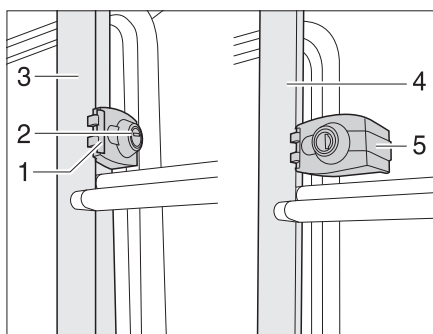

Rys. 1 Ryglowanie drabiny tylnej

4

Przed jazdą

Rozkładanie w dół:

- Wetknąć kluczyk w bębenek zamka (Rys. 1,2) rygłowania drabiny tylnej (Rys. 1,1) i przekręcić o ćwierć obrotu, aż kluczyk znajdzie się w położeniu pionowym.
- Przytrzymać rozkładaną część drabiny z tyłu pojazdu (Rys. 1,4) i odchylić pałąk zabezpieczający (Rys. 1,5).
- Wyciągnąć kluczyk i odchylić w dół drabinę.

Składanie do góry:

- Rozłożyć drabinę do góry i przytrzymać.
- Wetknąć kluczyk w bębenek zamka (Rys. 1,2) rygłowania drabiny z tyłu pojazdu (Rys. 1,1).
- Obrócić pałąk zabezpieczający (Rys. 1,5) do środka wokół rury stałej części drabiny (Rys. 1,3).
- Przekręcić kluczyk o ćwierć obrotu do położenia poziomego.
- Kontrola rygłowania drabiny z tyłu pojazdu: Lekko pociągnąć za drabinę.

4.3.5 System mocowania w części tylnej pojazdu



- ▶ Podczas załadunku garażu w tylnej części pojazdu/tylnego luku bagażowego przestrzegać dopuszczalnych nacisków na osie i technicznie dopuszczalnej masy całkowitej.
- ▶ W zależności od modelu maksymalne dopuszczalne obciążenie garażu w tylnej części pojazdu/tylnego luku bagażowego wynosi od 150 kg do 250 kg. Nie przekraczać dopuszczalnego nacisku na oś tylną.
- ▶ Pamiętaj: Kiedy garaż w tylnej części pojazdu lub (w zależności od modelu) tylny luk bagażowy są maksymalnie **obciążane**, wywołany efekt dźwigni powoduje **odciążenie** osi przedniej. Pogarszają się właściwości jezdne.



- ▷ W zależności od wyposażenia pojazdu w garażu w tylnej części pojazdu bądź w tylnym luku bagażowym są zamontowane szyny mocujące z zaczepami stabilizacyjnymi. Ładunek należy zawsze przytwierdzać do zaczepów stabilizacyjnych. Do przypinania wykorzystywać pasy mocujące bądź siatki mocujące, w żadnym wypadku gumowe ekspandery.
- ▷ Przed przymocowaniem ładunku zawsze kontrolować stabilne osadzenie zaczepów stabilizacyjnych w szynie mocującej. Jeżeli zaczep stabilizacyjny nie jest trwale zakotwiony w szynie mocującej, przy gwałtownych manewrach lub podczas hamowania ładunek może się przesunąć i uwolnić z mocowania.
- ▷ Równomiernie rozdzielić ładunek. Zbyt duże obciążenia punktowe powodują uszkodzenie wykładziny podłogowej.

4

Przed jazdą

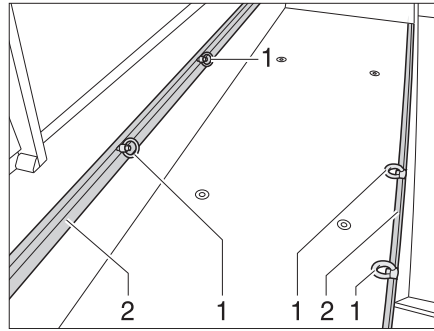

- 1 Zaczep stabilizacyjny
- 2 Szyna mocująca

Rys. 2 Zaczepy stabilizacyjne w garażu w tylnej części pojazdu

Przesuwanie zaczepów stabilizacyjnych:

- Przekręcić zaczep stabilizacyjny (Rys. 2,1) o pół obrotu w lewo.
- Przesunąć zaczep stabilizacyjny w szynie mocującej (Rys. 2,2) do żądanej pozycji.
- Przekręcić zaczep stabilizacyjny o pół obrotu w prawo. Zaczep stabilizacyjny jest znów trwale osadzony w szynie mocującej.
- Skontrolować, czy zaczep stabilizacyjny jest trwale osadzony.

4.3.6 Podwójne dno



- ▶ Podczas załadunku podwójnego dna przestrzegać dopuszczalnych nacisków na osie i technicznie dopuszczalnej masy całkowitej.



- ▷ Równomiernie rozdzielić ładunek. Zbyt duże obciążenia punktowe powodują uszkodzenie wykładziny podłogowej.

4.3.7 Bagażnik na rowery



- ▶ Podczas załadunku bagażnika na rowery przestrzegać dopuszczalnych nacisków na osie i technicznie dopuszczalnej masy całkowitej.
- ▶ Rowery nie mogą wystawać poza maksymalną szerokość pojazdu. Odpowiednio wyregulować mocowania rowerów.
- ▶ Bagażnik na rowery załadowywać tylko rowerami (maks. 4 sztuki).
- ▶ Mocowanie rowerów na bagażniku należy sprawdzać po przejechaniu pierwszych 10 km, a następnie przy okazji każdej przerwy w jeździe.
- ▶ Nie przekraczać dopuszczalnego obciążenia dodatkowego (50-60 kg, w zależności od modelu).



- ▷ Niedozwolone jest zasłanianie tablicy rejestracyjnej i tylnych świateł.
- ▷ Niedozwolona jest jazda z rozłożonym bagażnikiem bez rowerów.
- ▷ Kontrole przed każdą jazdą:
 - Czy bagażnik bez rowerów jest prawidłowo złożony?
 - Czy rowery są bezpiecznie przymocowane pasami do bagażnika na rowery?
 - Czy bagażnik na rowery jest zablokowany?
- ▷ Bliższe informacje są zamieszczone z osobnej instrukcji obsługi dostarczonej przez producenta.

4

Przed jazdą

Ładowanie rowerów na bagażniku na rowery

Podczas załadunku bagażnika na rowery uwzględniać środek ciężkości. Środek ciężkości rowerów musi się znajdować bardzo blisko tylnej burty pojazdu. Bagażnik na rowery należy zawsze załadowywać od środka na zewnątrz.

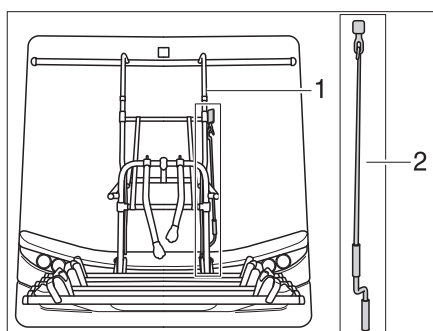

- 1 Bagażnik na rowery
- 2 Korba

Rys. 3 Regulowany bagażnik na rowery

Prawidłowy załadunek bagażnika na rowery:

- W zależności od modelu bagażnik na rowery należy rozłożyć na dół, wyciągnąć lub opuścić przy użyciu korby (znajduje się w garażu w tylnej części pojazdu).
- Najcięższy rower umieścić przy samej tylnej burcie.
- Lżejsze rowery umieszczać w środku lub po stronie zewnętrznej bagażnika na rowery.
- Przednie i tylne koło każdego roweru mocować paskami przytwierdzonymi do bagażnika na rowery.
- Poza tym rower skrajny, w zależności od modelu bagażnika na rowery, mocuje się do pałaka ustalającego lub ramienia ustalającego bądź przy użyciu elementu dystansowego.
- Podnieść z powrotem regulowany bagażnik na rowery, używając korbki.
- ▷ Jeśli na bagażniku na rowery umieszcza się tylko **jeden** rower, należy go umieścić jak najbliżej tylnej burty.
- ▷ Przed jazdą odchylić niezaładowany bagażnik na rowery do góry i zamocować.



4.4 Eksploatacja przyczepy



- ▶ Nakazane jest zachowanie ostrożności przy sprzęganiu i wyprzęganiu przyczepy. Niebezpieczeństwo spowodowania wypadku i obrażeń ciała!
- ▶ W trakcie manewrowania w celu sprzęgnięcia lub rozprzęgnięcia zestawu zabronione jest przebywanie między pojazdem ciągnącym a przyczepą.
- ▶ Przestrzegać dopuszczalnego nacisku na hak i nacisku na tylną oś pojazdu. Niedozwolone jest przekraczanie nacisku na hak i nacisku na oś tylną. Limity nacisku na hak i nacisku na tylną oś są podane w dokumentach pojazdu i dokumentacji haka holowniczego.



- ▷ Przyczepa z hamulcem najazdowym: Nie sprzęgać ani nie wyprzęgać przyczepy z hamulcem bezwładnościowym.
- ▷ Hak holowniczy ze zdejmowaną szyjką kuli: Przy źle zamontowanej szyjce kuli przyczepa może się zerwać z holu. Przestrzegać instrukcji obsługi haka holowniczego.
- ▷ Sprawdzić linkę wyzwalającą i złącze elektryczne.
- ▷ Sprawdzić oświetlenie.

4 Przed jazdą

4.4.1 Hak holowniczy

Po użyciu hak holowniczy można przymocować i zdemontować. Podczepianie przyczepy jest opisane w instrukcji dołączonej przez producenta.

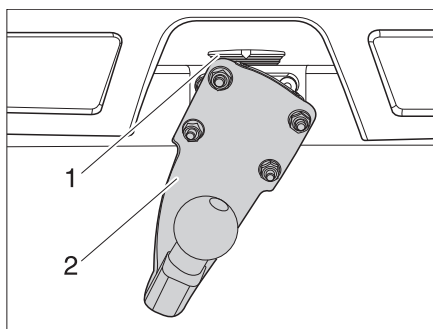

Rys. 4 Hak holowniczy

- Mocowanie:**
- Dostawić hak holowniczy (Rys. 4,2) pod kątem 90° do blokady (Rys. 4,1).
 - Obrócić hak holowniczy (Rys. 4,2) na dół, aż zaskoczy zatrzask blokady (Rys. 4,1).

- Demontaż:**
- Wypchnąć blokadę (Rys. 4,1) do góry.
 - Obrócić hak holowniczy (Rys. 4,2) o 90° w lewo.
 - Zwolnić blokadę (Rys. 4,1).
 - Zdjąć hak holowniczy (Rys. 4,2).

4.5 Schodek



- ▶ Przed wyruszeniem w drogę, a także po krótkich przerwach w jeździe sprawdzać, czy schodek jest całkowicie schowany.
- ▶ Nie stawać bezpośrednio w zasięgu wychylenia schodka przy jego wsuwaniu lub wysuwaniu.
- ▶ Wchodzić na schodek dopiero po całkowitym wysunięciu. Możliwe obrażenia ciała i szkody rzeczowe!
- ▶ Pod żadnym pozorem nie wykorzystywać schodka do podnoszenia ani opuszczania ludzi bądź ładunków.



- ▶ Należy pamiętać o różnej wysokości stopni, a przy wychodzeniu stawiać stopy na twardym i równym podłożu.
- ▶ Nie smarować ani nie oliwić łożysk obrotowych i przegubów w schodkach (patrz rozdział 12).

4 Przed jazdą

4.5.1 Schodek obsługiwany mechanicznie



- ▷ W sytuacji, gdy schodek nie zostanie prawidłowo wsunięty i zablokowany, po włączeniu zapłonu rozlegnie się sygnał ostrzegawczy.

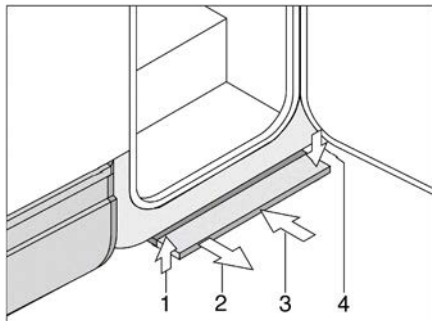

Rys. 5 Schodek obsługiwany mechanicznie

Wyciąganie: ■ Pociągnąć schodek do przodu (Rys. 5,2), aż się zablokuje.

Wsuwanie: ■ Lekko unieść schodek (Rys. 5,1).
■ Wsunąć schodek aż do oporu pod podwozie (Rys. 5,3). Sprawdzić, czy schodek zatrzasnął się w blokadzie (Rys. 5,4).

4.5.2 Schodek obsługiwany elektrycznie



- ▷ W sytuacji, gdy schodek nie zostanie prawidłowo wsunięty i zablokowany, po włączeniu zapłonu rozlegnie się sygnał ostrzegawczy.
- ▷ Przestrzegać wskazówki ostrzegawczej na schodku.

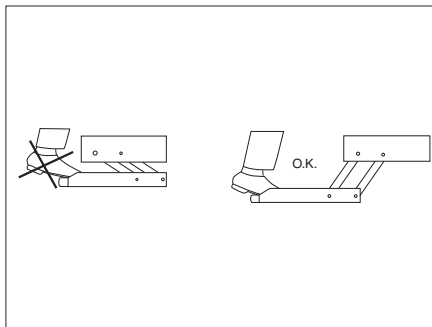

Rys. 6 Wskazówka ostrzegawcza na schodku

Przed wejściem całkowicie wysunąć schodek (Rys. 6).

4

Przed jazdą

Przełącznik sterujący

Przełącznik do sterowania schodkiem jest zainstalowany we wnętrzu pojazdu obok drzwi wejściowych.

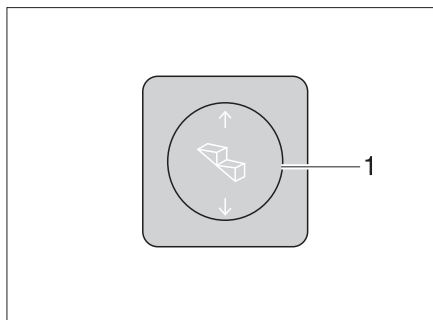

Rys. 7 Przełącznik sterujący schodkiem

- Wysuwanie:**
- Popchnąć przełącznik kołyskowy w dół (Rys. 7,1), aż schodek całkowicie się wysunie.
- Wsuwanie:**
- Popchnąć przełącznik kołyskowy w górę (Rys. 7,1), aż schodek całkowicie się wsunie.

Tryb awaryjny

W razie awarii napędu elektrycznego schodka stosować się do wskazówek w instrukcji obsługi producenta tego elementu, aby ręcznie wsunąć stopień.

- Ręcznie wsunąć schodek i zabezpieczyć lub zablokować, używając odpowiedniego środka pomocniczego.
- Niezwłocznie udać się do serwisu klienta.

4.6 Wykładzina podłogowa PVC



- ▷ Buty ze spiczastymi obcasami mogą pozostawić trwałe ślady w wykładzinie podłogowej PVC. Dlatego odradza się noszenie butów ze spiczastymi obcasami w pojeździe.
- ▷ Układane maty gumowe, bądź dłuższe oddziaływanie np. keczupu, soku marchwiowego, tuszu do pisania, krwi czy szminki do ust, mogą prowadzić do odbarwień wykładziny podłogowej PVC. Jak najszybciej usuwać plamy z podłogi.

4 Przed jazdą

4.7 Telewizor



- ▶ Przed wyruszeniem w drogę zdjąć telewizor z podstawy i bezpiecznie schować.
- ▶ Przed wyruszeniem w drogę ustawić monitor płaski i mocowanie monitora w pozycji wyjściowej i zabezpieczyć. Jeżeli mocowanie ekranu jest zamontowane w szafie na telewizor: zamknąć szafę z telewizorem.
- ▶ Przed każdą jazdą sprawdzać, czy antena jest w pozycji złożonej. Niebezpieczeństwo spowodowania wypadku! Pozycja złożona oznacza: Antena jest skierowana do tyłu, całkowicie opuszczona i zablokowana w tej pozycji.



- ▷ Dalsze informacje dotyczące pozycjonowania ekranu płaskiego zamieszczono w rozdziale 7.

Mocowanie w szafie na telewizor

Ekran płaski jest zamocowany w szafie na telewizor na wyciągu.

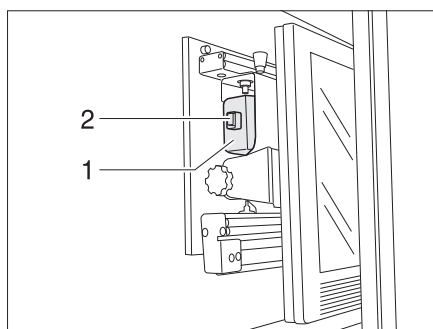

Rys. 8 Mocowanie w szafie na telewizor

Ekran płaski

- Odchylić ekran płaski do tyłu w kierunku blokady (Rys. 8,1).
- Przycisnąć dźwignię (Rys. 8,2) w dół.
- Puścić dźwignię (Rys. 8,2). Dźwignia zatrzaskuje się w blokadzie.

Mocowanie z ramieniem przegubowym

Ekran płaski jest zamocowany na ramieniu przegubowym.

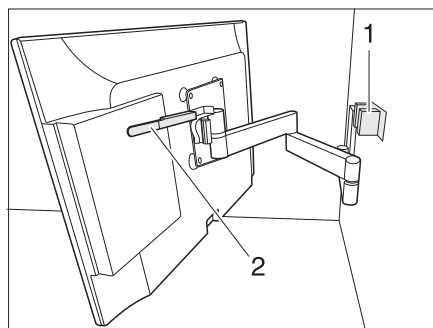

Rys. 9 Mocowanie z ramieniem przegubowym

Chowanie ekranu płaskiego:

- Odchylić ekran płaski do pozycji wyjściowej i zablokować w zatrasku.

4 Przed jazdą

4.8 Pokrywa zlewu



- ▶ W razie wypadku lub awaryjnego hamowania pokrywa zlewu (Rys. 10,1) może wyrządzić krzywdę osobom znajdującym się w pojeździe. Przed wyjazdem zdjąć pokrywę ze zlewu i bezpiecznie schować w bloku kuchennym albo w szafie na ubrania.

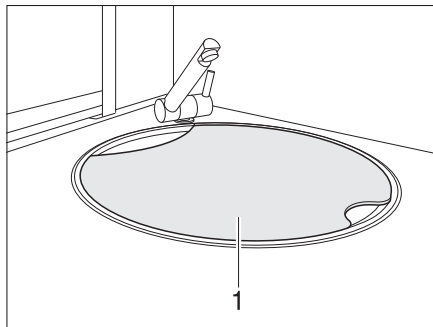

Rys. 10 Pokrywa zlewu

4.9 Składane zasłony zaciemniające w kabinie kierowcy



- ▶ W czasie jazdy składane zasłony zaciemniające do szyby przedniej, okna kierowcy i okna pasażera obok kierowcy muszą być rozsunięte, unieruchomione i zabezpieczone.

4.9.1 Składana zasłona zaciemniająca do okna kierowcy i okna pasażera obok kierowcy

Wariant 1

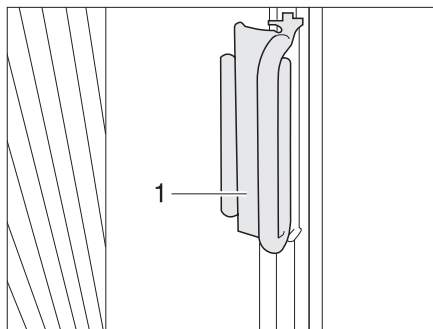

Rys. 11 Uchwyt składanej zasłony zaciemniającej okna kierowcy i pasażera obok kierowcy

- Zabezpieczenie:**
- Trzymając za uchwyt (Rys. 11,1), zsunąć składane zasłony zaciemniające okno kierowcy i okno pasażera na nasadkę. Składana zasłona zaciemniająca jest zabezpieczona.

4

Przed jazdą

Wariant 2

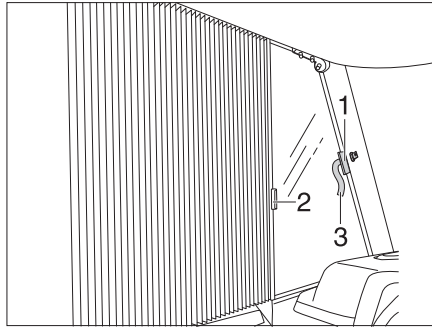

Rys. 12 Zabezpieczanie składanej zasłony zaciemniającej okna kierowcy i pasażera obok kierowcy

- Zabezpieczanie:*
- Trzymając za uchwyty (Rys. 12,2), wsunąć składane zasłony zaciemniające okno kierowcy i okno pasażera obok kierowcy za osłony i zabezpieczyć taśmami zapinanymi na rzepy (Rys. 12,1 i Rys. 12,3). Składana zasłona zaciemniająca jest zabezpieczona.

4.9.2 Składana zasłona zaciemniająca do szyby przedniej

Wariant 1

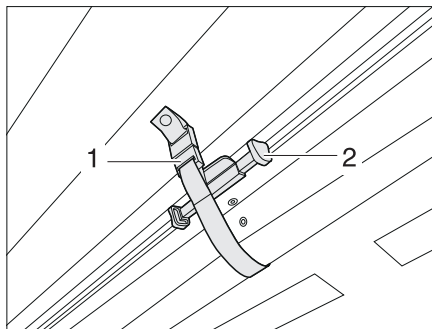

Rys. 13 Zabezpieczanie składanej zasłony zaciemniającej do szyby przedniej

- Zabezpieczanie:*
- Trzymając za uchwyt (Rys. 13,2), zsunąć składaną zasłonę zaciemniającą do szyby przedniej do góry, aż zablokuje się w zatrzasku. Zabezpieczyć taśmą spinającą (Rys. 13,1). Składana zasłona zaciemniająca jest zabezpieczona.

4

Przed jazdą

Wariant 2

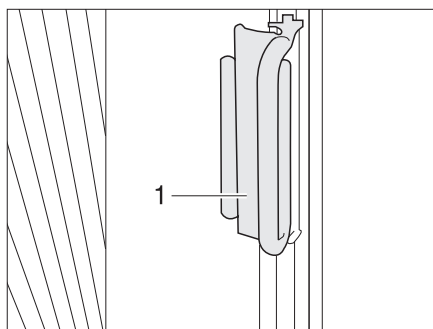

Rys. 14 Uchwyt składanej zasłony zaciemniającej do szyby przedniej

- Zabezpieczenie:**
- Trzymając za uchwyty (Rys. 14,1), wsunąć składane zasłony zaciemniającej do szyby przedniej pod osłony przy słupkach A i nasadzić uchwyt na osłonę. Składana zasłona zaciemniająca jest zabezpieczona.

4.10 Zamek centralny listwy sterowania kuchnią

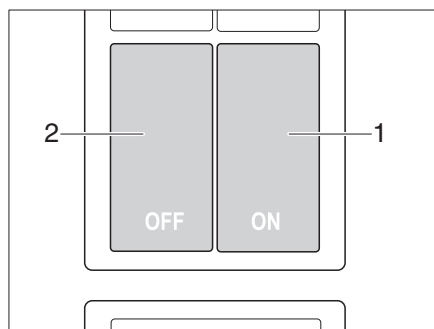

Rys. 15 Przełącznik zamka centralnego listwy sterowania kuchnią

Listwa sterowania kuchnią jest wyposażona w zamek centralny. Klapy i szuflady bloku kuchennego można ręcznie rygłować i odblokowywać za pomocą przełącznika (Rys. 15).

- Ryglowanie**
- Wcisnąć przełącznik (Rys. 15,1). Klapy i szuflady bloku kuchennego są zamknięte i zaryglowane.

- Odblokowanie**
- Wcisnąć przełącznik (Rys. 15,2). Klapy i szuflady bloku kuchennego są odblokowane.

Gdy silnik pracuje

Równocześnie z uruchomieniem silnika w samochodzie następuje automatyczna aktywacja zamka centralnego. Zamek centralny można dezaktywować w czasie jazdy przez wciśnięcie przełącznika. Po zwolnieniu przełącznika i zamknięciu otwartej osłony nastąpi ponowne zaryglowanie.



- ▷ Jeżeli w chwili uruchomienia silnika w samochodzie klapa czy szuflada nadal są otwarte, po zamknięciu zostaną automatycznie zaryglowane.

4

Przed jazdą

4.11 Łańcuchy śniegowe



- ▷ Montowanie łańcuchów śniegowych jest dozwolone pod warunkiem, że odstęp między oponą a karoserią pojazdu wynosi co najmniej 50 mm.
- ▷ Kiedy zamontowane są łańcuchy śniegowe, opony, zawieszenie i układ kierowniczy są wystawione na działanie dodatkowego obciążenia. Z łańcuchami śniegowymi na kołach należy jeździć powoli (maksymalnie 50 km/h) i tylko po drogach całkowicie przykrytych śniegiem. W przeciwnym razie pojazd może ulec uszkodzeniu.
- ▷ Przestrzegać instrukcji montażu producenta łańcuchów śniegowych.
- ▷ Stosować wyłącznie łańcuchy śniegowe zatwierdzone przez producenta.
- ▷ Nie naciągać łańcuchów śniegowych na felgi aluminiowe.



- ▷ Jeżeli oś napędowa pojazdu jest wyposażona w koła bliźniacze (2 koła obok siebie), łańcuchy śniegowe należy zakładać na opony skrajne.
- ▷ W pojazdach modelu I dozwolone jest stosowanie wyłącznie łańcuchów śniegowych z drobnymi ogniwami.

Stosowanie łańcuchów śniegowych podlega regulacjom przepisów poszczególnych krajów.

- łańcuchy śniegowe zawsze zakłada się na koła napędzające.
- Po kilku metrach jazdy skontrolować naprężenie łańcuchów śniegowych.

4

Przed jazdą**4.12 Bezpieczeństwo w ruchu drogowym**

- ▶ Regularnie kontrolować ciśnienie w oponach - przed każdą jazdą lub co 2 tygodnie. Nieprawidłowe ciśnienie w oponach powoduje nadmierne zużycie i może prowadzić do uszkodzenia opony łącznie z ich rozerwaniem. Grozi to utratą kontroli nad pojazdem.
- ▶ Należy pamiętać, że zawieszenie pneumatyczne zmienia wysokość pojazdu w porównaniu z danymi w dokumentacji pojazdu.
- ▶ Na wysokość pojazdu mogą wpływać urządzenia montowane na dachu, jak klimatyzacja, antena satelitarna, itd.

Lista kontrolna czynności do wykonania przed wyruszeniem w drogę:

Pojazd bazowy

Nr	Kontrole	sprawd-zono
1	Wszystkie dokumenty pojazdu są na pokładzie	
2	Opony w należyłym stanie. Skontrolować koło zapasowe albo zestaw do naprawy opony.	
3	Oświetlenie pojazdu, światła stop i światła cofania działają	
4	Skontrolowany poziom oleju w silniku, przekładni i układzie wspomagania kierownicy	
5	Uzupełnione płyn chłodzący i płyn do spryskiwania szyb	
6	Działające hamulce	
7	Hamulce reagują równomiernie	
8	Pojazd nie zmienia toru jazdy podczas hamowania	

Nadwozie mieszkalne z zewnątrz

9	Całkowicie skręcona markiza	
10	Dach oczyszczony ze śniegu i lodu (zimą)	
11	Rozłączone przyłącza zewnątrz i schowane przewody	
12	Zdemontowane podpory zewnętrzne	
13	Zawieszona podpory podnoszone wsunięte i zamocowane	
14	Usunięte i schowane kliny do podkładania pod koła	
15	Schodek wsunięty (uważać na sygnał ostrzegawczy)	
16	Zamknięte i zaryglowane klapy zewnętrzne	
17	Zamknięte drzwi wejściowe	
18	Wyłączona lampa przystawki namiotowej	
19	Stwierdzona i zanotowana wysokość całkowita pojazdu wraz z załadowanym bagażnikiem na dachu. Informacja o wysokości schowana pod ręką w kabinie kierowcy	
20	Zdejmowany lub chowany hak holowniczy zdjęty bądź schowany, o ile nie ma podłączonej przyczepy	

Nadwozie mieszkalne wewnątrz

21	Zamknięte i zablokowane okna i okna dachowe	
22	Telewizor zamocowany w szafce na telewizor lub zdjęty z podstawy i bezpiecznie schowany	
23	Wciągnięta antena telewizyjna (o ile jest zamontowana)	
24	Pochowane lub przymocowane części przewożone luzem	

4

Przed jazdą

Nr	Kontrole	sprawd- zono
25	Uprzątnięte niezamykane półki	
26	W umieszczonej pod sufitem szafce na lampę przystawki namiotowej nie ma nabożów z gazem ani innych łatwopalnych materiałów	
27	Zabezpieczone drzwi lodówki	
28	Lodówka przestawiona na zasilanie prądem o napięciu 12 V	
29	Zamknięte wszystkie szuflady i klapy	
30	Zabezpieczone drzwi części mieszkalnej i drzwi przesuwne	
31	Zabezpieczone opuszczane łóżko podnoszone	
32	Zatrzaśnięta blokada siedzeń obracanych kierowcy i pasażera obok kierowcy	
33	Foteliki dziecięce zamontowane na miejscach siedzących z pasami trzypunktowymi	
34	Odsłonięte i zabezpieczone zasłony zaciemniające w kabinie kierowcy	

Instalacja gazowa

35	Butle gazowe w skrzynce gazowej zabezpieczone przed przekręceniem	
36	Założony kaptur ochronny na butlę gazową	
37	Zamknięte główny zawór odcinający w butli gazu oraz zawory odcinające dopływ gazu (nie dotyczy instalacji gazowych z czujnikiem zderzeniowym)  ▷ Na stacjach benzynowych główny zawór odcinający musi być zawsze zamknięty, także w instalacjach gazowych z czujnikiem zderzeniowym.	

Instalacja elektryczna

38	Sprawdzić napięcie w akumulatorze rozruchowym i w akumulatorze części mieszkalnej (patrz rozdział 9). Jeżeli panel sygnalizuje zbyt niskie napięcie w którymś z akumulatorów, konieczne jest doładowanie akumulatora. Stosować się do wskazówek zawartych w rozdziale 9  ▷ Rozpocząć podróż z naładowanymi do pełna akumulatorem rozruchowym i akumulatorem w części mieszkalnej.	
----	---	--

Przegląd rozdziału

W tym rozdziale zamieściliśmy dla Państwa wskazówki dotyczące jazdy z silnikową przyczepą kempingową.

Wskazówki dotyczą:

- prędkości jazdy
- hamulców
- pasy bezpieczeństwa
- siedzeń z zagłówkami
- regulacji oparcia kanapy tylnej
- układu siedzeń
- blokady wiązki
- elektrycznych podnośników okien
- ustawianych elektrycznie lusterek zewnętrznych
- składanych zasłon zaciemniających w kabinie kierowcy
- pulpitu do pisania/czytania
- maska silnika
- zbiornika płynu do mycia szyb
- kontroli poziomu oleju
- tankowania

5.1 Jazda z silnikową przyczepą kempingową



- ▶ Pojazd podstawowy reprezentuje kategorię pojazdów użytkowych (mały samochód ciężarowy). Odpowiednio dostosować sposób jazdy.
- ▶ Przed wyruszeniem w drogę, a także po krótkich przerwach w jeździe sprawdzać, czy schodek jest całkowicie schowany.
- ▶ Na siedzeniach, na których zamontowany jest pas bezpieczeństwa, podczas jazdy zawsze zapinać pasy.
- ▶ Nigdy nie rozpinąć pasów bezpieczeństwa podczas jazdy.
- ▶ Osoby jadące pojazdem muszą siedzieć na przewidzianych dla nich miejscach.
- ▶ Nie wolno otworzyć blokady drzwi.
- ▶ Unikać gwałtownego hamowania.
- ▶ Przy stosowaniu sprzętu nawigacyjnego należy zmieniać cel jazdy tylko wówczas, kiedy pojazd stoi. Dlatego w przypadku konieczności zmiany celu jazdy należy najpierw udać się na miejsce parkingowe lub bezpieczne miejsce postoju.
- ▶ Podczas jazdy nie odtwarzać DVD na monitorze urządzenia nawigacyjnego.



- ▶ Na gorszej jakości drogach należy redukować prędkość.
- ▶ Zachować szczególną ostrożność przy wjeżdżaniu na promy, przejeżdżaniu nierówności i podczas jazdy wstecznej. Większe pojazdy, ze względu na stosunkowo długi nawis, mogą wychylać się, a w niekorzystnych warunkach „osiadać”. W takim przypadku spód lub części, które są tam zamontowane, mogą ulec uszkodzeniu.
- ▶ Sprawdzić, czy wyłączona jest lampa przystawki namiotowej.

5

W czasie jazdy



- ▷ Producent nie odpowiada wypadki lub szkody, które wystąpiły wskutek nieprzestrzegania niniejszych wskazówek.
- ▷ Konieczne jest przestrzeganie środków bezpieczeństwa wymienionych w rozdziale 3.
- ▷ Jeśli w pojeździe zamontowana jest kamera jazdy wstecznej, automatycznie włączy się ona przy wrzuceniu biegu wstecznego.

5.2 Prędkości jazdy



- ▷ Pojazd jest wyposażony w wydajny silnik. Dzięki temu w trudnych sytuacjach drogowych dostępne są wystarczające rezerwy. Wysoka moc umożliwia wysoką prędkość końcową i wymaga ponadprzeciętnych umiejętności kierowania.
- ▷ Pojazd ma dużą powierzchnię, na którą może oddziaływać wiatr. Szczególne ryzyko występuje przy nagłym wietrze bocznym.
- ▷ Nierównomierny lub jednostronny załadunek zmienia właściwości jazdy.
- ▷ Na nieznanach drogach mogą występować różnego rodzaju powierzchnie do jazdy i mogą zdarzać się nieoczekiwane sytuacje drogowe. Dlatego dla własnego bezpieczeństwa należy dostosowywać prędkość jazdy do danej sytuacji drogowej i otoczenia.
- ▷ Przestrzegać krajowych ograniczeń prędkości.

5.3 Hamulce



- ▷ Usterki w układzie hamulcowym muszą być natychmiast usuwane przez autoryzowany warsztat specjalistyczny.



- ▷ Unikać blokowania hamulców w trakcie hamowania. Zablokowanie hamulców pozostawia na oponach bardziej czy mniej wyraźne ślady płyt hamulcowych. Obniża to komfort jazdy. Opony mogą stać się nawet niezdatne do dalszego użycia.

Na początku każdej jazdy

Na początku każdej jazdy wykonać hamowanie próbne w celu sprawdzenia:

- Czy hamulce działają?
- Czy hamulce reagują równomiernie?
- Czy pojazd nie zmienia toru jazdy podczas hamowania?

5

W czasie jazdy

5.4 Pasy bezpieczeństwa

Pojazd w części mieszkalnej na siedzeniach, na których ustawodawca wymaga pasów bezpieczeństwa, wyposażony jest w automatyczne trzypunktowe pasy bezpieczeństwa. Dla ich zapinania obowiązują odpowiednie regulacje krajowe.



- ▶ Zapiąć pasy przed jazdą i nie odpinać ich w trakcie jazdy.
- ▶ Nie uszkodzić ani nie zaciskać taśm pasów. Zlecać wymianę uszkodzonych pasów bezpieczeństwa autoryzowanemu warsztatowi.
- ▶ Nie zmieniać mocowań pasa, automatyki nawijania i zamków pasów.
- ▶ Kontrolować od czasu do czasu połączenie śrubowe pasów bezpieczeństwa pod względem stabilnego osadzenia.
- ▶ Z jednego pasa bezpieczeństwa może korzystać tylko **jedna** osoba dorosła.
- ▶ Nie zapinać przedmiotów z ludźmi.
- ▶ Pasy bezpieczeństwa są niewystarczające dla osób o wzroście poniżej 150 cm. W takim przypadku należy stosować dodatkowo systemy asekuracyjne. Zwracać uwagę na certyfikat testowy.
- ▶ Foteliki dziecięce mocować tylko na miejscach siedzących z fabrycznie montowanymi pasami trzypunktowymi.
- ▶ W razie wypadku zlecić wymianę pasów bezpieczeństwa.
- ▶ Podczas jazdy nie pochylać za mocno oparcia siedzenia do tyłu. Działanie pasa bezpieczeństwa nie jest wówczas zagwarantowane.

5.4.1 Prawidłowe założenie pasa bezpieczeństwa



- ▶ Nie przekręcać taśmy pasa. Taśma pasa musi przylegać do ciała.
- ▶ Przy zapinaniu pasa bezpieczeństwa przyjąć prawidłową pozycję siedzącą.

Pas bezpieczeństwa jest prawidłowo założony, kiedy na ramieniu między ciałem a pasem bezpieczeństwa pozostaje jeszcze wolne miejsce.

5

W czasie jazdy

5.5 Fotel kierowcy i fotel pasażera obok kierowcy



- ▶ Przed wyruszeniem w drogę obrócić wszystkie obracane fotele w kierunku jazdy i zablokować.
- ▶ Podczas jazdy fotele muszą pozostać zablokowane i nie należy ich przekręcać.



- ▷ Fotel kierowcy i fotel pasażera obok kierowcy, zależnie od modelu i wariantu wyposażenia, są częścią pojazdu podstawowego. Ustawianie foteli jest opisane w instrukcji obsługi pojazdu podstawowego.

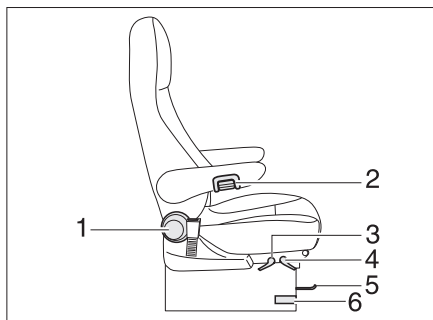

- 1 Pokrętko do odblokowania i regulacji oparcia
- 2 Regulacja podłokietników
- 3 Dźwignia do regulacji wysokości siedzenia
- 4 Dźwignia do regulacji nachylenia siedzenia
- 5 Pałak do regulacji wzdłużnej
- 6 Odblokowanie mechanizmu obrotowego

Rys. 16 Fotel kierowcy i fotel pasażera obok kierowcy

Obracanie foteli do pozycji jazdy

Kierunek obrotu jest dowolny. Fotele można zablokować tylko w kierunku jazdy.

- Podnieść oba podłokietniki.
- Fotel kierowcy/pasażera przesunąć do tyłu albo do położenia środkowego.
- Obrócić fotel w kierunku jazdy i zablokować dźwignią ustalającą (Rys. 16,6).



- ▷ Obracanie foteli w stojącym pojeździe jest opisane w rozdziale 7.
- ▷ Przed obróceniem opuścić maksymalnie fotele. Inaczej nie będzie można obrócić foteli.

Ustawianie podłokietnika

Wysokość podłokietników można regulować bezstopniowo.

- Obrócić pokrętko (Rys. 16,2) przeciwnie do kierunku ruchu wskazówek zegara (patrzac od przodu). Dzięki temu blokada podłokietnika zostaje zwolniona.
- Ustawić podłokietnik w pożądanym położeniu.
- Obrócić pokrętko do oporu w kierunku ruchu wskazówek zegara.

Ustawianie odpowiedniej pozycji fotela

Położenie fotela kierowcy i fotela pasażera obok kierowcy może być regulowane. Potrzebne do tego uchwyty znajdują się z przodu i z lewej lub prawej strony fotela.

- Pociągnąć za pałak (Rys. 16,5). Fotel można przesunąć do przodu lub do tyłu.
- Obrócić przycisk (Rys. 16,1). Oparcie zostaje odblokowane i nachylenie może zostać dostosowane.
- Pociągnąć dźwignię (Rys. 16, 4) do góry. Można ustawić nachylenie powierzchni siedzenia i oparcia.

Ustawianie wysokości foteli

Zależnie od wersji wysokość fotela może być ustawiana bezstopniowo.

- Pociągnąć dźwignię (Rys. 16, 3) do góry.

5 W czasie jazdy

- Odciążyć lub obciążyć fotel. Fotel przesuwa się do góry lub do dołu.
- Zwolnić dźwignię, kiedy osiągnięta zostanie żądana pozycja. Fotel jest zablokowany.

5.6 Zagłówki



- ▷ Nie we wszystkich modelach można ustawić zagłówki.

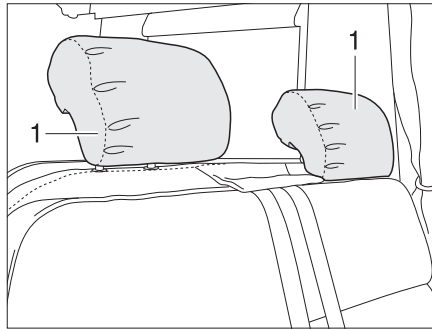

Rys. 17 Zagłówki kanapy tylnej

Zagłówki (Rys. 17,1) ustawić przed rozpoczęciem jazdy tak, aby tył głowy był podpierany mniej więcej na wysokości uszu. Ręcznie pociągnąć zagłówki do góry lub docisnąć do dołu.

5.7 Układ siedzeń



- ▷ W czasie jazdy pasażerowie mogą przebywać jedynie na dozwolonych miejscach siedzących. Dozwolona liczba miejsc siedzących jest zapisana w dokumentacji pojazdu.
- ▷ Siedzenie na podłużnych kanapach podczas jazdy jest zabronione.
- ▷ Na miejscach siedzących obowiązuje zapinanie pasów.



Rys. 18 Symbol miejsca siedzącego

Miejsca siedzące, które mogą być używane podczas jazdy, oznaczone są naklejką (Rys. 18).

5 W czasie jazdy

5.8 System ISOFIX



- ▶ Przy montażu i demontażu fotelika dziecięcego z systemem ISOFIX należy przestrzegać instrukcji producenta fotelika.
- ▶ Na zaczepach przeznaczonych do montażu fotelika z systemem ISOFIX nigdy nie mocować innych fotelików, pasów ani przedmiotów.
- ▶ Przy mocowaniu z systemem TOP TETHER zawsze mocować tylko jeden pas bezpieczeństwa fotelika na jednym zaczepie.

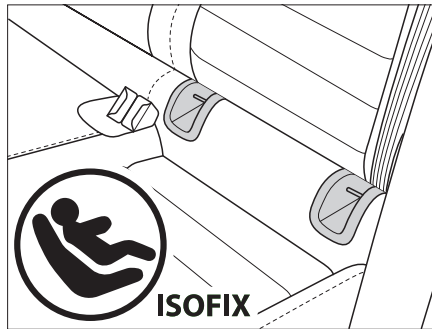

Rys. 19 ISOFIX

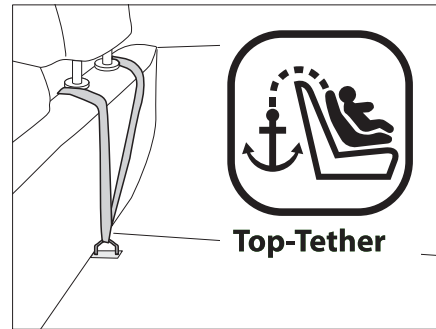

Rys. 20 ISOFIX z systemem Top Tether

Na żądanie można wyposażyć foteliki w system ISOFIX. Są one oznaczone naklejkami.

Między oparciem i powierzchnią siedzeń tylnych lub siedzenia pasażera obok kierowcy znajdują się dwa zaczepy do mocowania fotelika z systemem ISOFIX (Rys. 19).

Zaczepy do mocowania pasa mocującego fotelika z systemem Top Tether znajdują się na tylnej stronie oparcia (Rys. 20).

5.9 Blokada wiązki (model I)

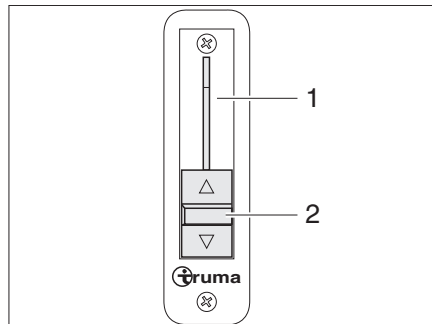

Rys. 21 Blokada wiązki

Regulator przesuwany (Rys. 21, 2) dla blokady wiązki (Rys. 21,1) znajduje się po lewej stronie na zewnątrz na tablicy rozdzielczej.

Regulatorem przesuwającym łączy się ogrzewanie z ogrzewaniem pojazdu. W ten sposób przy zatrzymaniu pojazdu szyba przednia jest ogrzewana.

Podczas jazdy zamknąć blokadę wiązki (przesunąć regulator przesuwany całkiem do dołu), aby dla szyb przedniej i bocznych dostępna była pełna moc ogrzewania pojazdu.

Zamykanie blokady wiązki:

- Przesunąć dźwignię (Rys. 21, 2) całkiem do dołu. Blokada wiązki jest zamknięta.

5

W czasie jazdy

5.10 Elektryczne podnośniki okien (model I)



- ▶ Niekontrolowane zamykanie okna może prowadzić do zranień wskutek ściśnięcia.
- ▶ Także przy opuszczaniu pojazdu na krótką chwilę należy wyjąć kluczyk ze stacyjki. W przeciwnym razie dzieci mogą obsługiwać podnośnik okien i doznać urazu.

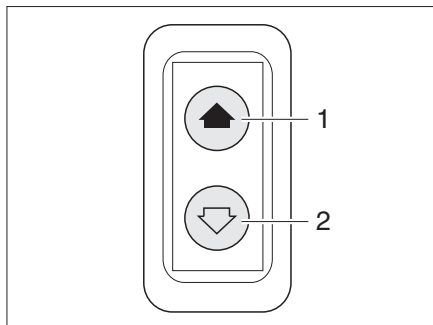

Rys. 22 Przełącznik elektrycznego podnośnika okien

Pojazd po stronie pojazdu jest wyposażony w elektryczny podnośnik okien (Rys. 22).

Otwieranie: ■ Nacisnąć przełącznik do dołu (Rys. 22,2).

Zamykanie: ■ Nacisnąć przełącznik do góry (Rys. 22,1).

5.11 Ustawiane elektrycznie lusterka zewnętrzne (model I))

W zależności od wersji pojazd jest wyposażony w dwa ustawiane elektrycznie i ogrzewane lusterka zewnętrzne. Przełączniki ustawienia lusterka zewnętrznego i ogrzewania lusterek znajdują się na tablicy rozdzielczej.

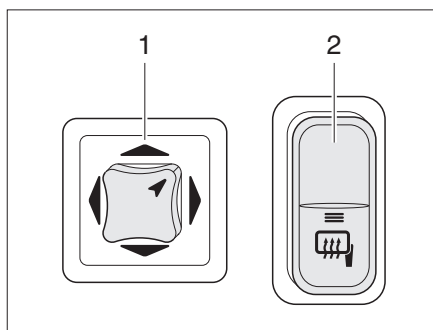

Rys. 23 Przełącznik ustawianych elektrycznie lusterek zewnętrznych i ogrzewania lusterek

Ustawianie: ■ Wybrać lusterko, które ma zostać ustawione. W tym celu obrócić przełącznik obrotowy (Rys. 23,1) w lewo lub w prawo.
■ Ustawić lusterko przez naciśnięcie przełącznika (Rys. 23,1) w odpowiednim kierunku.

Włączenie grzejnika: ■ Wcisnąć przełącznik (Rys. 23,2). Lampka kontrolna w przełączniku świeci na pomarańczowo i wskazuje pracę.

5

W czasie jazdy

5.12 Składana zasłona zaciemniająca do szyby przedniej, okna kierowcy i okna pasażera obok kierowcy



- ▶ W czasie jazdy składane zasłony zaciemniające do szyby przedniej, okna kierowcy i okna pasażera obok kierowcy muszą być rozsunięte, unieruchomione i zabezpieczone.



- ▷ Bliższe informacje są zamieszczone z osobnej instrukcji obsługi dostarczonej przez producenta.

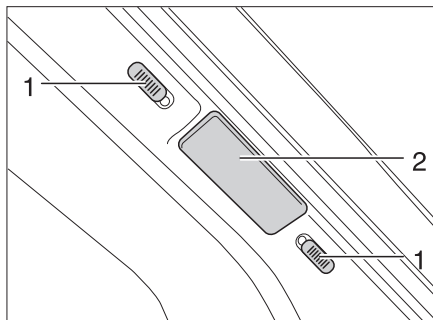

Rys. 24 Blokady składanej zasłony zaciemniającej szyby przedniej

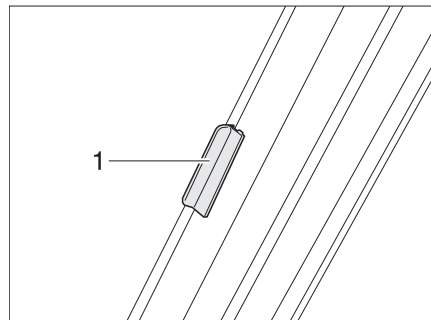

Rys. 25 Blokady składanej zasłony zaciemniającej szyby przedniej (model I)

Zabezpieczanie składanej zasłony zaciemniającej do szyby przedniej:

- Przesunąć obie połowy składanej zasłony zaciemniającej do szyby przedniej na uchwycie (Rys. 24,2 i Rys. 25,1) do oporu na zewnątrz.
- Przesunąć przyciski blokady (Rys. 24,1) do dołu lub do góry. Jeśli widoczny jest czerwony punkt, blokada jest otwarta.

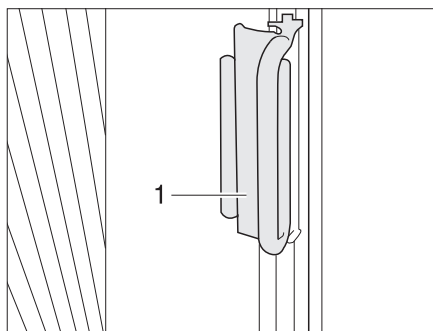

Rys. 26 Blokady składanej zasłony zaciemniającej okna kierowcy i pasażera obok kierowcy

Zabezpieczanie składanej zasłony zaciemniającej okna kierowcy i pasażera obok kierowcy:

- Trzymając za uchwyt (Rys. 26,1), zsunąć składane zasłony zaciemniające okno kierowcy i okno pasażera na nasadkę. Składana zasłona zaciemniająca jest zabezpieczona.

5

W czasie jazdy

5.13 Pulpit do pisania/czytania



▶ Podczas jazdy pulpit do pisania/czytania musi być zamknięty.



▷ Jeśli występuje poduszka powietrzna pasażera obok kierowcy, pulpit do pisania/czytania jest zablokowany i nie można go ustawić.

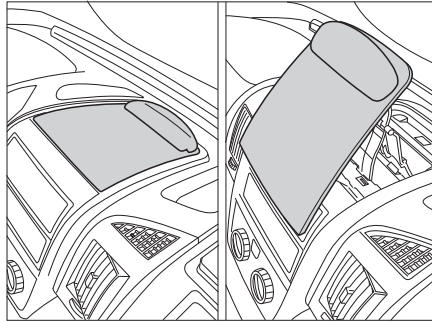

Rys. 27 Pulpit do pisania/czytania

Silnikowa przyczepa kempingowa, w zależności od modelu, wyposażona jest w pulpit do pisania/czytania (Rys. 27).

5

W czasie jazdy

5.14 Maska silnika



- ▶ Przy otwartej masce silnika występuje ryzyko zranienia.
- ▶ Silnik może jeszcze być gorący także wówczas, kiedy był przez dłuższy czas wyłączony. Ryzyko oparzenia!
- ▶ Nie pracować w przedziale silnikowym podczas pracy silnika.
- ▶ Maska silnika podczas jazdy musi być zamknięta i zablokowana. Po zamknięciu sprawdzić, czy blokada została zatrzaśnięta. W tym celu otworzyć maskę silnika.

5.14.1 Model I

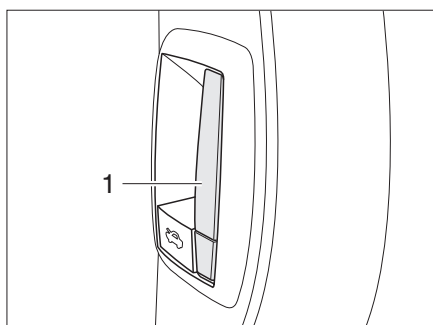

Rys. 28 Dźwignia odblokowania, maska silnika, wewn.

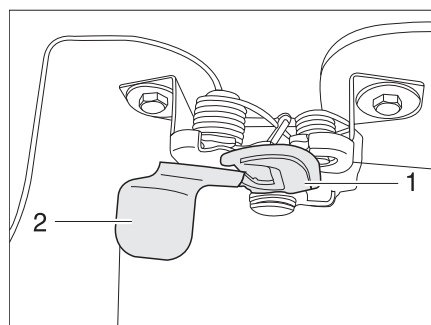

Rys. 29 Dźwignia odblokowania, maska silnika, zewn.

- Otwieranie:**
- Pociągnąć dźwignię (Rys. 28,1) na tablicy rozdzielczej po lewej stronie pojazdu. Maska silnika otwiera się do oporu haczyka zabezpieczającego.
 - Sięgnąć ręką pod maskę silnika i zaczepić haczyk zabezpieczający (Rys. 29,1). W tym celu chwycić płytę (Rys. 29, 2) i pociągnąć ją.
 - Przechylić maskę silnika po linii łuku do przodu i do góry.
- Zamykanie:**
- Przechylić maskę silnika po linii łuku do dołu i do tyłu, aż zamknięcie zatrzaśkowe w słyszalny sposób zatrzaśnie się.
 - Sprawdzić, czy maska silnika jest zablokowana. W tym celu otworzyć maskę silnika.

5 W czasie jazdy

5.15 Uzupelnianie plynu do spryskiwaczy (model I)

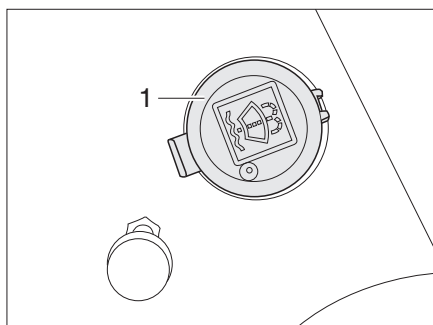

Rys. 30 Króciec wlewowy zbiornika
plynu do spryskiwaczy

- Odblokować i otworzyć maskę silnika.
- Zdjąć pokrywę (Rys. 30,1) z króćca wlotowego zbiornika plynu do spryskiwaczy.
- Powoli wlewać plyn do spryskiwaczy.
- Nacisnąć pokrywę na króciec wlewowy zbiornika do spryskiwaczy.

5.16 Kontrola poziomu oleju (model I)

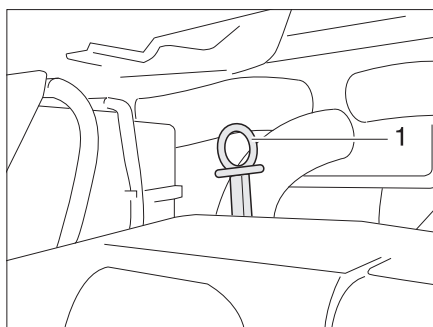

Rys. 31 Bagnet do pomiaru oleju
(model I)

Bagnet do pomiaru oleju (Rys. 31,1) znajduje się w komorze silnika za przednim zastrzałem poprzecznym. Bagnet do pomiaru oleju jest oznaczony czerwonym kolorem.

5

W czasie jazdy

5.17 Tankowanie oleju napędowego



- ▶ Podczas tankowania, na promach czy w garażu zakazana jest eksploatacja jakichkolwiek urządzeń (np. grzejnika lub lodówki) zasilanych z użyciem otwartego płomienia. Niebezpieczeństwo wybuchu!
- ▶ Pokrywa króćca do wlewania paliwa w niektórych modelach jest bardzo podobna do pokrywy króćca wlewowego wody użytkowej. Przed napełnieniem zbiornika konieczne kontrolować oznakowanie.



- ▷ Króciec wlewowy paliwa jest oznaczony napisem „Diesel” (olej napędowy).

Króciec wlewowy paliwa znajduje się na zewnątrz pojazdu, z przodu, po lewej stronie. Jest on zakryty klapą zamykającą.

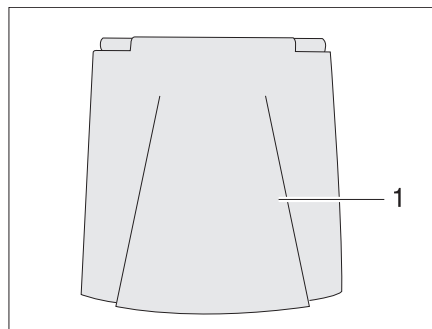

Rys. 32 Klapa zamykająca króćca wlewowego paliwa

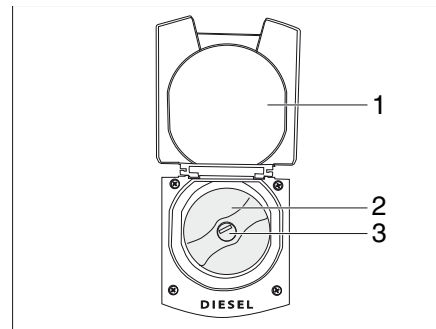

Rys. 33 Otwarta klapa zamykająca z króćcem wlewowym paliwa

- Otwieranie:**
- Otworzyć klapę zamykającą (Rys. 32,1).
 - Włożyć kluczyk w zamek (Rys. 32,3) i przekręcić przeciwnie do kierunku ruchu wskazówek zegara.
 - Zdjąć pokrywę (Rys. 32,2).
- Zamykanie:**
- Nałożyć pokrywę zamykającą na króciec wlewowy paliwa.
 - Przekręcić kluczyk zgodnie z kierunkiem ruchu wskazówek zegara.
 - Wyciągnąć klucz.
 - Sprawdzić, czy pokrywa zamykająca jest mocno osadzona na króćcu wlewowym paliwa.
 - Zamknąć klapę zamykającą (Rys. 33,1).

6

Rozstawianie samochodu kempingowego

Przegląd rozdziału

W tym rozdziale zamieściliśmy dla Państwa wskazówki dotyczące rozstawiania pojazdu.

Wskazówki dotyczą:

- hamulca postojowego
- schodka
- klinów do podkładania pod koła
- obsługi podpór
- podłączenia zasilania 230 V
- lodówki
- markizy
- instalacji satelitarnej



- ▷ Ustawić pojazd tak, aby było w miarę możliwości wypoziomowane. Zabezpieczyć pojazd przed przetoczeniem.
- ▷ Zwierzęta (przede wszystkim myszy) potrafią wyrządzić poważne szkody we wnętrzu pojazdu. Aby tego uniknąć, po rozstawieniu regularnie badać pojazd pod kątem szkód lub odpowiednich śladów bytności zwierząt.

6.1 Hamulec postojowy

Przy odstawianiu pojazdu zaciągnąć hamulec postojowy.



- ▷ Kiedy występuje niebezpieczeństwo wystąpienia przymrozków, od czasu do czasu zwolnić i ponownie zaciągnąć hamulec postojowy. Uniknie się w ten sposób przymarznięcia lub zapiecenia. Przed zwolnieniem hamulca postojowego zabezpieczyć pojazd przed przetoczeniem.

6.2 Schodek

Całkowicie wysunąć schodek służący do wysiadania z pojazdu.

6.3 Kliny pod koła

Parkując pojazd na wzniesieniach lub spadkach, należy podkładać kliny pod koła.

6.4 Podpory

6.4.1 Wskazówki ogólne



- ▷ **Nie wykorzystywać zamontowanych podpór jako podnośnika samochodowego. Podpory służą tylko do ustabilizowania stojącego pojazdu przed ugięciem tylnej osi.**
- ▷ Przy rozstawianiu pojazdu pamiętać o równomiernym obciążeniu podpór.
- ▷ Przed odjazdem podpory należy podciągnąć do góry do oporu, całkowicie wsunąć i zabezpieczyć.



- ▷ Jeżeli podłoże jest miękkie lub ma tendencje do zapadania się pod ciężarem, położyć pod podpory dużą płytę, aby zapobiec osiadaniu pojazdu.

6 Rozstawianie samochodu kempingowego

6.4.2 Podpory podnoszone (AL-KO)



- ▷ W zależności od modelu czop sześciokątny ma przegub, który umożliwia umieszczenie nasadzonego klucza nasadowego w takiej pozycji, w której łatwiej będzie nim obracać.

Aby mechanizm ten mógł działać bez zarzutu, konieczne jest regularne czyszczenie i smarowanie rur wewnętrznych podpór podnoszonych.

W niektórych modelach podpory podnoszone mają regulowaną długość.

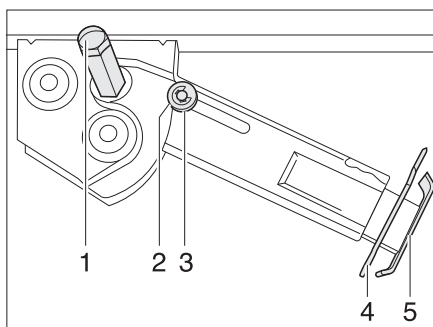

Rys. 34 Podpora podnoszona

- Wysuwanie:**
- Nasadzić klucz nasadowy na czop sześciokątny (Rys. 34,1) i obracać nim tak długo, aż podpora podnoszona znajdzie się w pionie.
 - Wyciągnąć zawleczkę (Rys. 34,4) z przedłużenia nogi podporowej (Rys. 34,5).
 - Wysunąć przedłużenie nogi podporowej na żadaną długość.
 - Wetknąć zawleczkę w przedłużenie nogi podporowej.
 - Obracać czopem sześciokątnym, aż podpora podnoszona oprze się całą powierzchnią o podłoże i pojazd stanie wypoziomowany.

- Wsuwanie:**
- Nasadzić klucz nasadowy na czop sześciokątny (Rys. 34,1) i obracać nim tak długo, aż podpora podnoszona znów oderwie się od podłoża.
 - Wyciągnąć zawleczkę (Rys. 34,4) z przedłużenia nogi podporowej (Rys. 34,5).
 - Wsunąć do końca przedłużenie nogi podporowej (Rys. 34,5) i wetknąć zawleczkę (Rys. 34,4) we właściwy otwór w przedłużeniu nogi podporowej.
 - Za pomocą klucza nasadowego obracać czopem sześciokątnym (Rys. 34,1) tak długo, aż podpora podnoszona odchyli się do góry, a tarcza prowadnicy (Rys. 34,3) schowa się całkowicie w karbie (Rys. 34,2).



- ▷ Kontrola przed wyruszeniem w drogę: Czy wszystkie podpory podnoszone są do końca schowane, wszystkie przedłużenia nóg podporowych całkowicie wsunięte i zabezpieczone zawleczką?

6.5 Przyłącze 230 V

Pojazd można podłączyć do źródła zasilania prądem o napięciu 230 V (patrz rozdział 9).

6 Rozstawianie samochodu kempingowego

6.6 Lodówka

6.6.1 Lodówka absorpcyjna

Zasilanie lodówki prądem o napięciu 12 V funkcjonuje tylko, gdy pracuje silnik w samochodzie. Po wyłączeniu silnika w pojeździe konieczne jest przełączenie lodówki na zasilanie prądem napięciem 230 V albo zasilanie gazowe.

6.6.2 Lodówka sprężarkowa

Lodówka działa tylko w trybie zasilania prądem o napięciu 12 V.

6.7 Markiza



- ▷ Markizę należy chować przy odczuwalnym wietrze, intensywnych opadach deszczu lub śniegu. Możliwe szkody rzeczowe wskutek przewrócenia do góry nogami przez wiatr!
- ▷ Pozostawiając pojazd na dłuższy czas bez nadzoru, całkowicie chować markizę.
- ▷ Przy lekkim deszczu skrócić nogi podporowe, aby umożliwić odpływ wody.
- ▷ Markizę można chować tylko, gdy tkanina jest sucha. Jeżeli konieczne jest schowanie markizy z mokrą tkaniną: Przy najbliższej okazji z powrotem rozciągnąć markizę, aby wysuszyć tkaninę.
- ▷ Przed schowaniem usunąć z markizy liście i zgrubny brud.



- ▷ Używać markizy jedynie do ochrony przed słońcem.
- ▷ Dodatkowo przestrzegać instrukcji obsługi dołączonej przez producenta.
- ▷ Dźwąg z korbką do markizy znajduje się w części tylnej.

Zalety markizy

Zalety markizy:

- Markiza zapewnia cień.
- Markiza tworzy zadaszony przedsionek, powiększając przestrzeń do wykorzystania.
- Zamienia pojazd w namiastkę mieszkania.

6.7.1 Markiza, ręczna

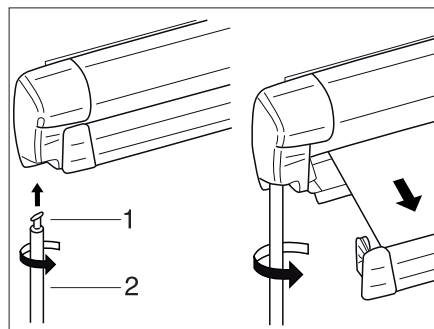

Rys. 35 Markiza

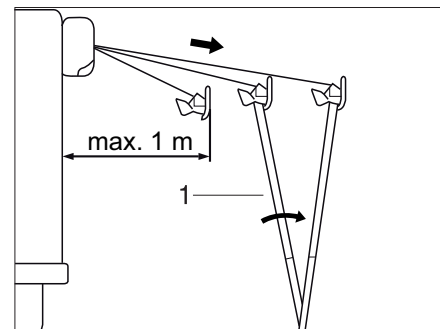

Rys. 36 Rozstawianie markizy

Rozstawianie markizy:

- Zaczepić hak (Rys. 35,1) drążka z korbką o zaczep przekładni (Rys. 35,2) i obrócić o 90°.
- Jedną ręką złapać za górny koniec drążka z korbką, a drugą ręką za dolny uchwyt obrotowy.
- Przekręcić drążek z korbką w lewo i wysunąć markizę na maks. długość 1 m.
- Rozłożyć nogi podporowe (Rys. 36,1) i ustawić na ziemi.

6

Rozstawianie samochodu kempingowego

- Wsunąć bardziej markizę.
- Naprężyć markizę za pomocą nóg podporowych.
- Przytwierdzić nogi podporowe kołkami do podłoża.
- Przekręcić drążek z korbką o 90° i wyczepić.

Wsuwanie markizy:

- Zaczepić hak drążka z korbką o zaczep przekładni i obrócić o 90°.
- Usunąć kołki przytwierdzające nogi podporowe.
- Jedną ręką złapać za górny koniec drążka z korbką, a drugą ręką za dolny uchwyt obrotowy.
- Przekręcić drążek z korbką w prawo i wsunąć markizę na długość 1 m.
- Złożyć nogi podporowe.
- Schować do końca markizę.
- Przekręcić drążek z korbką o 90° i wyczepić.

6.7.2 Markiza, elektryczna



- ▷ Obsługiwać markizę elektrycznie tylko w nieruchomym pojeździe.

Markiza jest dostępna także w wersji napędzanej silnikowo. Sterowanie jest możliwe przez przełącznik (Rys. 37) lub przez pilota (Rys. 38).

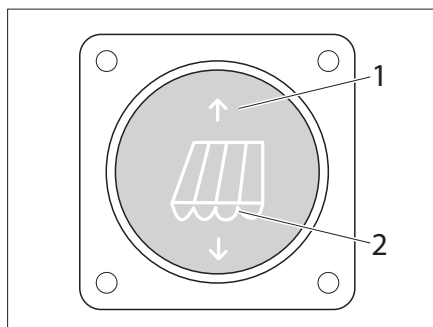

Rys. 37 Przełącznik markizy, elektryczny

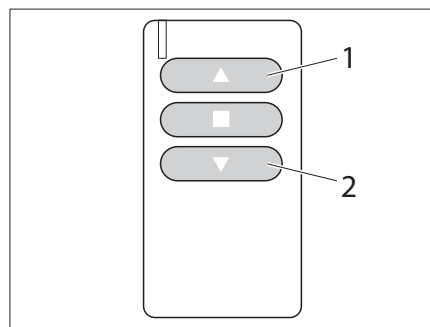

Rys. 38 Pilot markizy, elektryczny

Wsuwanie markizy:

- Nacisnąć przycisk (Rys. 37/1) lub przycisk (Rys. 38/1). Markiza wsuwa się.

Wysuwanie markizy:

- Nacisnąć przycisk (Rys. 37/2) lub przycisk (Rys. 38/2). Markiza wysuwa się.

6.8 Instalacja satelitarna Teleco

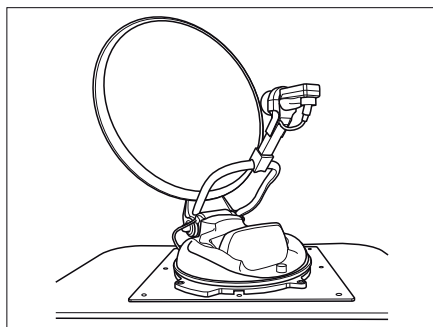

Rys. 39 Instalacja satelitarna Teleco

6

Rozstawianie samochodu kempingowego



- ▷ Przed wyruszeniem w drogę z powrotem złożyć instalację satelitarną.
- ▷ Instalację satelitarną warto chować przy złej pogodzie i wietrze, aby uniknąć szkód spowodowanych przez wichurę.



- ▷ Sterowanie instalacją satelitarną i jej obsługa odbywają się za pośrednictwem telewizora.

Panel jest umieszczony obok drzwi wejściowych do nadwozia.

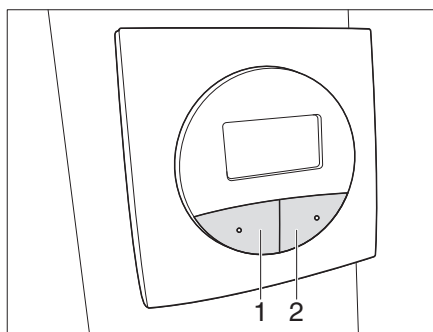

Rys. 40 Panel do instalacji satelitarnej Teleco

Włączanie i wysuwanie instalacji satelitarnej:

- Nacisnąć przycisk SAT (Rys. 40,2) **dwukrotnie**. Wysuwając się, instalacja satelitarna automatycznie wyszukuje zaprogramowaną satelitę.

Wsuwanie instalacji satelitarnej:

- Nacisnąć przycisk PARK (Rys. 40,1). Instalacja satelitarna zostaje wsunięta.

Przegląd rozdziału

W tym rozdziale zamieściliśmy dla Państwa wskazówki dotyczące mieszkania w pojeździe.

Wskazówki dotyczą:

- otwierania i zamykania drzwi i klap zewnętrznych
- wentylowania pojazdu
- otwierania i zamykania okien i rolet
- otwierania i zamykania okien dachowych
- obracania foteli
- modyfikacji powierzchni stołów
- przebudowy stołów
- obsługi zamka centralnego w bloku kuchennym
- pozycjonowania telewizora
- regulacji wszystkich świateł
- przełączników świateł
- powiększania kanap
- korzystania z łóżek
- włączania radia na postoju

7.1 Drzwi

- ▶ W czasie jazdy drzwi muszą być zaryglowane.



- ▷ Zaryglowanie może zapobiec samodzielnemu otwarciu się drzwi, np. w razie wypadku.
- ▷ Zaryglowanie drzwi chroni przed niepożądanymi gośćmi, np. gdy przyczepa stoi przed skrzyżowaniami z sygnalizacją świetlną. Jednak w sytuacji awaryjnej zaryglowane drzwi utrudniają ratownikom dostęp do wnętrza pojazdu.
- ▷ Zawsze ryglować drzwi pozostawiając pojazd bez nadzoru.
- ▷ W niektórych modelach zamki w drzwiach kierowcy i drzwiach pasażera obok kierowcy stanowią standardowe wyposażenie pojazdu bazowego. W takim przypadku otwieranie i zamykanie drzwi kierowcy i drzwi pasażera obok kierowcy jest opisane w instrukcji obsługi pojazdu bazowego.

7 Mieszkanie

7.1.1 Drzwi wejściowe, z zewnątrz

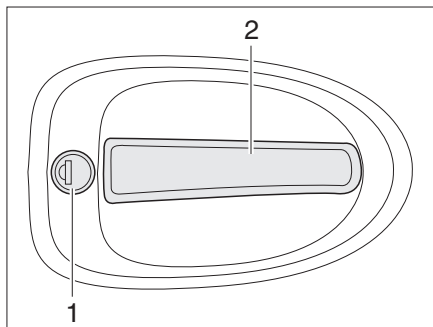

Rys. 41 Zamek w drzwiach wejściowych, na zewnątrz

- Otwieranie:**
- Wetknąć klucz do bębena zamka (Rys. 41,1) i przekręcić w celu odblokowania zamka w drzwiach.
 - Przekręcić klucz z powrotem do położenia środkowego i wyciągnąć.
 - Pociągnąć za klamkę w drzwiach (Rys. 41,2). Drzwi są otwarte.
- Ryglowanie:**
- Wetknąć klucz do bębena zamka (Rys. 41,1) i przekręcić w celu zaryglowania zamka w drzwiach.
 - Przekręcić klucz z powrotem do położenia środkowego i wyciągnąć.

7.1.2 Drzwi wejściowe, wewnątrz (z dźwignią zabezpieczającą)



- ▷ Nie wykorzystywać klamki jako haka do wieszania ubrań, toreb, itp.

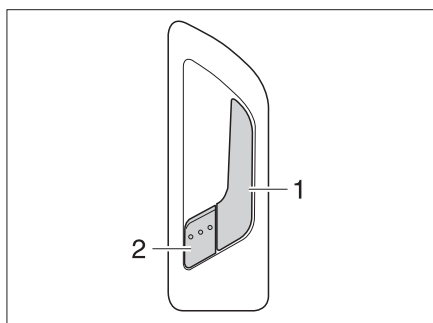

Rys. 42 Zamek w drzwiach wejściowych, wewnątrz

- Otwieranie:**
- Pociągnąć za klamkę (Rys. 42,1). Zamek w drzwiach zostaje odblokowany. Dźwignia zabezpieczająca (Rys. 42,2) wyskakuje automatycznie.
- Ryglowanie:**
- Nacisnąć dźwignię zabezpieczającą (Rys. 42,2).

7

Mieszkanie

7.1.3 Drzwi kierowcy, z zewnątrz

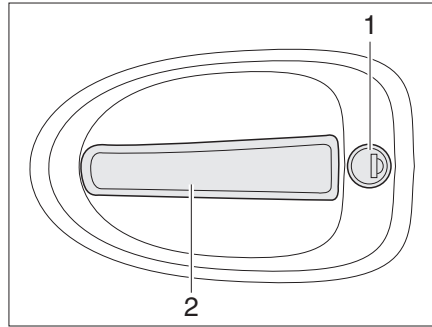

Rys. 43 Zamek w drzwiach kierowcy, z zewnątrz

- Otwieranie:**
- Wetknąć klucz do bębena zamka (Rys. 43,1) i przekręcić w celu odblokowania zamka w drzwiach.
 - Przekręcić klucz z powrotem do położenia środkowego i wyciągnąć.
 - Pociągnąć za klamkę w drzwiach (Rys. 43,2). Drzwi są otwarte.
- Ryglowanie:**
- Wetknąć klucz do bębena zamka (Rys. 43,1) i przekręcić w celu zaryglowania zamka w drzwiach.
 - Przekręcić klucz z powrotem do położenia środkowego i wyciągnąć.

7.1.4 Drzwi kierowcy, w środku (bez ryglowania)

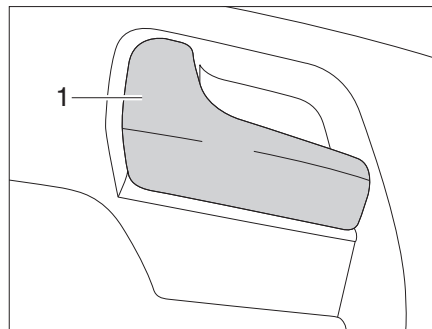

Rys. 44 Zamek w drzwiach kierowcy, w środku

- Pociągnąć za klamkę (Rys. 44,1). Zamek w drzwiach zostaje odblokowany.

7 Mieszkanie

7.1.5 Drzwi kierowcy, w środku (z zaryglowaniem)

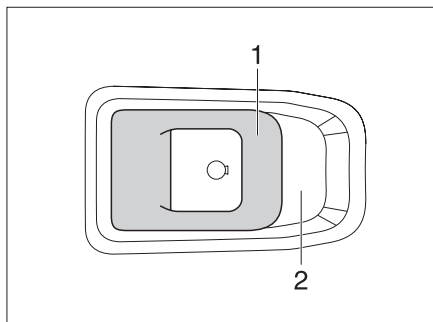

Rys. 45 Zamek w drzwiach wejściowych, wewnątrz

Otwieranie: ■ Pociągnąć klamkę (Rys. 45,1).

Ryglowanie: ■ Wcisnąć klamkę (Rys. 45,1) do osłony klamki (Rys. 45,2).

7.1.6 Moskitiera w drzwiach wejściowych



- ▷ Zamknięcie drzwi wejściowych przy wyciągniętej moskitierze może spowodować szkody materialne. Nie domykać drzwi wejściowych.
- ▷ Przed zamknięciem drzwi wejściowych całkowicie wsunąć moskitierę.

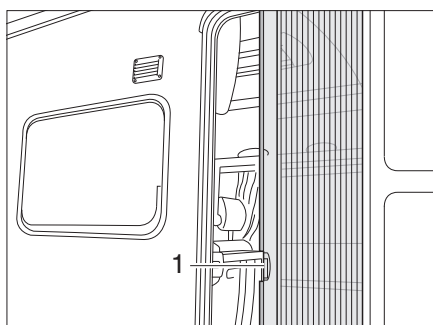

Rys. 46 Moskitiera

Otwieranie: ■ Całkowicie wyciągnąć moskitierę trzymając za uchwyt (Rys. 46,1).

Zamykanie: ■ Wsunąć moskitierę trzymając za uchwyt (Rys. 46,1).

7 Mieszkanie

7.1.7 Okno drzwi wejściowych (wariant 1)

W drzwiach wejściowych jest wbudowane okno ze składaną zasłoną zaciemniającą.

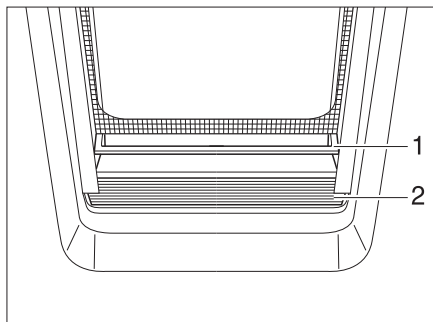

Rys. 47 Składana zasłona zaciemniająca



- ▷ Składana zasłona zaciemniająca nie powinna pozostawać zamknięta przez dłuższy czas, bo grozi to szybkim zmęczeniem materiału.
- ▷ W sytuacji, gdy składana zasłona zaciemniająca pozostaje całkowicie zamknięta, przy bardzo intensywnym nasłonecznieniu może dochodzić do nagromadzenia się ciepła pomiędzy składaną zasłoną zaciemniającą a szybą. Okno może ulec uszkodzeniu. Dlatego przy intensywnym nasłonecznieniu lepiej zamykać składaną zasłonę zaciemniającą tylko w 2/3.

Zamykanie: ■ Złapać składaną zasłonę zaciemniającą (Rys. 47,2) za środek listwy (Rys. 47,1), pociągnąć z dołu do góry i puścić na wybranej wysokości. Składana zasłona zaciemniająca pozostanie na tej wysokości.

Otwieranie: ■ Złapać składaną zasłonę zaciemniającą za środek listwy i przesunąć w dół.

7.1.8 Okno drzwi wejściowych (wariant 2)

W drzwiach wejściowych zamontowane jest okno, a w nim zamocowana roleta z moskitierą i roleta zaciemniająca.

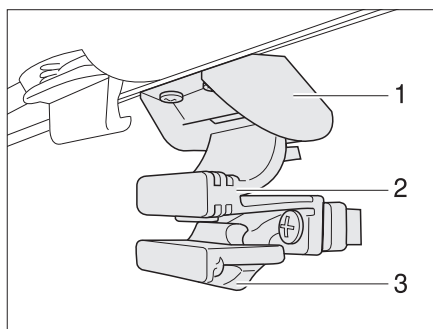

Rys. 48 Okno w drzwiach wejściowych

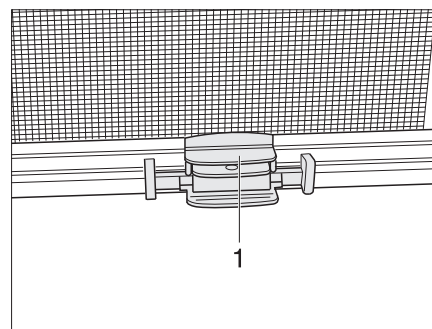

Rys. 49 Roleta

Otwieranie okna: ■ Przesunąć do tyłu zabezpieczenie (Rys. 48,3).
■ Ścisnąć uchwyt (Rys. 48,2) i zsunąć okno na dół.

Zamykanie okna: ■ Przesunąć okno do góry, aż uchwyt (Rys. 48,2) zatrzaśnie się w blokadzie (Rys. 48,1).

7

Mieszkanie

Roleta z moskitierą

Zamykanie i otwieranie rolety z moskitierą:

Zamykanie:

- Chwycić w połowie drążek wieńczący roletę z moskitierą (Rys. 49,1) i dociągnąć do drążka wieńczącego roletę zaciemniającą.
- Zablokować zapadkę ustalającą.
- Przesuwanie drążków wieńczących obie rolety umożliwia ich bezstopniową regulację.

Otwieranie:

- Trzymając drążek wieńczący roletę z moskitierą (Rys. 49,1), nacisnąć zapadkę ustalającą.
- Cofnąć drążek wieńczący roletę z moskitierą, dosuwając ją aż do oporu do brzegu ramy.

7.2 Kłapy zewnętrzne



- ▷ Przed wyruszeniem w drogę pozamykać wszystkie kłapy zewnętrzne i zaryglować zamki w kłapach.
- ▷ Otwarcie i zamknięcie kłapy zewnętrznej wymaga otwarcia bądź zamknięcia wszystkich zamków zamontowanych w klapie.



- ▷ Pozostawiając pojazd bez nadzoru, zamykać wszystkie kłapy zewnętrzne.

Zamontowane w pojeździe kłapy zewnętrzne są wyposażone w jednolite zamki bębnekowe. Dzięki temu wszystkie zamki można otworzyć jednym kluczem.

7.2.1 Zamek kłapy z uchwytem



- ▷ W celu otwarcia kłapy zewnętrznej pociągnąć jednocześnie wszystkie uchwyty zamontowane na klapie.

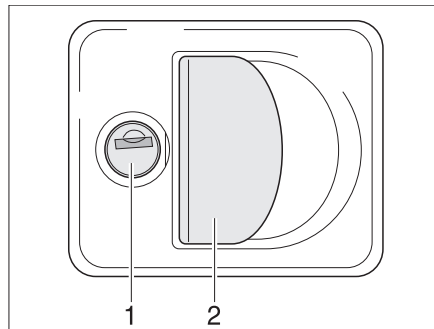

Rys. 50 Zamek kłapy z uchwytem

Otwieranie:

- Wetknąć kluczyk w bębenek zamka (Rys. 50,1) i przekręcić o ćwierć obrotu. Zamek kłapy jest odblokowany.
- Wyciągnąć klucz.
- Pociągnąć za uchwyt zamka (Rys. 50,2). Kłapa zewnętrzna jest otwarta.

Zamykanie:

- Całkowicie zamknąć kłapę zewnętrzną.
- Wetknąć kluczyk w bębenek zamka i przekręcić o ćwierć obrotu. Zamek kłapy jest zablokowany.
- Wyciągnąć klucz.

7

Mieszkanie

7.2.2 Zamek obrotowo-napinający

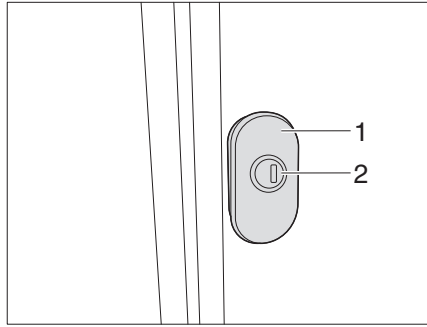

Rys. 51 Zamek obrotowo-napinający (wariant 1)

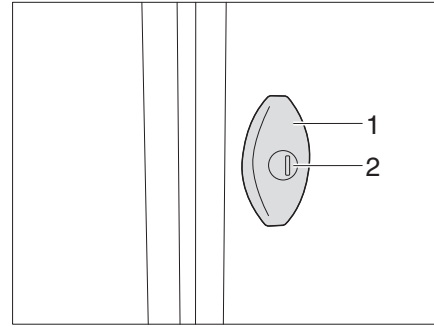

Rys. 52 Zamek obrotowo-mocujący (wariant 2)

W przypadku zamka obrotowo-napinającym po przekręceniu uchwyty o 180° rygiel dociąga klapę do uszczelki.

- Otwieranie:**
- Wetknąć kluczyk w bębenek zamka (Rys. 51,2/Rys. 52,2) i przekręcić o ćwierć obrotu. Zamek klapy jest odblokowany.
 - Wyciągnąć klucz.
 - Pociągnąć za zamek obrotowo-napinający (Rys. 51,1/Rys. 52,1) i przekręcić o 180° w lewo. Kłapa zewnętrzna jest otwarta.
- Zamykanie:**
- Całkowicie zamknąć kłapę zewnętrzną.
 - Przekręcić zamek obrotowo-napinający (Rys. 51,1/Rys. 52,1) o 180° w prawo. Kłapa jest dociągana do uszczelki.
 - Wetknąć kluczyk w bębenek zamka (Rys. 51,2/Rys. 52,2) i przekręcić o ćwierć obrotu. Zamek klapy jest zablokowany.
 - Wyciągnąć klucz.

7

Mieszkanie

7.2.3 Ustalanie klap zewnętrznych

Wariant 1 W niektórych klapach zewnętrznych zamontowany jest ustalacz przytrzymujący klapę w położeniu otwartym.



- ▶ Otwierając i ustalając klapę, sprawdzać, czy ustalacz pewnie przytrzymuje klapę. Niebezpieczeństwo uszkodzenia ciała przez zatrzasnącą się klapę!

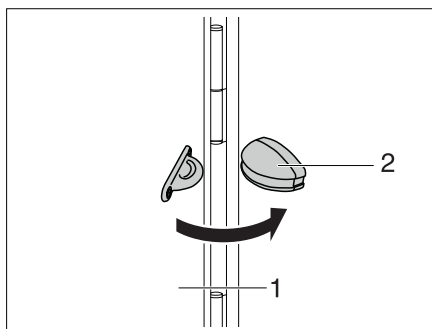

Rys. 53 Ustalacz klapy zewnętrznej

- Ustalanie**
- Otworzyć klapę zewnętrzną (Rys. 53,1) i oprzeć o ścianę pojazdu.
 - Wcisnąć klapę zewnętrzną do środka ustalacza (Rys. 53,2).
- Zamykanie**
- Mocnym pociągnięciem wyciągnąć klapę zewnętrzną (Rys. 53,1) z ustalacza (Rys. 53,2).
 - Zamknąć klapę zewnętrzną.

Wariant 2 W niektórych klapach zewnętrznych na zewnątrz pojazdu zamocowany jest hak zabezpieczający, którym można przytrzymać klapę w położeniu otwartym.



- ▶ Przy otwieraniu i ustalaniu klapy zwracać uwagę na prawidłowe osadzenie haka zabezpieczającego. Niebezpieczeństwo uszkodzenia ciała przez zatrzasnącą się klapę!

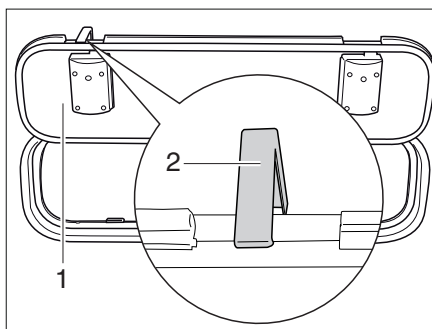

Rys. 54 Hak zabezpieczający klapę zewnętrzną

- Ustalanie**
- Otworzyć klapę zewnętrzną (Rys. 54,1) i obrócić do góry hak zabezpieczający (Rys. 54,2) na burtce pojazdu.
 - Unieść klapę zewnętrzną i zaczepić o hak zabezpieczający.

7

Mieszkanie

Zamykanie

- Przytrzymać klapę zewnętrzną w dotychczasowej pozycji.
- Wypchnąć w górę hak zabezpieczający (Rys. 54,2).
- Opuścić klapę zewnętrzną i zamknąć.

7.3 Przegroda kabiny kierowcy

Niektóre modele pojazdu są wyposażone w przegrodę kabiny kierowcy.

- ▷ Podczas jazdy drzwi (Rys. 56,1) muszą być zabezpieczone.

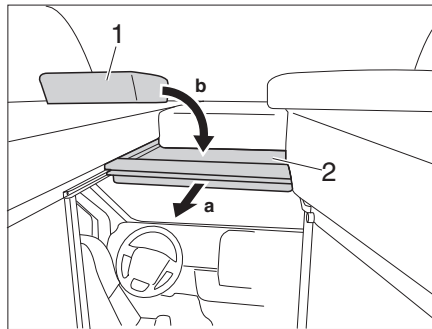

Rys. 55 Przegroda kabiny kierowcy

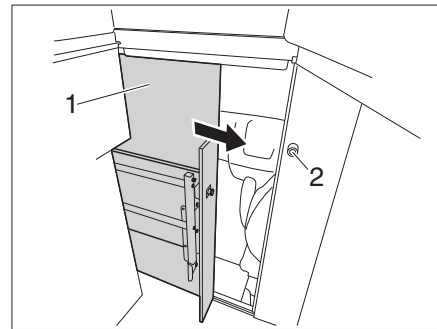

Rys. 56 Zamek kabiny kierowcy

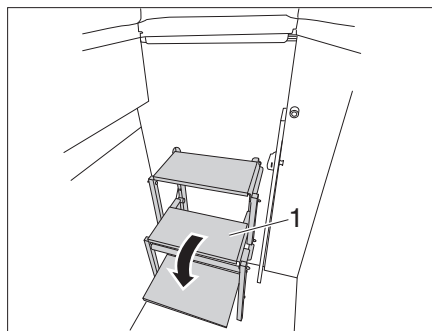

Rys. 57 Rozkładanie drabinki

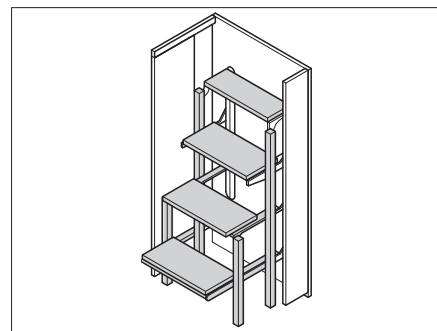

Rys. 58 Drabinka 4-stopniowa

Zamykanie i otwieranie przegrody kabiny kierowcy:

Zamykanie:

- Trzymając za uchwyt, pociągnąć podstawę łóżka (Rys. 55,2) do przodu.
- Ułożyć poduszki (Rys. 55,1) na podstawie łóżka.
- Zamknąć drzwi przesuwane (Rys. 56,1), aż nastąpi zatrzaśnięcie zamka.
- Przekręcić klamkę (Rys. 56,2) w lewo, aby zaryglować drzwi.
- Rozłożyć drabinkę (Rys. 57,1).

Otwieranie:

- Składanie drabinki (Rys. 57,1).
- Przekręcić klamkę (Rys. 56,2) w prawo, aby odblokować drzwi.
- Rozsunąć drzwi przesuwne (Rys. 56,1) i zabezpieczyć.
- Odłożyć poduszki (Rys. 55,1) na bok
- Przesunąć podstawę łóżka (Rys. 55,2) do tyłu.

7 Mieszkanie

7.4 Wentylowanie



- ▶ Tlen we wnętrzu pojazdu zużywa się w wyniku oddychania i eksploatacji zasilanych gazem urządzeń do zabudowy. Dlatego stale konieczny jest dopływ świeżego tlenu. W tym celu w pojeździe są zamontowane systemy wentylacji wymuszonej (np. okna dachowe z wentylacją wymuszoną, grzybkowe wywietrzniki na dachu czy wywietrzniki w podłodze). Systemów wentylacji wymuszonej nie wolno zastaniać względnie zastawiać, ani od środka ani od zewnątrz, np. matą chroniącą przed zimnem. Systemy wentylacji wymuszonej uprzątać ze śniegu i liści. Zwiększona zawartość CO₂ w powietrzu grozi uduszeniem się.



- ▶ W określonych warunkach atmosferycznych, mimo wystarczającej wentylacji, na metalowych przedmiotach mogą pojawiać się skropliny (np. na połączeniu śrubowym podłogi i podwozia).
- ▶ W otworach (np. grzybkowych wywietrznikach dachowych, na brzegach okna dachowego, gniazdkach, króćcach wlewowych, kłapach itd.) mogą powstawać dodatkowe mostki termiczne.

Skropliny

Zapewnić stałą wymianę powietrza poprzez częste i celowe wentylowanie pomieszczenia. Tylko w ten sposób zapobiegnie się powstawaniu skroplin podczas chłódów na zewnątrz, sprzyjającemu rozwojowi pleśni. Dzięki zestrojeniu ze sobą mocy grzewczej, dystrybucji powietrza i wentylacji udaje się stworzyć przyjemny klimat do mieszkania nawet w chłodne pory roku. Aby uniknąć przeciągów powietrza, zamknąć dysze wylotowe powietrza przy desce rozdzielczej i przestawić układ dystrybucji powietrza w pojeździe bazowym na powietrze obiegowe.

Przy dłuższych przestojach od czasu do czasu wskazane jest porządne przewietrzenie pojazdu, przede wszystkim latem, gdy może dochodzić do nagromadzenia się ciepła. W ten sposób wentyluje się nie tylko wnętrze, ale także otwierane z zewnątrz luki bagażowe. Kiedy pojazd stoi w zamkniętym pomieszczeniu (np. w garażu), zalecane jest także miejsca postoju. Występowanie skroplin może prowadzić do rozwoju pleśni.

7.5 Okna



- ▶ Okna są wyposażone w rolety zaciemniające lub składane zasłony zaciemniające oraz w rolety z moskitierą lub moskitiery składane. Po zwolnieniu blokady roleta zaciemniająca i roleta z moskitierą samoczynnie powracają do położenia wyjściowego pod wpływem siły ciągnącej. Aby nie uszkodzić mechanizmu wciągającego, należy przytrzymywać roletę zaciemniającą lub roletę z moskitierą, aby powoli wróciły do położenia wyjściowego. Składana zasłona zaciemniająca i składana moskitiera są wykonane z cienkiej tkaniny. Aby nie uszkodzić składanej zasłony zaciemniającej lub moskitiery, należy zachować ostrożność przy odsuwaniu ich za uchwyt do położenia wyjściowego.
- ▶ **Rolety nie powinny pozostawać zamknięte przez dłuższy czas, bo grozi to szybkim zmęczeniem materiału.**
- ▶ **W sytuacji, gdy roleta zaciemniająca bądź składana zasłona zaciemniająca są całkowicie zamknięte, przy bardzo intensywnym nasłonecznieniu może dochodzić do nagromadzenia się ciepła pomiędzy roletą zaciemniającą/składaną zasłoną zaciemniającą a szybą w oknie. Okno może ulec uszkodzeniu. Dlatego przy intensywnym nasłonecznieniu lepiej zamykać roletę zamykającą/składaną zasłonę zaciemniającą tylko w 2/3.**

7

Mieszkanie



- ▷ Przed wyruszeniem w drogę pozamykać okna.
- ▷ W zależności od warunków atmosferycznych okna należy zamykać na tyle, aby do środka nie dostała się wilgoć.
- ▷ Otwarcie i zamknięcie szyb obrotowych wymaga otwarcia lub zamknięcia wszystkich dźwigni ryglujących zamontowanych na szybie obrotowej.



- ▷ Zawsze zamykać okna pozostawiając pojazd bez nadzoru.
- ▷ We wnętrzu podwójnej szyby akrylowej, w przypadku znacznych różnic temperatur lub ekstremalnych warunków atmosferycznych, może tworzyć się lekka mgiełka ze kroplin. Konstrukcja szyby umożliwia wyparowanie kroplin, kiedy tylko wzrosną temperatury na zewnątrz. Nie należy się obawiać uszkodzenia podwójnej szyby akrylowej przez kropliny.

7.5.1 Okno przesuwne z ryglowaniem (wariant 1)

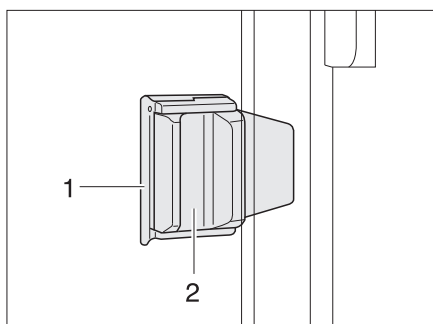

Rys. 59 Okno przesuwne z ryglowaniem

- Otwieranie:**
- Wyciągnąć element ryglujący (Rys. 59,1).
 - Nacisnąć klamkę (Rys. 59,2) i równocześnie przesunąć do przodu lub do tyłu.
 - Otworzyć połowę okna do dowolnego położenia.
- Zamykanie:**
- Zamknąć okno aż do oporu.
 - Wcisnąć element ryglujący.

7 Mieszkanie

7.5.2 Okno przesuwne z ryglowaniem (wariant 2)

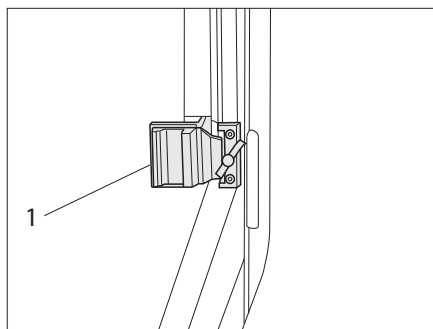

Rys. 60 Okno przesuwne z ryglowaniem

- Otwieranie:**
- Przekręcić gałkę ryglującą (Rys. 59,1) do pionu.
 - Nacisnąć klamkę (Rys. 59,2) i równocześnie przesunąć do przodu lub do tyłu.
 - Otworzyć połowę okna do dowolnego położenia.
- Zamykanie:**
- Zamknąć okno aż do oporu.
 - Przekręcić gałkę ryglującą do położenia w poziomie.

7.5.3 Okno przesuwne z ryglowaniem (wariant 3)

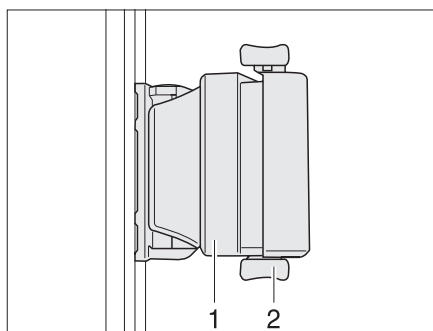

Rys. 61 Okno przesuwne z ryglowaniem na wcisk

- Otwieranie:**
- Wypchnąć element ryglujący (Rys. 61,2) do góry.
 - Nacisnąć klamkę (Rys. 61,1) i równocześnie przesunąć do przodu lub do tyłu.
 - Otworzyć połowę okna do dowolnego położenia.
- Zamykanie:**
- Zamknąć okno aż do oporu.
 - Wcisnąć element ryglujący od góry.

7 Mieszkanie

7.5.4 Okno przesuwne bez ryglowania (wariant 1)

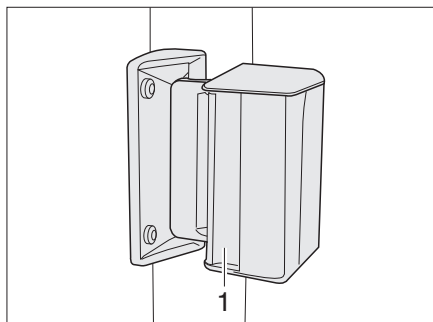

Rys. 62 Okno przesuwne

- Otwieranie:**
- Nacisnąć klamkę (Rys. 62,1) i równocześnie przesunąć lub pociągnąć do przodu lub do tyłu.
 - Otworzyć połowę okna do dowolnego położenia.
- Zamykanie:**
- Zamknąć okno aż do oporu i zablokować klamkę w zatrzaszku.

7.5.5 Okno przesuwne bez ryglowania (wariant 2)

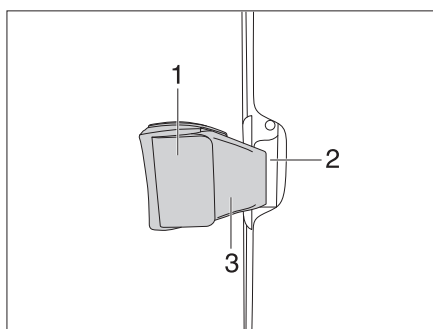

Rys. 63 Okno przesuwne bez ryglowania

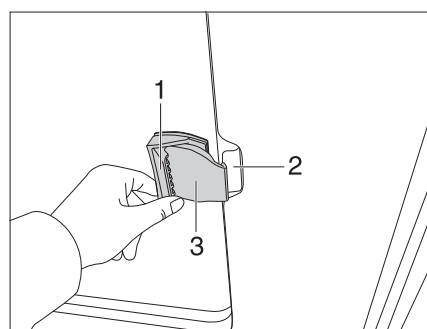

Rys. 64 Okno przesuwne bez ryglowania

- Otwieranie:**
- Pociągnąć klapę z klamką (Rys. 64,1) i jednocześnie popchnąć lub pociągnąć klamkę do przodu.
 - Otworzyć połowę okna do dowolnego położenia.
- Zamykanie:**
- Zamknąć okno aż do oporu i zablokować klamkę w zatrzaszku.

7

Mieszkanie

7.5.6 Szyby obrotowe z siłownikami wystawiającymi i obracającymi



- ▷ Przy wystawianiu szyb obrotowych uważać, aby nie doszło do skręceń. Równomiernie wystawiać i zamykać szyby obrotowe.

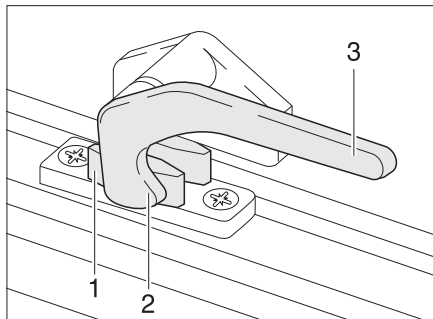

Rys. 65 Dźwignia ryglująca w położeniu „zamknięta”

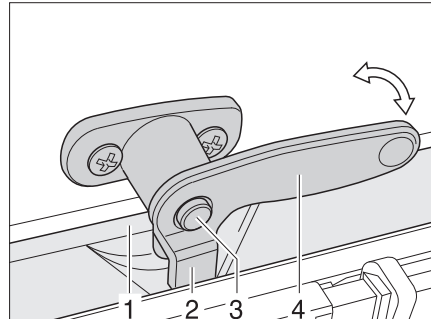

Rys. 66 Dźwignia ryglująca z przyciskiem zabezpieczającym w położeniu „zamknięta”

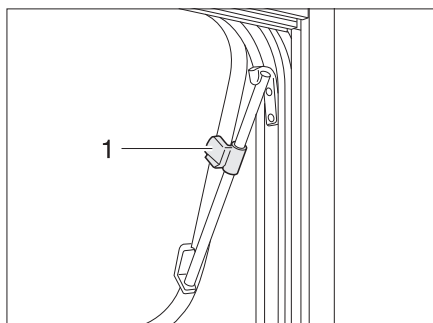

Rys. 67 Szyby obrotowa z siłownikami wystawiającymi i obracającymi, otwarta

- Otwieranie:**
- Wcisnąć przycisk zabezpieczający (Rys. 66,3) i przytrzymać wciśnięty.
 - Dźwignię ryglującą (Rys. 65,3 bądź Rys. 66,4) przekręcić o ćwierć obrotu w stronę środka okna.
 - Otworzyć szybę obrotową dożądanego położenia i ustalić za pomocą nakrętki radełkowanej (Rys. 67,1).

Szyba obrotowa pozostaje unieruchomiona w żądanym położeniu.

- Zamykanie:**
- Obracać nakrętką radełkowaną (Rys. 67,1), aż zwolni się blokada.
 - Zamknąć szybę obrotową.
 - Wcisnąć przycisk zabezpieczający (Rys. 66,3) i przytrzymać wciśnięty.
 - Dźwignię ryglującą (Rys. 65,3 bądź Rys. 66,4) przekręcić o ćwierć obrotu w stronę ramy okna. Zaczep ryglujący (Rys. 65,2 bądź Rys. 66,2) spoczywa po stronie wewnętrznej blokady okna (Rys. 65,1 bądź Rys. 66,1).

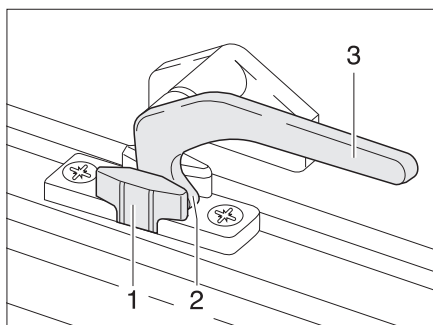

Rys. 68 Dźwignia ryglująca w położeniu „stała wentylacja”

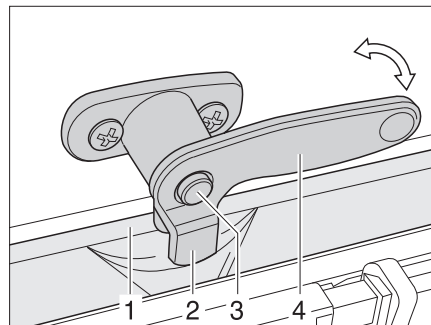

Rys. 69 Dźwignia ryglująca z przyciskiem zabezpieczającym w położeniu „stała wentylacja”

Stała wentylacja

Dzięki dźwigni ryglującej szybę obrotową można ustawić w 2 różnych położeniach:

- w położeniu „stała wentylacja” (Rys. 68)
- w położeniu „szczelnie zamknięte” (Rys. 65)

Ustawiane szyby obrotowej w położeniu „stała wentylacja”:

- Wcisnąć przycisk zabezpieczający (Rys. 69,3) i przytrzymać wciśnięty.
- Dźwignię ryglującą (Rys. 68,3 bądź Rys. 69,4) przekręcić o ćwierć obrotu w stronę środka okna.
- Lekko wypchnąć szybę obrotową na zewnątrz.
- Wcisnąć przycisk zabezpieczający (Rys. 69,3) i przytrzymać wciśnięty.
- Przekręcić z powrotem dźwignię ryglującą. Jednocześnie wsunąć zaczep ryglujący (Rys. 68,2 bądź Rys. 69,2) w wycięcie blokady okna (Rys. 68,1 bądź Rys. 69,1).
- Ewentualnie upewnić się, że przycisk zabezpieczający nie jest wciśnięty, ale zabezpiecza dźwignię ryglującą.

W czasie jazdy szyba obrotowa nie może się znajdować w położeniu „stała wentylacja”.

Jeśli pozostawi się szybę obrotową w położeniu „stała wentylacja”, w czasie deszczu bryzgi wody mogą wpadać do środka części mieszkalnej. Dlatego wskazane jest całkowite zamykanie szyb obrotowych.

7

Mieszkanie

7.5.7 Szyby obrotowe z automatycznymi siłownikami wystawiającymi



- ▷ Otworzyć okno na całą szerokość, by zwolnić blokadę. Jeżeli blokada nie zostanie zwolniona, przy próbie zamknięcia okna może dojść do pęknięcia szyby pod wpływem zbyt dużego nacisku.
- ▷ Przy wystawianiu szyb obrotowych uważać, aby nie doszło do skręceń. Równomiernie wystawiać i zamykać szyby obrotowe.
- ▷ Jeżeli dźwignia ryglująca jest wyposażona w przycisk zabezpieczający, przy każdym przełożeniu dźwigni ryglującej należy wcisnąć przycisk zabezpieczający.

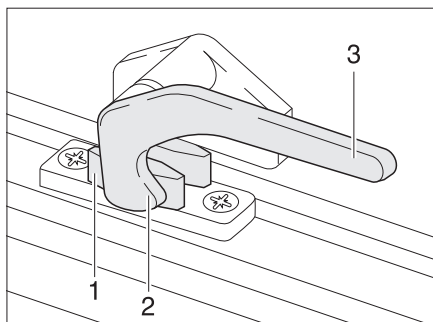

Rys. 70 Dźwignia ryglująca w położeniu „zamknięta”

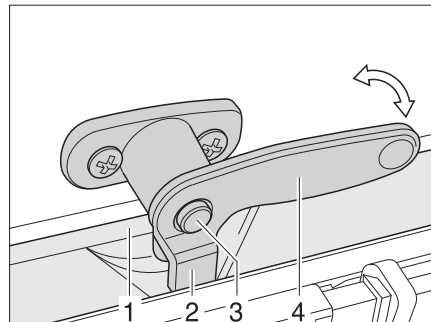

Rys. 71 Dźwignia ryglująca z przyciskiem zabezpieczającym w położeniu „zamknięta”

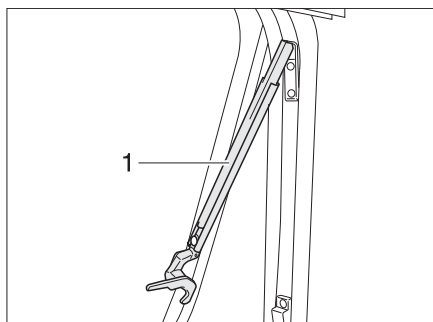

Rys. 72 Szyby obrotowe z automatycznymi siłownikami wystawiającymi, otwarte

- Otwieranie:**
- Wcisnąć przycisk zabezpieczający (Rys. 71,3) i przytrzymać wciśnięty.
 - Dźwignię ryglującą (Rys. 70,3) przekręcić o ćwierć obrotu w stronę środka okna.
 - Otworzyć szybę obrotową aż do zablokowania w żądanym położeniu. Automatayczny siłownik wystawiający (Rys. 72,1) samoczynnie blokuje się w zatrzasku.

Szyba obrotowa pozostaje unieruchomiona w żądanym położeniu.

- Zamykanie:**
- Wystawić szybę obrotową na tyle, aby zwolniła się blokada.
 - Zamknąć szybę obrotową.
 - Wcisnąć przycisk zabezpieczający (Rys. 71,3) i przytrzymać wciśnięty.
 - Dźwignię ryglującą (Rys. 70,3) przekręcić o ćwierć obrotu w stronę ramy okna. Zaczep ryglujący (Rys. 70,2) spoczywa po stronie wewnętrznej blokady okna (Rys. 70,1).

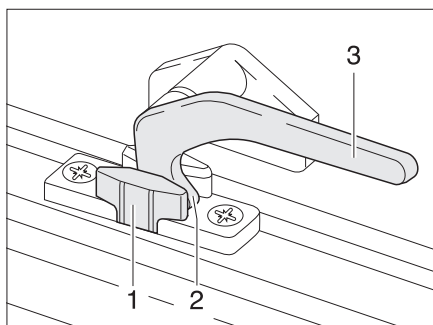

Rys. 73 Dźwignia ryglująca w położeniu „stała wentylacja”

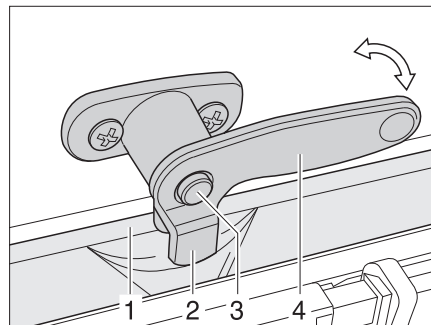

Rys. 74 Dźwignia ryglująca z przyciskiem zabezpieczającym w położeniu „stała wentylacja”

Stała wentylacja

Dzięki dźwigni ryglującej szybę obrotową można ustawić w dwóch różnych położeniach:

- w położeniu „stała wentylacja” (Rys. 73)
- w położeniu „szczelnie zamknięte” (Rys. 70).

Ustawiane szyby obrotowej w położeniu „stała wentylacja”:

- Wcisnąć przycisk zabezpieczający (Rys. 74,3) i przytrzymać wciśnięty.
- Dźwignię ryglującą (Rys. 73,3) przekręcić o ćwierć obrotu w stronę środka okna.
- Lekko wypchnąć szybę obrotową na zewnątrz.
- Wcisnąć przycisk zabezpieczający (Rys. 74,3) i przytrzymać wciśnięty.
- Dźwignię ryglującą przekręcić o ćwierć obrotu w stronę ramy okna. Jednocześnie wsunąć zaczep ryglujący (Rys. 73,2) w wycięcie blokady okna (Rys. 73,1).
- Ewentualnie upewnić się, że przycisk zabezpieczający nie jest wciśnięty, ale zabezpiecza dźwignię ryglującą.

W czasie jazdy szyba obrotowa nie może się znajdować w położeniu „stała wentylacja”.

Jeśli pozostawi się szybę obrotową w położeniu „stała wentylacja”, w czasie deszczu bryzgi wody mogą wpadać do środka części mieszkalnej. Dlatego wskazane jest całkowite zamykanie szyb obrotowych.

7

Mieszkanie

7.5.8 Roleta zaciemniająca i roleta z moskitierą



- ▶ **Przed jazdą otworzyć rolety. Kiedy rolety są zamknięte, wstrząsy mogą uszkodzić wał ze sprężyną.**

Okna są wyposażone w roletę zaciemniającą i roletę z moskitierą. Roletę zaciemniającą i roletę z moskitierą można sterować niezależnie od siebie.

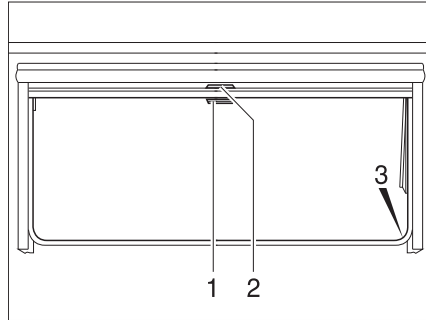

Rys. 75 Szyby obrotowe

Roleta zaciemniająca Roleta zaciemniająca znajduje się w górnej skrzyni.

- Zamykanie:*
- Trzymając za uchwyt, pociągnąć roletę zaciemniającą (Rys. 75,2) w dół. Kiedy roleta zaciemniająca jest całkowicie zamknięta, można zaczepić ją o elementy ustalające (Rys. 75,3) po obu stronach ramy okiennej.
- Otwieranie:*
- Kiedy roleta zaciemniająca jest całkowicie zamknięta: Przycisnąć uchwyt (Rys. 75,2) do samego dołu, jednocześnie lekko dociągając go do środka. Wyczepić roletę zaciemniającą z elementów ustalających usytuowanych z lewej i prawej strony ramy okiennej.
 - Kiedy roleta zaciemniająca znajduje się w pozycji pośredniej: Pociągnąć uchwyt (Rys. 75,2) lekko w dół, aż zwolni się blokada.
 - Trzymając za uchwyt, powoli wsunąć roletę zaciemniającą.

Roleta z moskitierą Roleta z moskitierą znajduje się w górnej skrzyni.

- Zamykanie:*
- Trzymając za uchwyt (Rys. 75,1), pociągnąć roletę z moskitierą w dół i zaczepić o elementy ustalające (Rys. 75,3) po obu stronach ramy okiennej.
- Otwieranie:*
- Przycisnąć uchwyt (Rys. 75,1) do samego dołu, jednocześnie lekko dociągając go do środka. Wyczepić roletę z moskitierą z elementów ustalających usytuowanych z lewej i prawej strony ramy okiennej.
 - Trzymając za uchwyt powoli wsunąć roletę z moskitierą.

7

Mieszkanie

7.5.9 Roleta, plisowana z siatką moskitiery

Roletę zaciemniającą i siatkę moskitiery można otwierać lub zamykać, przesuwając dwie listwy.

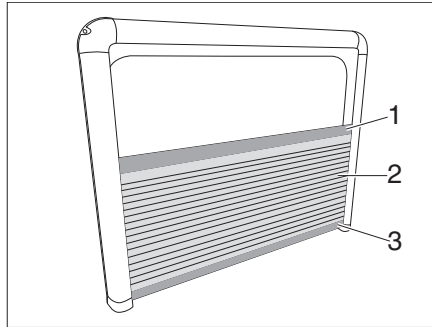

Rys. 76 Roleta, plisowana

- Zamykanie:**
- Roletę zaciemniającą (Rys. 76,2) pociągnąć za górną listwę (Rys. 76,1) do góry, a listwę dolną (Rys. 76,3) zsunąć na dół.
- Otwieranie:**
- Zsunąć na dół listwę górną (Rys. 76,1). Otwarte okno jest zabezpieczone siatką moskitiery.
- Otwieranie bez siatki moskitiery:**
- Przesunąć w górę listwę dolną (Rys. 76,3). Otwarte okno nie jest zabezpieczone siatką moskitiery.

7

Mieszkanie

7.5.10 Roleta elektryczna do szyby przedniej

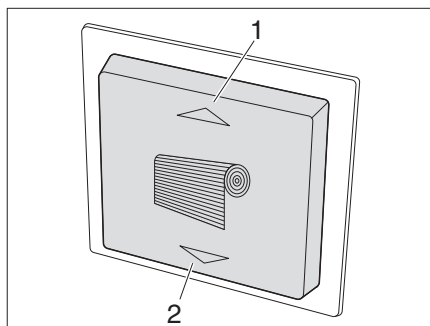

Rys. 77 Przelącznik do rolety

Zamykanie: ■ Nacisnąć przycisk (Rys. 77/2). Roleta (Rys. 79/3) szyby przedniej przesuwa się do dołu.

Otwieranie: ■ Nacisnąć przycisk (Rys. 77/1). Roleta (Rys. 79/3) szyby przedniej przesuwa się do góry.

Funkcja awaryjnego otwierania i zamykania rolety

W sytuacji awaryjnej, np. w razie zaniku prądu, istnieje możliwość podniesienia lub opuszczenia rolety elektrycznej za pomocą korbki. Korbka znajduje się w tylnej części pojazdu.

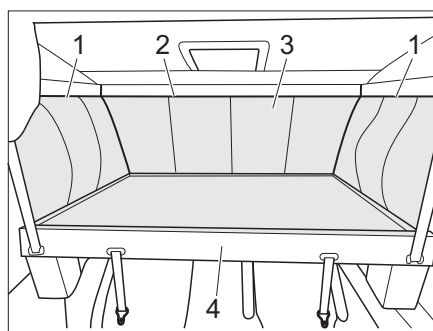

Rys. 78 Dostęp do skrzyni rolety

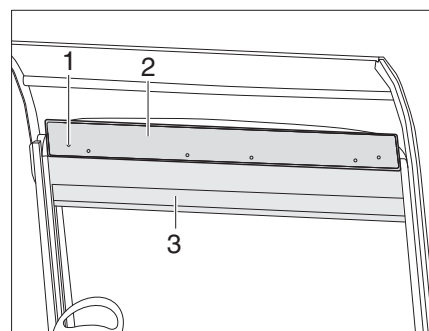

Rys. 79 Funkcja awaryjna rolety

- Opuszczanie łóżka podnoszonego (Rys. 78,4) (patrz rozdział 7.16.3).
- Aby odłączyć postanie łóżka podnoszonego (Rys. 78,3), otworzyć zamek błyskawiczny bocznych zamknięć (Rys. 78,1), na górze od przodu do dołu i z przodu (Rys. 78,2).
- Ściągnąć postanie łóżka podnoszonego (Rys. 78,3) (mocowanie na rzepy).
- Odkręcić 6 śrub (Rys. 79/1) w skrzyni rolety i zdjąć osłonę (Rys. 79/2).
- Zaczepić korbkę o jeden z dwóch silników i podnieść bądź opuścić roletę (Rys. 79/3).

7

Mieszkanie

7.5.11 Składana zasłona zaciemniająca do szyby przedniej

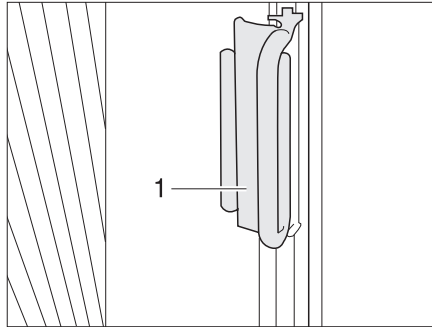

Rys. 80 Uchwyt składanej zasłony zaciemniającej do szyby przedniej

- Zamykanie:**
- Złapać uchwyty składanych zasłon zaciemniających po obu stronach szyby przedniej (Rys. 80,1) i ostrożnie dociągnąć do środka szyby przedniej, aż zadziała zamek magnetyczny i utrzyma składaną zasłonę zaciemniającą w położeniu zamkniętym.
- Otwieranie:**
- Trzymając za uchwyt, ostrożnie wsunąć składane zasłony zaciemniające za osłonę przy słupkach A.
 - Nasunąć uchwyt na nasadę. Składana zasłona zaciemniająca jest zabezpieczona.

7.5.12 Składana zasłona zaciemniająca do okna kierowcy i okna pasażera obok kierowcy

Wariant 1

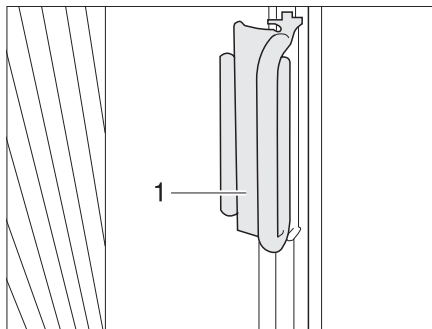

Rys. 81 Składana zasłona zaciemniająca do okien kierowcy i pasażera obok kierowcy

- Zamykanie:**
- Złapać za uchwyt (Rys. 81,1) i ostrożnie dociągnąć składane zasłony zaciemniające do przodu, aż zadziała zamek magnetyczny i przytrzyma składaną zasłonę zaciemniającą w położeniu zamkniętym.
- Otwieranie:**
- Trzymając za uchwyt, ostrożnie wsunąć składane zasłony zaciemniające za osłonę.
 - Nasunąć uchwyt (Rys. 81,2) na nasadę. Składana zasłona zaciemniająca jest zabezpieczona.

Wariant 2

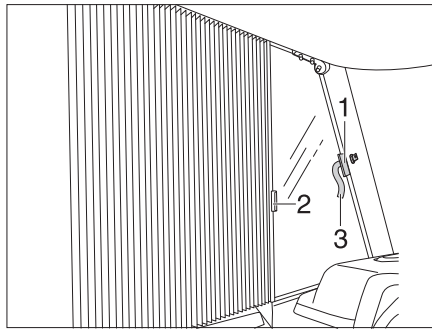

Rys. 82 Składana zasłona zaciemniająca do okien kierowcy i pasażera obok kierowcy

- Zamykanie:**
- Rozpiąć rzepy na pętelkach zabezpieczających (Rys. 82,3) po obu stronach.
 - Złapać po kolei za uchwyty (Rys. 82,1 i 2) i ostrożnie ściągnąć składane zasłony zaciemniające, aż zadziała zamek magnetyczny i przytrzyma składaną zasłonę zaciemniającą w położeniu zamkniętym.
- Otwieranie:**
- Ostrożnie odsunąć składane zasłony zaciemniające, trzymając za uchwyty (Rys. 82,1 i 2).
 - Zabezpieczyć składaną zasłonę zaciemniającą, spinając rzepy pętelki zabezpieczającej (Rys. 82,3).

7.5.13 Rolety rzymskie



- ▷ Rolety rzymskie są wykonywane z cienkiej tkaniny. Obsługując takie rolety, należy ostrożnie ciągnąć za sznurki i nie stosować za dużo siły.

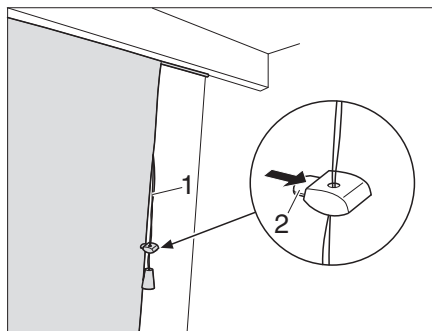

Rys. 83 Roleta rzymska

Niektóre modele pojazdów są wyposażone w rolety rzymskie.

- Podnoszenie rolety:**
- Pociągnąć sznurek (Rys. 83,1) w dół. Roleta jest podciągana za tasiemki do góry i zbierana.
 - Przycisnąć zacisk (Rys. 83,2) w uchwycie i przesunąć uchwyt w żądane położenie.
- Opuszczanie rolety:**
- Przycisnąć zacisk (Rys. 83,2) w uchwycie.
 - Roleta rzymska opuszcza się.

7 Mieszkanie

7.6 Okna dachowe

W zależności od modelu w pojeździe są zamontowane okna dachowe z systemem wentylacji wymuszonej lub bez takiego systemu. Jeżeli zamontowane okno dachowe nie posiada systemu wentylacji wymuszonej, do wentylacji wymuszonej wykorzystuje się grzybkowy wywietrznik dachowy.



- ▶ Otwory wentylacyjne systemów wentylacji wymuszonej trzymać stale otwarte. Systemów wentylacji wymuszonej nie wolno zasłaniać ani zastawiać, np. matą chroniącą przed zimnem. Systemy wentylacji wymuszonej uprzątać ze śniegu i liści.



- ▷ Okna dachowe są wyposażone z rolety zaciemniające lub składane zasłony zaciemniające oraz w rolety z moskitierą lub moskitiery składane. Po zwolnieniu blokady roleta zaciemniająca i roleta z moskitierą samoczynnie powracają do położenia wyjściowego pod wpływem siły ciągnącej. Aby nie uszkodzić mechanizmu wciągającego, należy przytrzymywać roletę zaciemniająca lub roletę z moskitierą, aby powoli wróciły do położenia wyjściowego. Składana zasłona zaciemniająca i składana moskitiera są wykonane z cienkiej tkaniny. Aby nie uszkodzić składanej zasłony zaciemniającej lub moskitiery, należy zachować ostrożność przy odsuwaniu ich za uchwyt do położenia wyjściowego.
 - ▷ **Rolety nie powinny pozostawać zamknięte przez dłuższy czas, bo grozi to szybkim zmęczeniem materiału.**
 - ▷ **W sytuacji, gdy roleta zaciemniająca, bądź składana zasłona zaciemniająca, są całkowicie zamknięte, przy bardzo intensywnym nasłonecznieniu może dochodzić do nagromadzenia się ciepła pomiędzy roletą zaciemniająca/składaną zasłoną zaciemniająca a oknem dachowym. Okno dachowe może ulec uszkodzeniu. Dlatego przy intensywnym nasłonecznieniu lepiej zamykać roletę zamykającą/składaną zasłonę zaciemniająca tylko w 2/3. Lekko otworzyć okno dachowe lub ustawić je w położeniu wentylacyjnym.**
 - ▷ W zależności od warunków atmosferycznych okna dachowe należy zamykać na tyle, aby do środka nie dostała się wilgoć.
 - ▷ Nie wchodzić na okna dachowe.
 - ▷ Przed wyruszeniem w drogę pozamykać okna dachowe.
 - ▷ Przed wyruszeniem w drogę sprawdzić ryglowanie okien dachowych.
 - ▷ Przed wyruszeniem w drogę otworzyć roletę zaciemniająca bądź składane zasłony zaciemniająca.
 - ▷ **Uszczelki okien dachowych przynajmniej 2x w roku nacierać talkiem.**
-
- ▷ **Zamykać okna dachowe, pozostawiając pojazd bez nadzoru.**



7

Mieszkanie

7.6.1 Okno dachowe z zamkiem zatrzaskowym

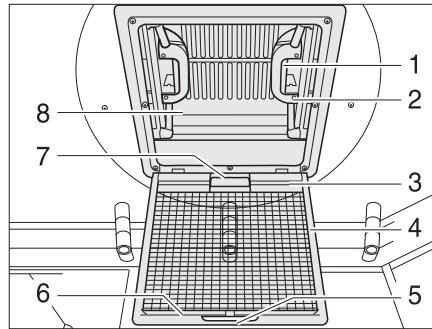

Rys. 84 Okno dachowe z zamkiem zatrzaskowym

Okno dachowe może być podnoszone z jednej lub z obu stron. W zależności od wersji okno dachowe może być wyposażone w roletę zaciemniającą.

- Otwieranie:**
- Pociągnąć za klamkę (Rys. 84,5).
 - Złożyć moskitierę (Rys. 84,4).
 - Przycisnąć zamek zatrzaskowy (Rys. 84,1), popychając go do środka okna dachowego (Rys. 84,8). Równocześnie za pomocą klamki (Rys. 84,2) popchnąć okno dachowe do góry.
 - Podnieść moskitierę (Rys. 84,4) i zablokować w zatrzasku.

- Zamykanie:**
- Pociągnąć za klamkę (Rys. 84,5).
 - Złożyć moskitierę (Rys. 84,4).
 - Trzymając za oba uchwyty (Rys. 84,2) mocno pociągnąć okno dachowe (Rys. 84,8) w dół, aż zatrzaskną się oba zamki zatrzaskowe (Rys. 84,1).
 - Podnieść moskitierę (Rys. 84,4) i zablokować w zatrzasku.

Roleta zaciemniająca Zamykanie i otwieranie rolety zaciemniającej:

- Zamykanie:**
- Pociągnąć roletę zaciemniającą za uchwyt (Rys. 84,7) i zaczepić listwę z haczykami (Rys. 84,3) o listwę ustalającą (Rys. 84,6) na moskitierze.
- Otwieranie:**
- Odczepić listwę z haczykami (Rys. 84,3) o listwy ustalającej (Rys. 84,6) i powoli wsunąć roletę zaciemniającą.

7.6.2 Okno dachowe Heki (mini i midi)

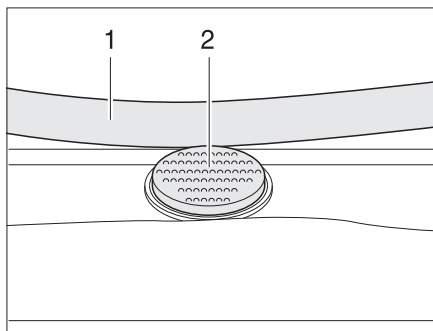

Rys. 85 Przycisk zabezpieczenia w oknie dachowym Heki

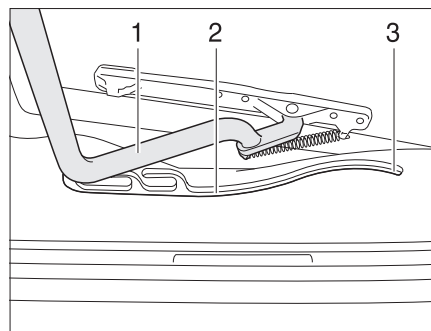

Rys. 86 Okno dachowe Heki, prowadnica

Okno dachowe Heki jest wystawiane z jednej strony.

- Otwieranie:**
- Nacisnąć przycisk zabezpieczenia (Rys. 85,2) i obiema rękoma pociągnąć w dół pałkę (Rys. 85,1).
 - Odciągnąć pałkę (Rys. 86,1) w prowadnicach (Rys. 86,2) do pozycji na sam tył (Rys. 86,3).
- Zamykanie:**
- Obiema rękoma lekko popchnąć pałkę (Rys. 86,1) do góry.
 - Odsunąć pałkę z powrotem w prowadnicach.
 - Obiema rękoma popchnąć pałkę do góry, aż znajdzie się nad przyciskiem zabezpieczenia (Rys. 85,2).

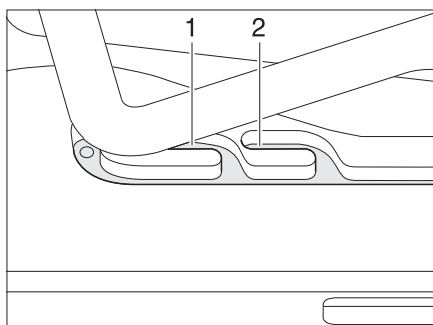

Rys. 87 Okno dachowe Heki w położeniu wentylacyjnym

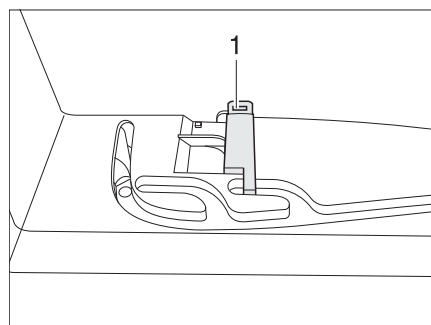

Rys. 88 Blokada położenia wentylacyjnego

Położenie wentylacyjne

Okno dachowe Heki można ustawić w dwóch położeniach wentylacyjnych: Położenie na złą pogodę (Rys. 87,1) i położenie środkowe (Rys. 87,2). W zależności od modelu okno dachowe można zablokować w położeniu środkowym za pomocą rygla (Rys. 88,1).

- Nacisnąć przycisk zabezpieczenia (Rys. 85,2) i obiema rękoma pociągnąć w dół pałkę (Rys. 85,1).
- Dociągnąć pałkę w prowadnicach (Rys. 86,2) do żądanej pozycji.
- Lekko popchnąć pałkę do góry, wsunąć w wybraną prowadnicę (Rys. 87,1 lub 2) i ewentualnie zablokować.

Składana zasłona zaciemniająca

Zamykanie i otwieranie składanej zasłony zaciemniającej:

- Zamykanie:*
- Trzymając za uchwyt, wyciągnąć składaną zasłonę zaciemniającą i puścić w wybranej pozycji. Składana zasłona zaciemniająca pozostanie w tej pozycji.
- Otwieranie:*
- Trzymając za uchwyt, powoli wsunąć składaną zasłonę zaciemniającą do położenia wyjściowego.

Moskitiera

Zamykanie i otwieranie moskitiery:

- Zamykanie:*
- Trzymając za uchwyt, dociągnąć moskitierę do przeciwległego uchwytu składanej zasłony zaciemniającej.
- Otwieranie:*
- Popchnąć uchwyt w moskitierze do tyłu. Nastąpi zwolnienie blokady.
 - Trzymając za uchwyt powoli wsunąć moskitierę z powrotem na swoje miejsce.

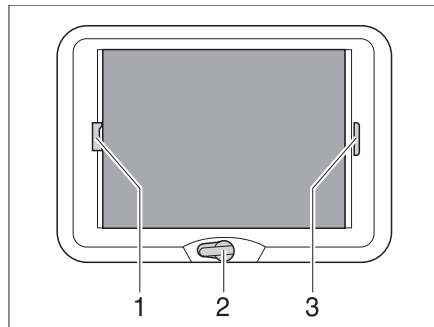
7.6.3 Okno dachowe podnoszone na korbkę

Rys. 89 Okno dachowe podnoszone na korbkę

Okno dachowe podnoszone na korbkę można otworzyć przy użyciu ręcznej korbki.

- Otwieranie:*
- Kręcić korbką ręczną (Rys. 89,2), aż poczuje się opór (maks. kąt otwarcia 70°).
- Zamykanie:*
- Kręcić korbką ręczną, aż do chwili zamknięcia okna dachowego podnoszonego na korbkę. Po kolejnych dwóch - trzech obrotach można zaryglować okno dachowe podnoszone na korbkę.
 - Sprawdzić zaryglowanie. W tym celu docisnąć ręką do szkła akrylowego.

Składana zasłona zaciemniająca

Składaną zasłonę zaciemniającą można zamykać na dowolną długość. Jeżeli składana zasłona zaciemniająca jest zaryglowana z moskitierą, zamykana składana zasłona zaciemniająca pociąga za sobą moskitierę.

- Zamykanie:*
- Trzymając za uchwyt (Rys. 89,3), wyciągnąć składaną zasłonę zaciemniającą i puścić w wybranej pozycji. Składana zasłona zaciemniająca pozostanie w tej pozycji.
- Otwieranie:*
- Trzymając za uchwyt, powoli wsunąć składaną zasłonę zaciemniającą do położenia wyjściowego.

7

Mieszkanie

Moskitiera

Jeżeli moskitiera jest zaryglowana ze składaną zasłoną zaciemniającą, zamykana moskitiera pociąga za sobą składaną zasłonę zaciemniającą.

Zamykanie:

- Trzymając za uchwyt (Rys. 89,1) dociągnąć moskitierę do przeciwnego uchwytu składanej zasłony zaciemniającej (Rys. 89,3) i zablokować w zatrzasku.

Otwieranie:

- Uchwyt moskitiery (Rys. 89,1) popchnąć z tyłu do góry i odciągnąć moskitierę od składanej zasłony zaciemniającej (Rys. 89,3).
- Trzymając za uchwyt, powoli wsunąć moskitierę do położenia wyjściowego.

7.7 Obracanie foteli



- ▶ Przed wyruszeniem w drogę obrócić wszystkie obracane fotele w kierunku jazdy i zablokować. W trakcie jazdy fotele obracane muszą pozostawać zablokowane.



- ▷ Regulacja pozycji siedzącej i podłokietników jest opisana w rozdziale 5.
- ▷ Przed obróceniem opuścić maksymalnie fotele. Inaczej nie będzie można obrócić foteli.

Dźwignia do obracania foteli znajduje się, w zależności od modeli, z przodu lub z boku fotela.

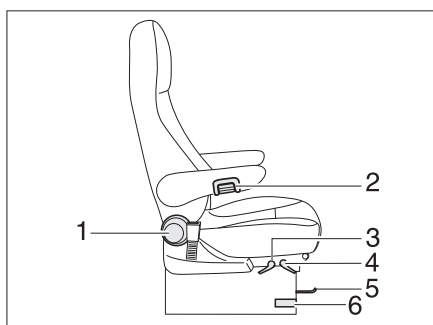

Rys. 90 Fotel kierowcy i fotel pasażera obok kierowcy

Obracanie:

- Oba podłokietniki w fotelu kierowcy/pasażera obok kierowcy przestawić do góry.
- Fotel kierowcy/pasażera przesunąć do tyłu albo do położenia środkowego.
- Nacisnąć lub pociągnąć dźwignię do obracania fotela (Rys. 90,6). Nastąpi zwolnienie fotela z blokady.

Kierunek obrotu jest dowolny. Fotele można zablokować tylko w kierunku jazdy.

7 Mieszkanie

7.8 Stoły

7.8.1 Stół wiszący z podstawą przegubową



- ▷ W zależności od modelu stosowane są różne przedłużenia płyty stołu i przegubowych nóg w podstawie. Dlatego posiadany stół może odbiegać kształtem od prezentowanego tutaj. Jednak wszystkie stoły przebudowuje się w ten sam sposób.

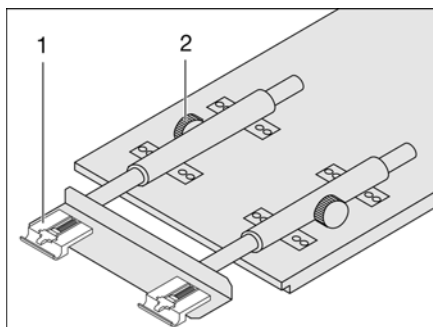

Rys. 91 Powiększanie stołu wiszącego

Powierzchnię stołu wiszącego można powiększyć po zamocowaniu przedłużenia płyty stołu.

- Powiększanie:**
- Poluzować śruby radełkowane (Rys. 91,2).
 - Lekko unieść płytę stołu z przodu i wyciągnąć aż do oporu. Przedłużenie stołu (Rys. 91,1) jest całkowicie wyciągnięte.
 - Postawić stół na podłodze.
 - Wsunąć przedłużenie płyty stołu w przedłużenie stołu.
 - Lekko unieść płytę stołu z przodu i dosunąć do oporu.
 - Dokręcić mocno śruby radełkowane.
- Zmniejszanie:**
- Poluzować śruby radełkowane (Rys. 91,2).
 - Lekko unieść płytę stołu z przodu i wyciągnąć.
 - Zdjąć przedłużenie płyty stołu i bezpiecznie schować.
 - Lekko unieść płytę stołu z przodu i dosunąć do oporu. Przedłużenie stołu (Rys. 91,1) jest całkowicie wsunięte.
 - Postawić stół na podłodze.
 - Dokręcić mocno śruby radełkowane.

7

Mieszkanie

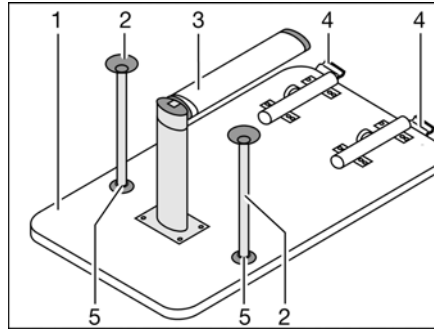

Rys. 92 Podstawa łóżka

Dzięki przegubowej podstawie stół może być używany jako podstawa łóżka.

*Przebudowa na podstawę
łóżka:*

- Unieść płytę stołu (Rys. 92,1) z przodu ok. 45°.
- Dolną część przegubowej podstawy (Rys. 92,3) złożyć, obracając o 90°. W tym celu, w zależności od modelu, pociągnąć dolną część przegubowej podstawy w dół albo nacisnąć przycisk zwalniający blokadę.
- Nacisnąć przycisk zwalniający blokadę (Rys. 92,4).
- Odchylić płytę stołu ok. 45° do góry i wysunąć stół z listwy ustalającej.
- W zależności od modelu wetknąć obie dodatkowe nogi podporowe (Rys. 92,2) w mocowania (Rys. 92,5) na spodzie płyty stołu.
- Wsunąć stół w dolną listwę ustalającą i zaryglować.

7 Mieszkanie

7.8.2 Stół wiszący (komplet stołków barowych)

Powierzchnię stołu wiszącego daje się powiększyć po wyciągnięciu przedłużenia płyty stołu.

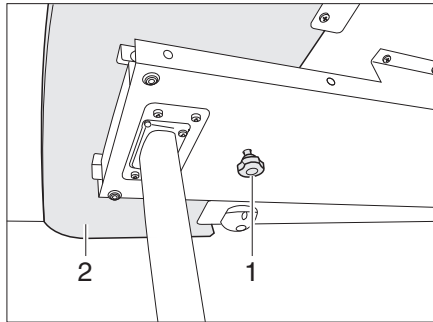

Rys. 93 Ryglowanie przedłużenia płyty stołu

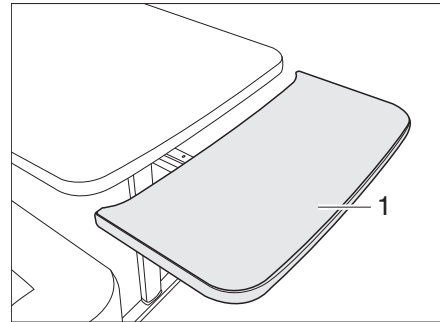

Rys. 94 Przedłużenie płyty stołu

- Powiększanie:**
- Poluzować śrubę radełkowaną (Rys. 93,1).
 - Wyciągnąć przedłużenie płyty stołu (Rys. 93,2) aż do oporu (Rys. 94).
 - Poprowadzić przedłużenie płyty stołu (Rys. 94,1) łukiem do góry. Przedłużenie płyty stołu przylega w jednej płaszczyźnie do płyty stołu.

- Zmniejszanie:**
- Odciągnąć przedłużenie płyty stołu (Rys. 94,1) aż do oporu od płyty stołu i przycisnąć w dół, pokonując opór sprężyn ustalających. Przedłużenie płyty stołu przesuwa się łukiem na dół (Rys. 94).
 - Wsunąć przedłużenie płyty stołu aż do oporu.
 - Dokręcić mocno śrubę radełkowaną (Rys. 93,1).

Dzięki przegubowej podstawie stół może być używany jako podstawa łóżka.

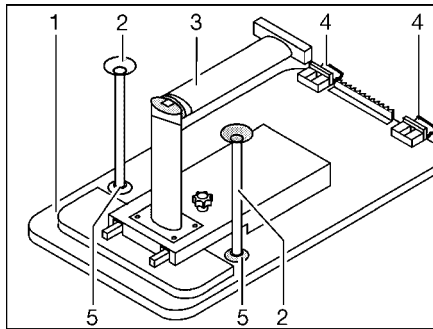

Rys. 95 Podstawa łóżka

- Przebudowa na podstawę łóżka:**
- Lekko unieść płytę stołu (Rys. 95,1) z przodu.
 - Odblokować podstawę stołu (Rys. 95,3) w przegubie i złożyć.
 - Odchylić płytę stołu ok. 45° do góry i wyczepić mocowania (Rys. 95,4) z górnej szyny ustalającej.
 - W zależności od modelu wetknąć obie dodatkowe nogi podporowe (Rys. 95,2) w mocowania (Rys. 95,5) na spodzie płyty stołu.
 - Zaczepić stół wiszący o dolną szynę ustalającą i ustawić na przegubie podstawy stołu.

7 Mieszkanie

7.8.3 Stół nieruchomy (przesuwana płyta stołu)

Płytę stołu nieruchomego można przesuwac wzdłuż i w szerz.

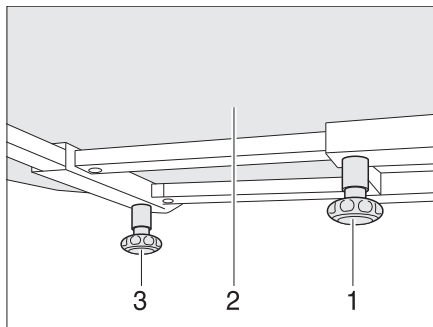

Rys. 96 Stół nieruchomy

- Przesuwanie wzdłuż:*
- Poluzować śrubę radełkowaną (Rys. 96,1).
 - Przesunąć płytę stołu (Rys. 96,2) w dowolną pozycję.
 - Z powrotem dokręcić śrubę radełkowaną.

- Przesuwanie w szerz:*
- Poluzować śrubę radełkowaną (Rys. 96,3).
 - Przesunąć płytę stołu (Rys. 96,2) w dowolną pozycję.
 - Z powrotem dokręcić śrubę radełkowaną.

Niedozwolone jest używanie stołu nieruchomego jako podstawy łóżka.

7.8.4 Stół jednokolumnowy (przesuwana płyta stołu)

Płytę stołu jednokolumnowego można przesuwac w poprzek.

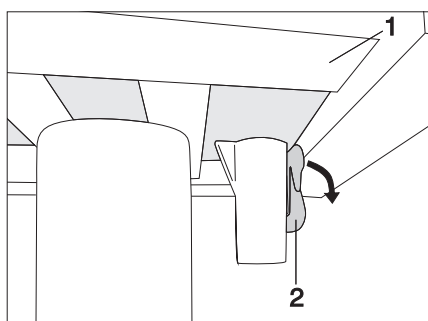

Rys. 97 Blokada stołu jednokolumnowego (zaryglowana)

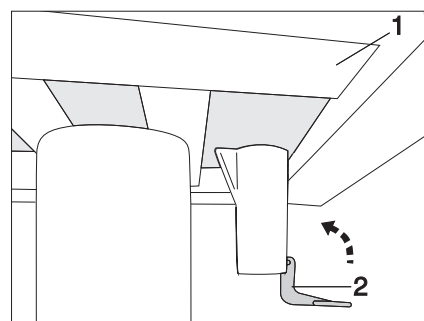

Rys. 98 Blokada stołu jednokolumnowego (odblokowana)

- Przesuwanie płyty stołu:*
- Przycisnąć dźwignię blokującą (Rys. 97,2) w dół.
 - Przesunąć płytę stołu (Rys. 97,1) w dowolną pozycję.
 - Z powrotem przełożyć dźwignię blokującą (Rys. 97,2) do góry.

7

Mieszkanie

7.8.5 Stół opuszczany przy kanapie okrągłej

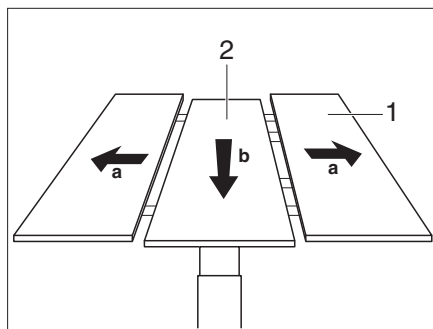

Rys. 99 Podnoszenie części środkowej

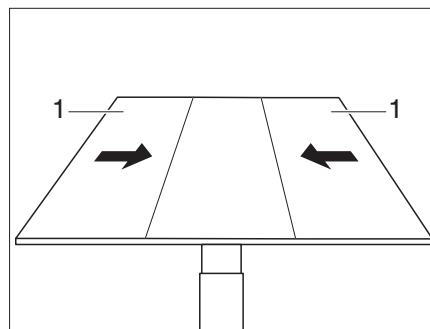

Rys. 100 Nasuwanie części bocznych na część środkową

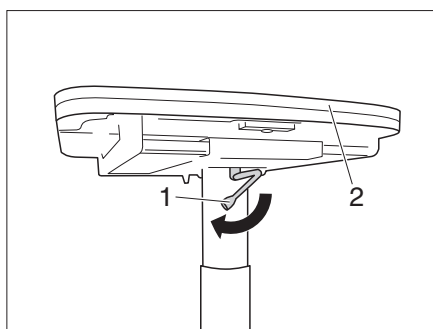

Rys. 101 Opuszczanie stołu

Powiększanie:

- Rozsunąć części skrajne (Rys. 99,1) stołu.
- Energicznie przycisnąć w dół część środkową (Rys. 99,2) stołu. Część środkowa jest wypychana w górę siłą sprężyny.
- Nasunąć części skrajne (Rys. 100,1) stołu na część środkową.

Zmniejszanie:

- Rozsunąć części skrajne (Rys. 99,1) stołu.
- Energicznie przycisnąć w dół część środkową (Rys. 99,2) stołu. Część środkowa blokuje się w dolnym położeniu.
- Zsunąć części skrajne stołu.

Opuszczanie

- Zmniejszyć stół (patrz wyżej).
- Przełożyć dźwignię ryglującą (Rys. 101,1) w lewo. Ryglowanie jest otwarte.
- Przycisnąć od góry środkową część płyty stołu (Rys. 101,2) i przytrzymać przyciśniętą.
- Przełożyć dźwignię ryglującą (Rys. 101,2) w prawo. Stół podnośny jest zablokowany.

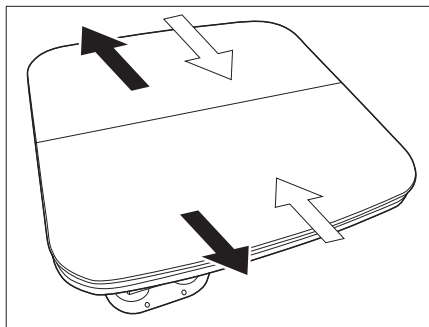
7.8.6 Stół 2-kolumnowy opuszczany przy kanapie okrągłej

Rys. 102 Rozciąganie części skrajnych

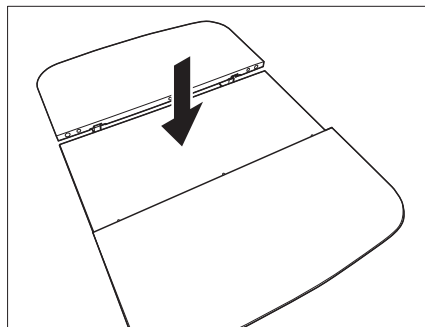

Rys. 103 Opuszczanie części środkowej

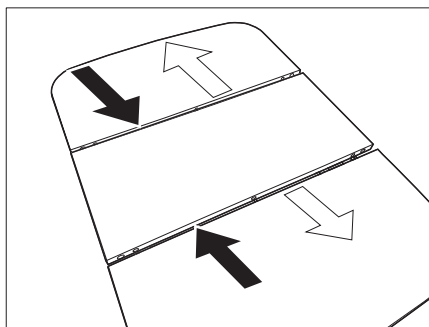

Rys. 104 Opuszczanie stołu

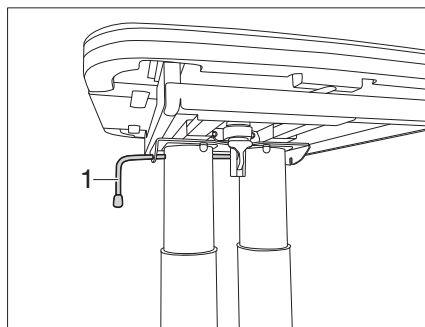

Rys. 105 Ryglowanie stołu

Powiększanie:

- Rozciągnąć części skrajne stołu (Rys. 102 – czarne strzałki).
- Energicznie przycisnąć w dół część środkową stołu (Rys. 103). Część środkowa jest wypychana w górę siłą sprężyny.
- Nasunąć części skrajne stołu na część środkową (Rys. 104 – czarne strzałki).

Zmniejszanie:

- Rozsunąć części skrajne stołu (Rys. 104 – białe strzałki).
- Energicznie przycisnąć w dół część środkową stołu. Część środkowa blokuje się w dolnym położeniu (Rys. 103).
- Zsunąć części skrajne stołu (Rys. 102 – białe strzałki).

Opuszczanie

- Zmniejszyć stół (patrz wyżej).
- Przełożyć dźwignię ryglującą (Rys. 105,1) w lewo. Ryglowanie jest otwarte.
- Przycisnąć od góry środkową część płyty stołu i przytrzymać przyciśniętą.
- Przełożyć dźwignię ryglującą (Rys. 105,1) w prawo. Stół podnośny jest zablokowany.

7 Mieszkanie

7.8.7 2-kolumnowy składany stół opuszczany

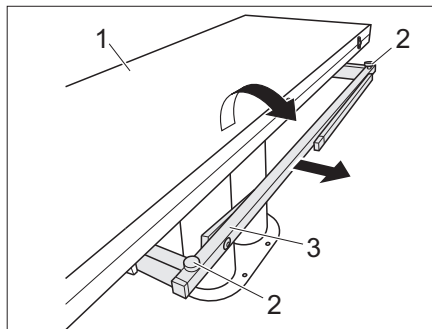

Rys. 106 Powiększanie stołu

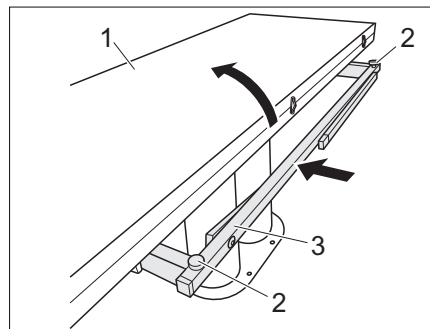

Rys. 107 Pomniejszanie stołu

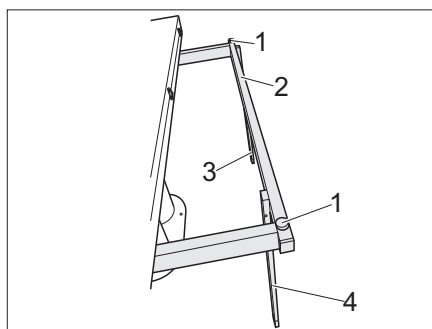

Rys. 108 Prostopadłe ustawienie podparć

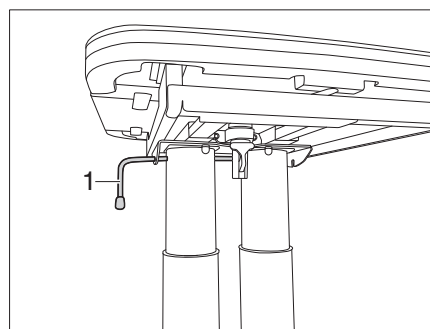

Rys. 109 Ryglowanie stołu

- Powiększanie:**
- Wyciągnąć podstawę stołu (Rys. 106,3).
 - Rozłożyć połowę stołu (Rys. 106,1).
 - Ustawić żądaną wysokość blatu stołu dwiema śrubami nastawczymi (Rys. 106,2).
 - Przełożyć dźwignię ryglującą (Rys. 109,1) w prawo. Stół podnośny jest zablokowany.
- Zmniejszanie:**
- Zwolnić dźwignię ryglującą (Rys. 109,1).
 - Złożyć połowę stołu (Rys. 107,1).
 - Wkręcić dwie śruby nastawcze (Rys. 107,2).
 - Wsunąć podstawę stołu (Rys. 107,3).
- Opuszczanie**
- Zmniejszyć stół (patrz wyżej).
 - Przełożyć dźwignię ryglującą (Rys. 109,1) w lewo. Ryglowanie jest otwarte.
 - Przycisnąć od góry środkową część płyty stołu i przytrzymać przyciśniętą.
 - Przełożyć dźwignię ryglującą (Rys. 109,1) w prawo. Stół podnośny jest zablokowany.
 - Wyciągnąć podstawę stołu (Rys. 108,2).
 - Ustawić prostopadłe podparcia (Rys. 108,3 i 4).
 - Ustawić żądaną wysokość blatu stołu dwiema śrubami nastawczymi (Rys. 108,1).

7

Mieszkanie

7.8.8 2-kolumnowy składany stół opuszczany przy środkowym łóżku podnoszonym

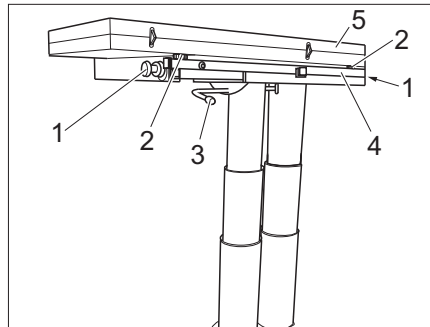

Rys. 110 Powiększanie stołu

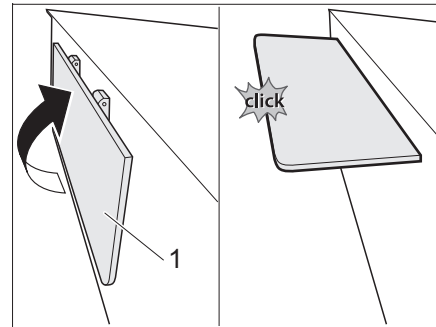

Rys. 111 Nakładanie krawędzi wsporczej

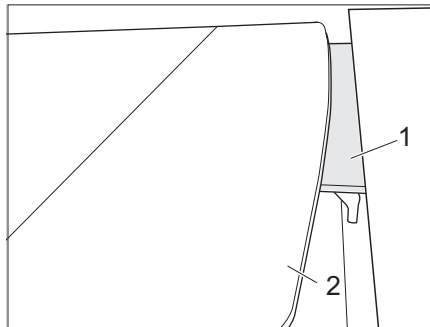

Rys. 112 Opuszczanie stołu

- Powiększanie:**
- Odkręcić śruby radełkowane (Rys. 110,1) z obu stron.
 - Przełożyć dźwignię ryglującą (Rys. 110,3) w lewo. Stół podnoszony jest odblokowany.
 - Wyciągnąć podstawę stołu (Rys. 110,4).
 - Rozłożyć połowę stołu (Rys. 110,5).
 - Ustawić żądaną wysokość blatu stołu dwiema śrubami nastawczymi (Rys. 110,2).
 - Przełożyć dźwignię ryglującą (Rys. 110,3) w prawo. Stół podnoszony jest zablokowany.

- Zmniejszanie:**
- Rozłączyć dźwignię ryglującą (Rys. 110,3).
 - Złożyć połowę stołu (Rys. 110,5).
 - Wkręcić dwie śruby nastawcze (Rys. 110,2).
 - Wsunąć podstawę stołu (Rys. 110,4).
 - Przełożyć dźwignię ryglującą (Rys. 110,3) w prawo. Stół podnoszony jest zablokowany.
 - Dokręcić śruby radełkowane (Rys. 110,1) z obu stron.

Opuszczanie do przebudowy
łóżka

- Zmniejszyć stół (patrz wyżej).
- Przełożyć dźwignię ryglującą (Rys. 110,3) w lewo. Ryglowanie jest otwarte.
- Przycisnąć od góry środkową część płyty stołu.
- Wyciągnąć podstawę stołu (Rys. 110,4).
- Ew. wkręcić dwie śruby nastawcze (Rys. 110,2).
- Przełożyć dźwignię ryglującą (Rys. 110,3) w prawo. Stół podnoszony jest zablokowany.

7

Mieszkanie

- Odryglować krawędź podparcia (Rys. 111,1) i przechylić do góry, aż się zatrzaśnie.
- Przechylić blat stołu (Rys. 112,2) do dołu do krawędzi wsporczej (Rys. 112,1).

7.8.9 Stół składany, opuszczany i sztywny

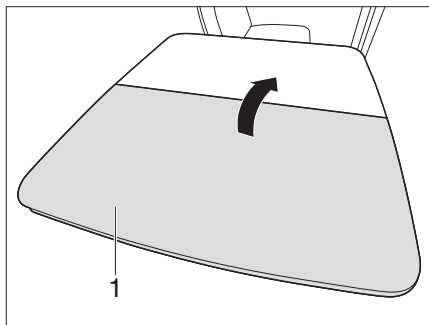

Rys. 113 Składanie stołu składanego

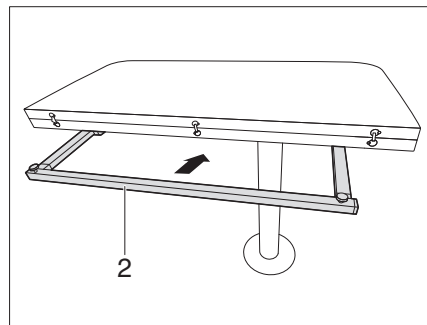

Rys. 114 Wsuwanie podstawy stołu składanego

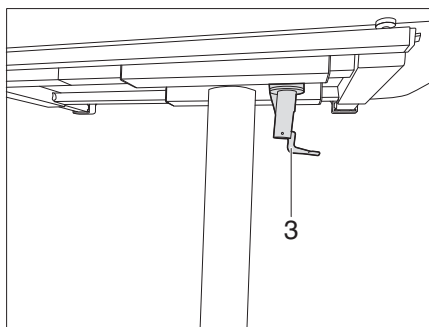

Rys. 115 Ryglowanie stołu składanego

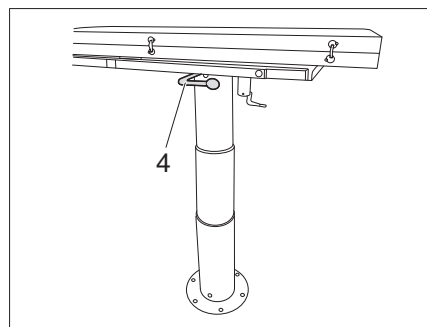

Rys. 116 Stół składany, opuszczany

Po opuszczeniu stół składany może być wykorzystywany jako podstawa łóżka.

*Przebudowa na podstawę
łóżka:*

- Złożyć połowę stołu (Rys. 113,1).
- Wsunąć podstawę stołu (Rys. 114,2).
- Przełożyć dźwignię ryglującą (Rys. 115,3) w prawo. Stół podnoszony jest zaryglowany i nie można go przesunąć.
- Zwolnić dźwignię (Rys. 116,4) do opuszczania stołu i przycisnąć stół w dół.

7 Mieszkanie

7.9 Zamek centralny listwy sterowania kuchnią

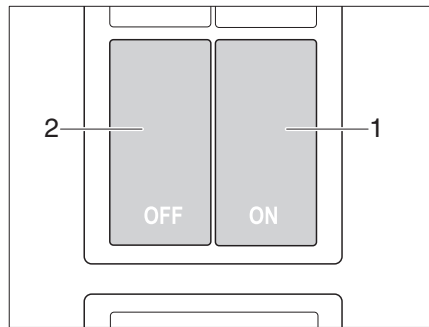

Rys. 117 Przełącznik zamka centralnego listwy sterowania kuchnią

Listwa sterowania kuchnią jest wyposażona w zamek centralny. Klapy i szuflady bloku kuchennego można ręcznie ryglować i odblokowywać za pomocą przełącznika (Rys. 117).

Patrz też rozdział 4.10.

- Ryglowanie* ■ Wcisnąć przełącznik ON (Rys. 117,1). Klapy i szuflady bloku kuchennego są zamknięte i zaryglowane.
- Odblokowanie* ■ Wcisnąć przełącznik OFF (Rys. 117,2). Klapy i szuflady bloku kuchennego są odblokowane.

7

Mieszkanie

7.9.1 Awaryjne zwalnianie blokady szuflad kuchennych (model Alpa)

W razie zaniku prądu istnieje możliwość ręcznego odblokowania szuflad kuchennych.

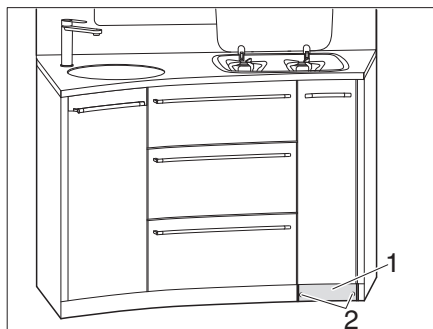

Rys. 118 Odkręcanie cokołu

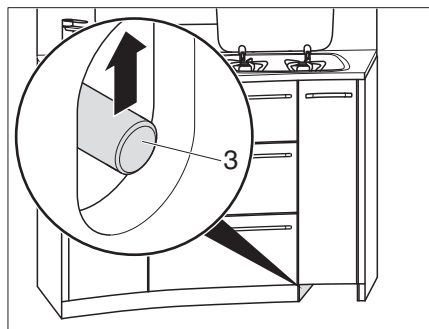

Rys. 119 Odblokowanie szuflad kuchennych

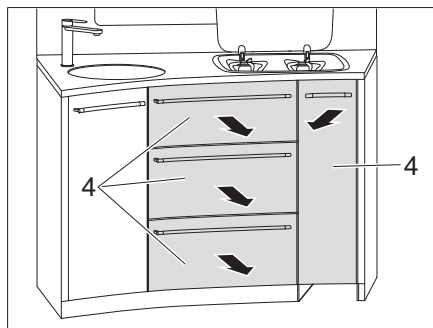

Rys. 120 Wyjmowanie szuflad kuchennych

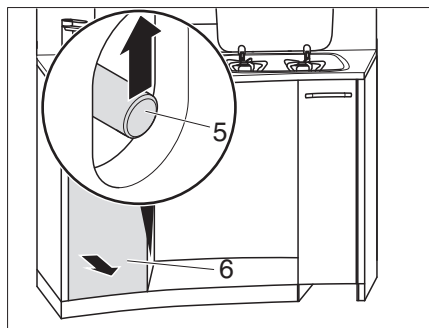

Rys. 121 Odblokowanie wysokiej szuflady kuchennej

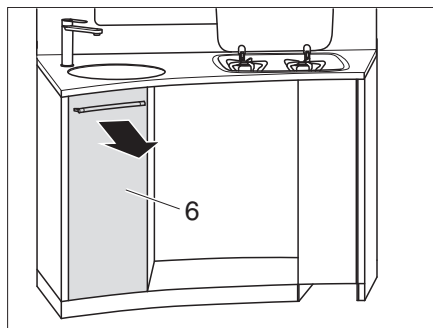

Rys. 122 Wyjmowanie wysokiej szuflady kuchennej

Odkręcanie cokołu:

- Odkręcić 2 śruby (Rys. 118,2) w cokole (Rys. 118,1).
- Zdjąć cokół (Rys. 118,1).

Wyjmowanie szuflad kuchennych:

- Przesunąć w górę drążek (Rys. 119,3).
- Wyjąć szuflady kuchenne (Rys. 120,4).
- Przełożyć rękę przez otwór i popchnąć drążek (Rys. 121,5) do góry.
- Wyjąć wysoką szufladę kuchenną (Rys. 122,6).

7.9.2 Awaryjne zwalnianie blokady szuflad kuchennych (model Globetrotter)

W razie zaniku prądu istnieje możliwość ręcznego odblokowania szuflad kuchennych.

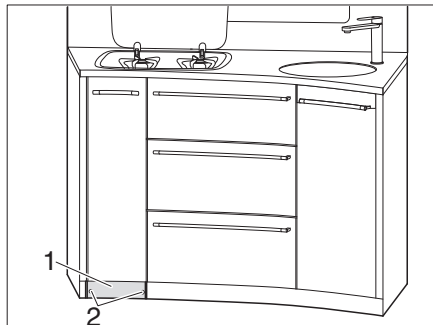

Rys. 123 Odkręcanie cokotu

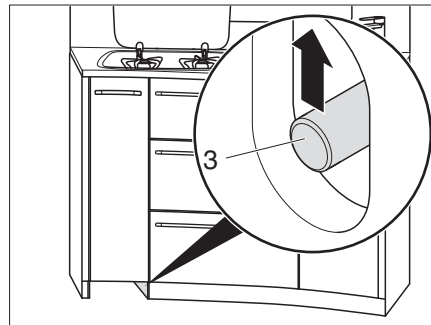

Rys. 124 Odblokowanie szuflad kuchennych

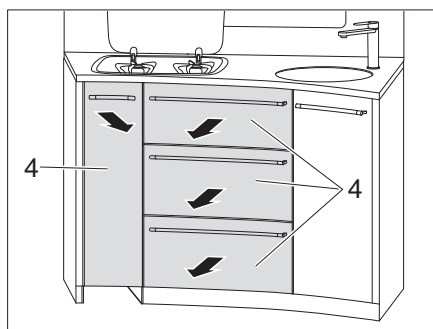

Rys. 125 Wyjmowanie szuflad kuchennych

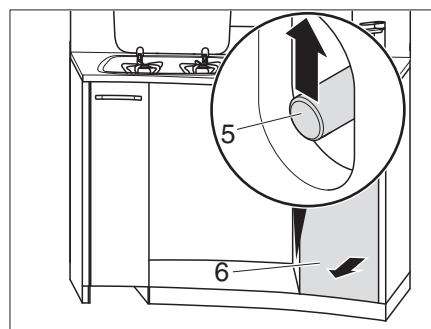

Rys. 126 Odblokowanie wysokiej szuflady kuchennej

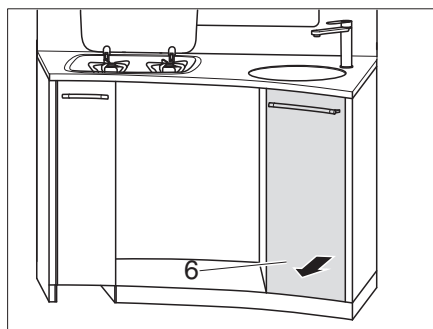

Rys. 127 Wyjmowanie wysokiej szuflady kuchennej

Odkręcanie cokotu:

- Odkręcić 2 śruby (Rys. 123,2) w cokole (Rys. 123,1).
- Zdjąć cokół (Rys. 123,1).

Wyjmowanie szuflad kuchennych:

- Przesunąć w górę drążek (Rys. 124,3).
- Wyjąć szuflady kuchenne (Rys. 125,4).
- Przełożyć rękę przez otwór i popchnąć drążek (Rys. 126,5) do góry.
- Wyjąć wysoką szufladę kuchenną (Rys. 127,6).

7

Mieszkanie

7.10 Poszerzenie półki kuchennej

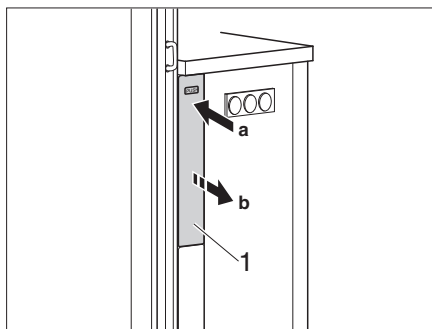

Rys. 128 Zwalnianie poszerzenia z mocowania

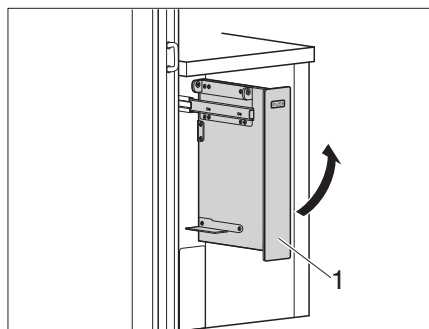

Rys. 129 Odchylenie poszerzenia do góry

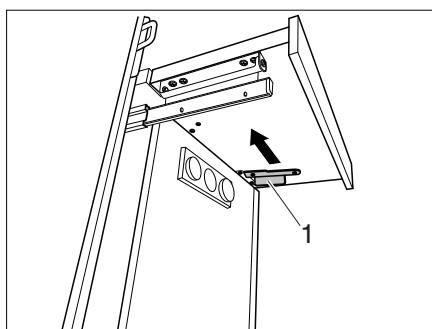

Rys. 130 Zabezpieczanie poszerzenie

- Rozstawianie:**
- Nacisnąć na osłonę (Rys. 128,1) poszerzenia. Poszerzenie uwalnia się z mocowania.
 - Wyciągnąć poszerzenie na zewnątrz.
 - Odchylić poszerzenie (Rys. 129,1) do góry.
 - Przesunąć blokadę ryglującą (Rys. 130,1) do przodu. Poszerzenie jest zabezpieczone.
- Chowanie:**
- Zwolnić blokadę ryglującą (Rys. 130,1).
 - Odchylić poszerzenie (Rys. 129,1) w dół.
 - Wsunąć poszerzenie (Rys. 128,1) w zabudowę kuchni, aż się zablokuje.

7

Mieszkanie

7.11 Telewizor



- ▶ Przed wyruszeniem w drogę zdjąć telewizor z podstawy i bezpiecznie schować.
- ▶ Przed wyruszeniem w drogę ustawić monitor płaski i mocowanie monitora w pozycji wyjściowej i zabezpieczyć. Jeżeli mocowanie ekranu jest zamontowane w szafie na telewizor: zamknąć szafę z telewizorem.
- ▶ Przed każdą jazdą sprawdzać, czy antena jest w pozycji złożonej. Niebezpieczeństwo spowodowania wypadku!

Ekran płaski w szafie na telewizor

Ekran płaski jest zamocowany w szafie na telewizor na wyciągu.

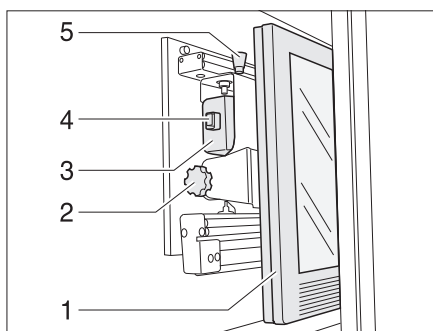

Rys. 131 Szafa na telewizor

Wyciąganie konsoli telewizora do przodu:

- Nacisnąć przycisk zwalniający blokadę (Rys. 131,5) i trzymając za uchwyt (Rys. 131,4), pociągnąć mocowanie ekranu płaskiego do oporu do przodu.

Wychylanie konsoli telewizora:

- Pociągnąć przycisk zwalniający blokadę (Rys. 131,1) i wychylić ekran płaski (Rys. 131,2) do wybranej pozycji.
- Poluzować śrubę radełkowaną (Rys. 131,3).
- Ustawić żądane nachylenie ekranu płaskiego i z powrotem dokręcić śrubę radełkowaną.

7

Mieszkanie

Ekran płaskie z ramieniem przegubowym

Ekran płaski jest zamocowany na ramieniu przegubowym. Istnieją różne wersje ramienia przegubowego, w zależności od modelu.

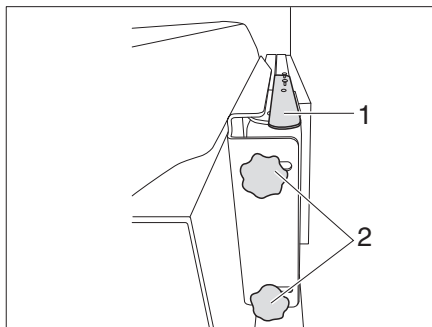

Rys. 132 Mocowanie z ramieniem przegubowym (wariant 1)

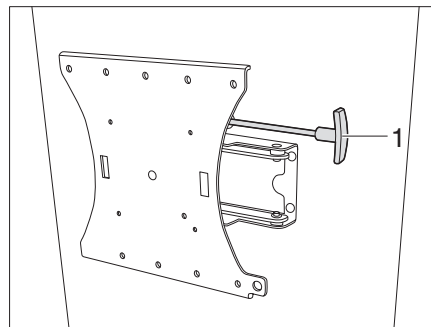

Rys. 133 Mocowanie z ramieniem przegubowym (wariant 2)

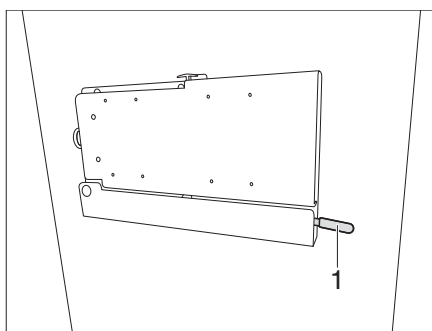

Rys. 134 Mocowanie z ramieniem przegubowym (wariant 3)

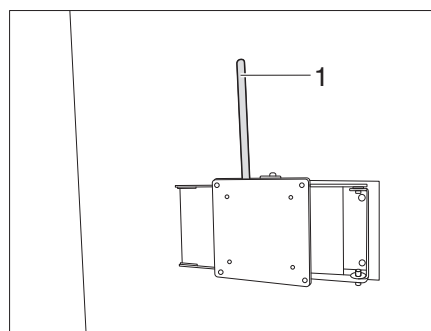

Rys. 135 Mocowanie z ramieniem przegubowym (wariant 4)

- Wariant 1:**
- Przycisnąć dźwignię (Rys. 132,1) w dół, aby uwolnić ekran płaski z blokady. Puścić dźwignię.
 - Poluzować 2 śruby radełkowane (Rys. 132,2) i wychylić ekran płaski do żądanej pozycji. Z powrotem dociągnąć śruby radełkowane (Rys. 132,2).
- Wariant 2:**
- Pociągnąć dźwignię (Rys. 133,1), aby uwolnić ekran płaski z blokady.
 - Trzymając ekran płaski obiema rękoma za górną i dolną krawędź, wyregulować pochylenie zgodnie z własnymi preferencjami.
 - Z powrotem wsunąć dźwignię (Rys. 133,1) w celu zablokowania.
- Wariant 3:**
- Przycisnąć dźwignię (Rys. 134,1) w dół.
 - Trzymając ekran płaski obiema rękoma za górną i dolną krawędź, wyregulować pozycję zgodnie z własnymi preferencjami.
 - Z powrotem przesunąć dźwignię (Rys. 134,1) do góry w celu zablokowania.
- Wariant 4:**
- Pociągnąć z dźwignię (Rys. 135,1).
 - Trzymając ekran płaski obiema rękoma za górną i dolną krawędź, wyregulować pozycję zgodnie z własnymi preferencjami.
 - Przesunąć dźwignię (Rys. 135,1) z powrotem do położenia wyjściowego celem zablokowania.

Ekran płaski, opuszczany

Ekran płaski z systemem głośników TV (Rys. 136) można wyciągnąć na dół do wybranej pozycji i oglądać telewizję.

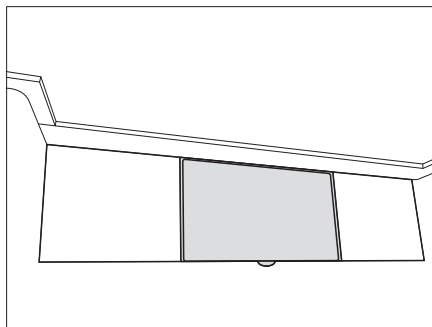

Rys. 136 Ekran płaski w położeniu górnym

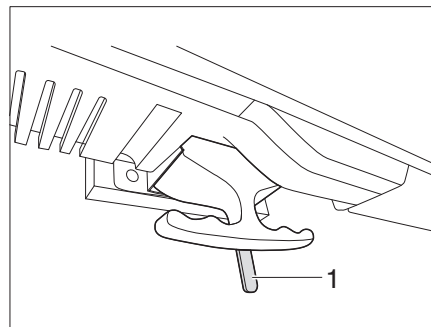

Rys. 137 Ekran płaski odblokowanie

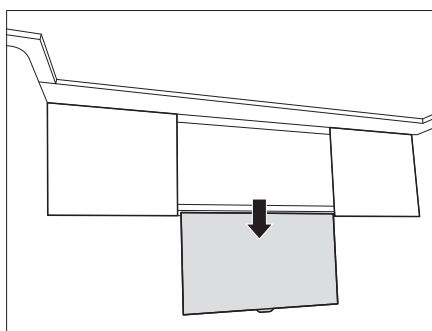

Rys. 138 Ekran płaski w położeniu dolnym

Opuszczanie ekranu płaskiego

- Przesunąć dźwignię (Rys. 137,1) w lewo. Blokada jest zwolniona.
- Ekran płaski pociągnąć za uchwyt w dół (Rys. 138).
- Przesunąć dźwignię (Rys. 137,1) do środka. Ekran płaski jest zablokowany w swoim położeniu.

Przesuwanie ekranu płaskiego w górę

- Przesunąć dźwignię (Rys. 137,1) w lewo. Blokada jest zwolniona.
- Ekran płaski pociągnąć za uchwyt do góry.
- Przesunąć dźwignię (Rys. 137,1) do środka. Ekran płaski jest zablokowany w swoim położeniu.

7 Mieszkanie

7.12 Odbiornik radiowy w kabinie kierowcy

Jeśli przełącznik jest ustawiony w pozycji 1 (Rys. 139,1), odbiornik radiowy włącza się przy uruchomieniu silnika. Jest zasilany prądem z akumulatora rozruchowego. Chcąc słuchać radia przy wyłączonym silniku, należy ustawić przełącznik w pozycji 3 (Rys. 139,3) Zasilanie ciągłe.

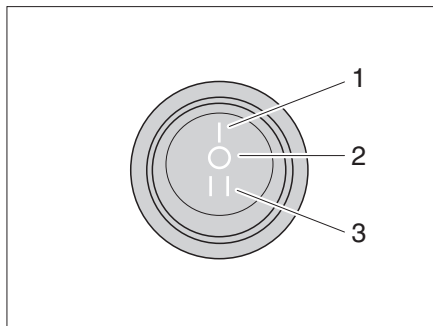

- 1 Pozycja 1 – zasilanie elektryczne przez akumulator rozruchowy
- 2 Pozycja 0 – wyłączony
- 3 Pozycja 3 – zasilanie elektryczne przez akumulator w nadwoziu

Rys. 139 Przełącznik zasilania elektrycznego

7.13 Lampy



- ▶ Żarówki i oprawki lamp mogą osiągać bardzo wysokie temperatury.
- ▶ Przed dotknięciem żarówek i oprawek lamp poczekać, aż ostygną.
- ▶ Kiedy lampa jest włączona lub jeszcze gorąca, odstęp bezpieczeństwa od łatwopalnych przedmiotów, jak np. zasłony czy firanki, musi wynosić co najmniej 30 cm. Niebezpieczeństwo wybuchu pożaru!

W zależności od modelu lampy są wyposażona halogenowe, fluorescencyjne lub diodowe źródła światła. Wskazówki dotyczące wymiany źródeł światła i - ewentualnie - baterii zawarto w rozdziale 13.

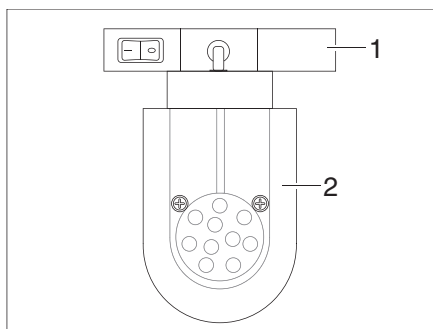

Rys. 140 Lampa punktowa LED (przykład)

Zmiana lokalizacji lampy punktowa LED:

- Złapać mocowanie (Rys. 140,1) i obrócić o 90°.
- Wyjąć lampę punktową LED (Rys. 140,2) z systemu szynowego.
- Zamocować lampę punktową LED (Rys. 140,2) w wybranej pozycji w systemie szynowym i obrócić o 90°.

7

Mieszkanie

7.14 Przełączniki światel



- ▶ Przełączniki światel są różnie rozmieszczane w różnych modelach. Przełączniki światel znajdują się albo tuż przy odpowiedniej lampie, albo w obrębie zasięgu światła, np. blisko kanapy.

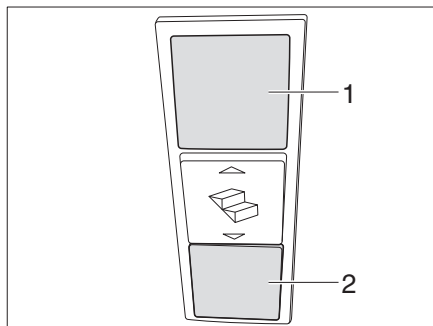

Rys. 141 Przełączniki światel

W niektórych modelach przełącznik światła do oświetlenia wejścia (Rys. 141,1) i oświetlenia zewnętrznego (Rys. 141,2) znajduje się przy wejściu na dole.

7.15 Poszerzenie kanapy tyłem do kierunku jazdy

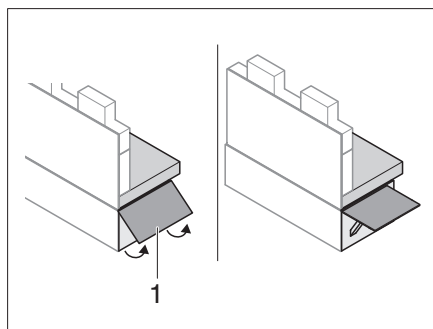

Rys. 142 Rozkładanie przedłużenia ławy do siedzenia

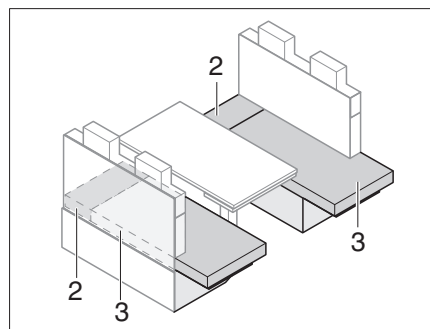

Rys. 143 Po powiększeniu

Powiększanie kanapy:

- Rozłożyć do góry przedłużenie ławy do siedzenia (Rys. 142,1).
- Przeciągnąć poduszki do siedzenia (Rys. 143,3) na przedłużenie ławy do siedzenia.
- Dodatkowe poduszki (Rys. 143,2) ułożyć między poduszkami do siedzenia (Rys. 143,3) a ścianą zewnętrzną.
- Powiększyć stół (patrz rozdział 7.8).

Zmniejszanie kanapy:

- Zmniejszyć stół (patrz rozdział 7.9).
- Usunąć dodatkowe poduszki (Rys. 143,2).
- Przeciągnąć poduszki do siedzenia (Rys. 143,3) na ławę do siedzenia.
- Wsunąć zawleczkę zwalniającą blokadę i złożyć przedłużenie ławy do siedzenia (Rys. 142,1).

7 Mieszkanie

7.16 Łóżka

7.16.1 Łóżko podwójne z regulacją wysokości



- ▶ Przed użyciem łóżka sprawdzić, czy dźwignia zabezpieczająca znajduje się w pozycji zabezpieczonej (Rys. 147).

Pod łóżkiem znajduje się luk bagażowy. Aby dostać się do luku bagażowego, można po prostu podnieść łóżko podwójne.

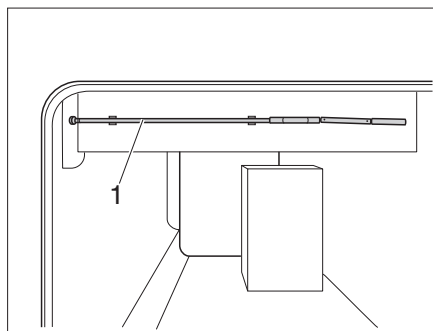

Rys. 144 Korbka do regulacji wysokości

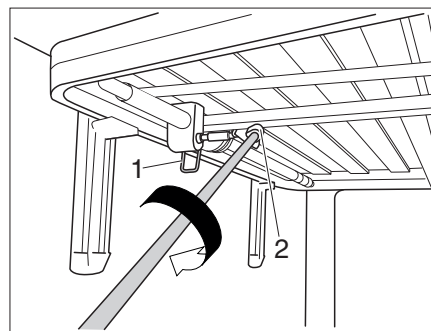

Rys. 145 Regulacja wysokości

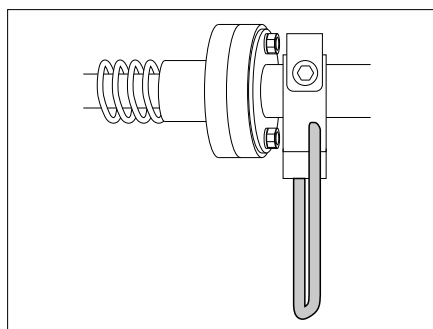

Rys. 146 Dźwignia zabezpieczająca w położeniu zwolnionym

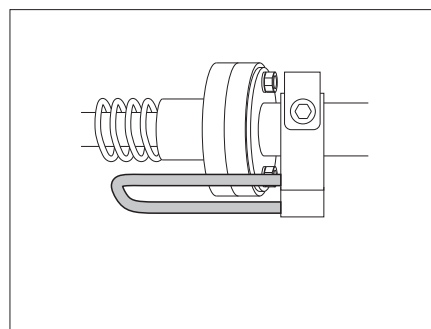

Rys. 147 Dźwignia zabezpieczająca w położeniu zabezpieczonym

Regulacja wysokości łóżka:

- Wyjąć korbkę (Rys. 144,1) z mocowania.
- Zwolnić dźwignię zabezpieczającą (Rys. 145,1). Teraz można przestawić łóżko.
- Wsunąć korbkę w magnetyczne gniazdo czworokątne (Rys. 145,2). Można teraz zmienić wysokość łóżka.

Zabezpieczanie łóżka:

- Wyciągnąć korbkę z gniazda czworokątnego (Rys. 145,2) i zamocować w uchwycie.
- Ustawić dźwignię zabezpieczającą w pozycji zabezpieczonej (Rys. 147).

7

Mieszkanie

7.16.2 łóżko w alkowie



- ▶ Maksymalne obciążenie łóżka w alkowie wynosi 200 kg.
- ▶ Korzystanie z łóżka w alkowie jest dozwolone dopiero po rozpięciu siatki zabezpieczającej.
- ▶ Pod żadnym pozorem nie pozostawiać w łóżku w alkowie małych dzieci bez nadzoru.
- ▶ Szczególnie w przypadku małych dzieci poniżej 6 lat konieczna jest nieustanna kontrola, aby nie wypadły z łóżka w alkowie.
- ▶ Dzieci powinny spać na odpowiednich, oddzielnych łóżeczkach dla dzieci lub na dziecięcych łóżeczkach turystycznych.



- ▶ Nie obciążać łóżka w alkowie bez materaca. Część łóżka wykonana z tworzywa sztucznego może się złamać!

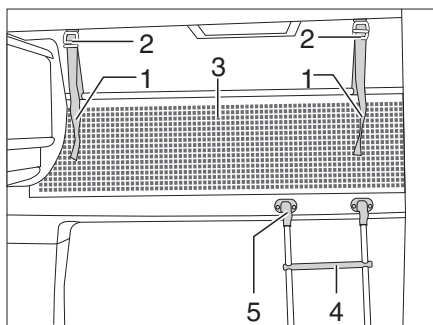

Rys. 148 Łóżko w alkowie

Drabinka przy łóżku

Do wchodzenia na łóżko w alkowie używać seryjnie dołączanej drabinki przy łóżku (Rys. 148,4).

Zaczepianie:

- Zaczepić drabinkę, wsuwając dźwigary w mocowanie (Rys. 148,5) na osłonie alkowy.

Siatka zabezpieczająca

Siatka zabezpieczająca (Rys. 148,3) jest standardowo chowana między materacem a stelażem. Siatkę zabezpieczającą rozpinąć dopiero, gdy osoby znajdują się już w alkowie.

Rozpinanie:

- Taśmy mocujące (Rys. 148,1) zamocować na zatrzask w mocowaniach na suficie (Rys. 148,2).

Mechanizm składania

W niektórych modelach łóżko w alkwie można złożyć do góry. Ułatwia to przechodzenie z kabiny kierowcy do części mieszkalnej.

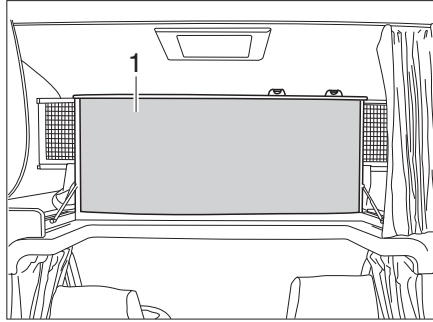

Rys. 149 Łóżko w alkwie, złożone do góry

Składanie do góry:

- Ewentualnie otworzyć przegrodę kabiny kierowcy (patrz rozdział 7.3).
- Unieść materac z przodu i oprzeć na osłonie.
- Złożyć łóżko w alkwie (Rys. 149,1) z przodu do góry. Sprężyny gazowe utrzymują złożone łóżko w położeniu górnym.

Rozkładanie w dół:

- Pociągnąć łóżko w alkwie w dół.
- W razie potrzeby wcisnąć materac z osłonę.

7.16.3 Łóżko podnoszone (model I)

- ▶ Maksymalne obciążenie łóżka podnoszonego wynosi 200 kg.
- ▶ Nie wykorzystywać łóżka podnoszonego jako półki bagażowej. Można w nim przechowywać jedynie pościel dla dwóch osób.
- ▶ Przed wyruszeniem w drogę przytwierdzić łóżko podnoszone do dachu pasem zabezpieczającym. Mocno dociągnąć pas zabezpieczający.
- ▶ Z łóżka podnoszonego wolno korzystać dopiero po maksymalnym opuszczeniu i rozpięciu siatki zabezpieczającej.
- ▶ Kiedy łóżko podnoszone znajdzie się już we właściwej pozycji, konieczne wypiąć kluczyk z panelu sterowniczego.
- ▶ Podnosząc i opuszczając łóżko podnoszone, sprawdzać, czy nikogo nie ma na łóżku albo pod łóżkiem.
- ▶ Łóżkiem podnoszonym mogą sterować wyłącznie osoby dorosłe i odpowiedzialne.
- ▶ Z łóżka podnoszonego korzystać tylko, gdy pojazd stoi w miejscu.
- ▶ Korzystając z łóżka podnoszonego, należy zachować wyjątkową ostrożność.
- ▶ Pilnować, aby w zasięgu przemieszczania się łóżka podnoszonego nie znalazły się dzieci.
- ▶ Pod żadnym pozorem nie pozostawiać w łóżku podnoszonym małych dzieci bez nadzoru.
- ▶ Szczególnie w przypadku małych dzieci poniżej 6 lat trzeba zawsze pilnować, aby nie wypadły z łóżka podnoszonego.
- ▶ Dzieci powinny spać na odpowiednich, oddzielnych łóżeczkach dla dzieci lub na dziecięcych łóżeczkach turystycznych.

7

Mieszkanie



- ▶ Przed opuszczeniem łóżka podnoszonego wyłączyć lampki do czytania u dołu łóżka. Niebezpieczeństwo wybuchu pożaru!
- ▶ Przed przesunięciem łóżka do góry wyłączyć lampki do czytania w łóżku. Niebezpieczeństwo wybuchu pożaru!
- ▶ W niektórych modelach siedzeń oparcie pod plecy jest silnie naprężone przez sprężyny. W sytuacji, gdy oparcia w tych siedzeniach nie są obciążone, po zwolnieniu blokady oparcie wykonuje nagły ruch do przodu.
- ▶ Niedozwolone jest przemieszczanie łóżka podnoszonego, na którym znajdują się ludzie lub przedmioty.
- ▶ Jeżeli nad łóżkiem podnoszonym jest zainstalowane okno dachowe, nie zamykać zasłony zaciemniającej, gdy łóżko podnoszone jest w górnej pozycji.



- ▶ Przy rozkładaniu i podnoszeniu łóżka podnoszonego uważać, aby pościel nie naciskała na boczne zasłony. Spowoduje to ściśnięcie zasłon na drążku i może grozić uszkodzeniem lub choćby zabrudzeniem.

Przygotowanie kabiny kierowcy

Przed opuszczeniem łóżka podnoszonego fotel kierowcy i fotel pasażera obok kierowcy wymagają odpowiedniego ustawienia, w zależności od modelu.

Wariant 1

Miejsca siedzące na kanapie środkowej, zwrócone tyłem do kierunku jazdy, **nie** są wyposażone w podglówki (**brak** pakietu bezpieczeństwa).

- Obrócić fotel kierowcy i fotel pasażera w kierunku jazdy, zablokować w tym położeniu i odsunąć do tyłu.
- Złożyć oparcie do tyłu.
- Zamknąć zasłonę zaciemniającą w kabinie kierowcy.

Wariant 2

Miejsca siedzące na kanapie środkowej, zwrócone tyłem do kierunku jazdy, są wyposażone w podglówki (zamontowany pakiet bezpieczeństwa). Istnieje możliwość wymontowania podglówek z fotela kierowcy i fotela pasażera obok kierowcy.

- Wymontować podglówki.
- Obrócić fotel kierowcy w kierunku jazdy, zablokować w tym położeniu i odsunąć do tyłu.
- Złożyć do tyłu oparcie w fotelu kierowcy.
- Fotel pasażera obok kierowcy przesunąć do przodu, a oparcie złożyć maksymalnie do tyłu.
- Fotel pasażera obok kierowcy obrócić tyłem do kierunku jazdy na tyle, aby można było opuścić łóżko podnoszone.
- Zamknąć zasłonę zaciemniającą w kabinie kierowcy.

7

Mieszkanie

Wariant 3

Miejsca siedzące na kanapie środkowej, zwrócone tyłem do kierunku jazdy, są wyposażone w podglówki (zamontowany pakiet bezpieczeństwa). **Nie** ma możliwości wymontowania podglówek z fotela kierowcy i fotela pasażera obok kierowcy.

- Fotel kierowcy i fotel pasażera obok kierowcy przesunąć do przodu, a oparcie złożyć maksymalnie do tyłu.
- Fotel kierowcy i fotel pasażera obok kierowcy obrócić tyłem do kierunku jazdy na tyle, aby można było do końca opuścić łóżko podnoszone.
- Zamknąć zasłonę zaciemniającą w kabinie kierowcy.

Wariant 4

Przed opuszczeniem łóżka podnoszonego konieczne jest złożenie do przodu oparcie w fotelu kierowcy i fotelu pasażera obok kierowcy.

- Obrócić fotel kierowcy i fotel pasażera w kierunku jazdy, zablokować w tym położeniu i odsunąć do tyłu.
- Odblokować oparcie i złożyć maksymalnie do przodu.
- Zamknąć zasłonę zaciemniającą w kabinie kierowcy.

Łóżko podnoszone manualnie (wariant 1)

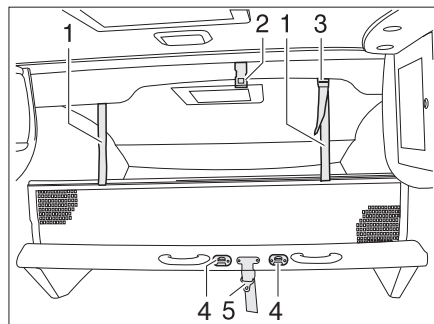

Rys. 150 Łóżko podnoszone manualnie

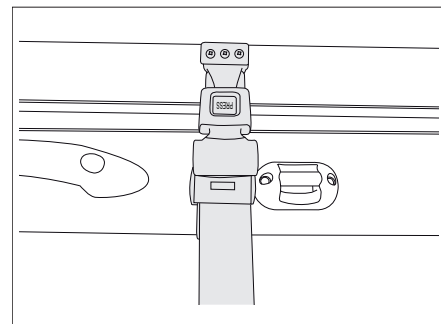

Rys. 151 Pas zabezpieczający łóżko podnoszone manualnie

Opuszczanie łóżka podnoszonego:

- Wyłączyć lampki do czytania u dołu łóżka.
- Rozpiąć pas zabezpieczający.
- Obiema rękami pociągnąć łóżko podnoszone w dół.

Składanie łóżka podnoszonego do góry:

- Wyłączyć lampki do czytania nad łóżkiem podnoszonym.
- Rozpiąć pasy przytrzymujące siatkę zabezpieczającą i rozłożyć siatkę zabezpieczającą pod materacem.
- Obiema rękami popchnąć łóżko podnoszone do góry.
- Za pomocą pasa zabezpieczającego (Rys. 150,5) przymocować łóżko podnoszone (Rys. 150,2) do dachu.

Drabinka przy łóżku

Do wchodzenia na łóżko podnoszone używać seryjnie dołączonej drabinki przy łóżku.

Zaczepianie:

- Oba pałki drabinki zacześć o klamry (Rys. 150,4) przy łóżku podnoszonym.

Siatka zabezpieczająca

Siatka zabezpieczająca jest standardowo chowana między materacem a stelażem. Siatkę zabezpieczającą rozpinąć dopiero, gdy osoby znajdują się już w łóżku.

Rozpinanie:

- Taśmy mocujące (Rys. 150,1) zamocować na zatrzask w mocowaniach na suficie (Rys. 150,2).

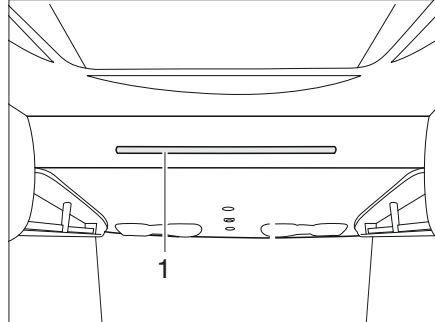
Łóżko podnoszone manualnie (wariant 2)

Rys. 152 Łóżko podnoszone manualnie

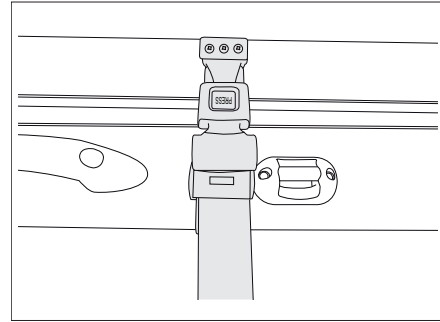

Rys. 153 Pas zabezpieczający łóżko podnoszone manualnie

Opuszczanie łóżka podnoszonego:

- Wyłączyć lampki do czytania u dołu łóżka.
- Rozpiąć pas zabezpieczający.
- Trzymając obiema rękami poręcz łóżka (Rys. 152,1), pociągnąć łóżko podnoszone w dół.

Składanie łóżka podnoszonego do góry:

- Wyłączyć lampki do czytania nad łóżkiem podnoszonym.
- Rozpiąć pasy przytrzymujące siatkę zabezpieczającą i rozłożyć siatkę zabezpieczającą pod materacem.
- Trzymając obiema rękami poręcz łóżka, popchnąć łóżko podnoszone do góry.
- Za pomocą pasa zabezpieczającego przymocować łóżko podnoszone (Rys. 153) do dachu.

Drabinka przy łóżku

Do wchodzenia na łóżko podnoszone używać seryjnie dołączanej drabinki przy łóżku.

Zaczepianie:

- Oba pałki drabinki zaczepić o poręcz (Rys. 152,1) przy łóżku podnoszonym.

Siatka zabezpieczająca

Siatka zabezpieczająca jest standardowo chowana między materacem a stelażem. Siatkę zabezpieczającą rozpinąć dopiero, gdy osoby znajdują się już w alkowie.

Rozpinanie:

- Taśmy mocujące (Rys. 148,1) zamocować na zatrzask w mocowaniach na suficie (Rys. 148,2).

7

Mieszkanie

Łóżko środkowe podnoszone elektrycznie (wariant 1)



- ▶ Kiedy łóżko podnoszone znajdzie się już we właściwej pozycji, konieczne wyjąć kluczyk z panelu sterowniczego.
- ▶ Podnosząc i opuszczając łóżko podnoszone, sprawdzać, czy nikogo nie ma na łóżku albo pod łóżkiem.



- ▶ Zamocować zabezpieczenie przed upadkiem z wysokości.

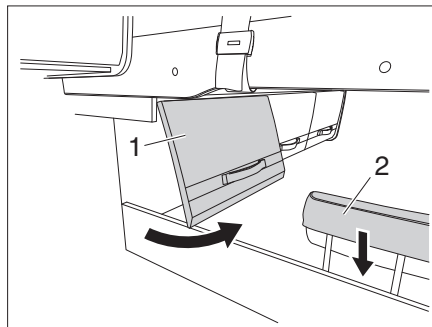



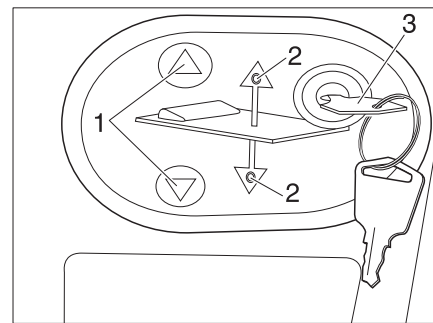

Rys. 154 Kłapa schowka i podglówek



Rys. 155 Panel do sterowania elektrycznym łóżkiem podnoszonym

Opuszczanie lub podnoszenie łóżka podnoszonego:

- Otworzyć klapę schowka (Rys. 154,1).
- Opuścić podglówek (Rys. 154,2).
- Wetknąć kluczyk (Rys. 155,3) w panel sterowniczy.
- Nacisnąć przycisk  lub  (Rys. 155,1) i przytrzymać wciśnięty. Zapali się odpowiednia dioda LED (Rys. 155,2) i nastąpi podniesienie albo opuszczenie łóżka podnoszonego.
- Po osiągnięciu żądanej pozycji zwolnić z powrotem przycisk  lub  (Rys. 155,1). Gaśnie właściwa dioda LED (Rys. 155,2).
- Wyciągnąć klucz (Rys. 155,3).

Siatka zabezpieczająca

Siatka zabezpieczająca (Rys. 156,2) jest standardowo chowana między materacem a stelażem. Siatkę zabezpieczającą rozpinąć dopiero, gdy osoba znajduje się już w łóżku.

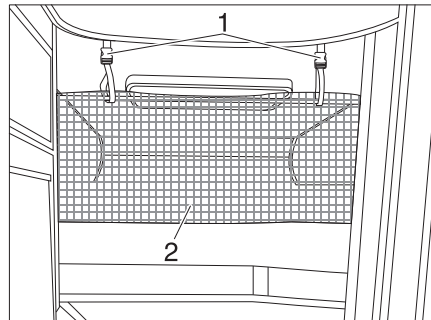

Rys. 156 Siatka zabezpieczająca

Rozpinanie:

- Taśmy mocujące (Rys. 156,1) zamocować na zatrzask w mocowaniach na suficie.

Tryb awaryjny łóżka podnoszonego

- ▷ W razie zaniku prądu elektryczne łóżko podnoszone można też obsługiwać za pomocą korbki awaryjnej (Rys. 157). Umieszczono ją za klapą schowka.

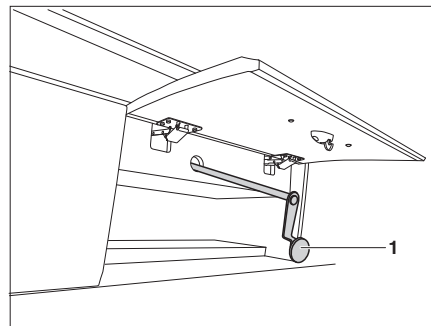

Rys. 157 Sterowanie awaryjne elektrycznym łóżkiem podnoszonym

Łóżko środkowe podnoszone elektrycznie (wariant 2)

- ▶ Kiedy łóżko podnoszone znajdzie się już we właściwej pozycji, konieczne wypiąć kluczyk z panelu sterowniczego.
- ▶ Podnosząc i opuszczając łóżko podnoszone, sprawdzać, czy nikogo nie ma na łóżku albo pod łóżkiem.
- ▶ Jeśli łóżko środkowe podnoszone znajduje się w położeniu środkowym, konieczne jest zamontowanie siatki zabezpieczającej.

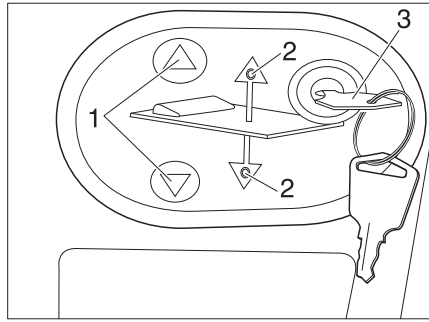

Rys. 158 Panel do sterowania elektrycznym łóżkiem podnoszonym

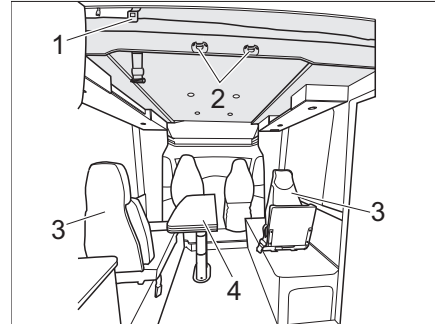

Rys. 159 Łóżko podnoszone elektrycznie (wariant 3)

Opuszczanie łóżka podnoszonego do położenia środkowego:

- Odpiąć pas zabezpieczający.
- Opuścić podglówek.
- Wetknąć kluczyk (Rys. 158,3) w panel sterowniczy.
- Nacisnąć i przytrzymać przycisk (Rys. 158,1). Zaświeci się dana dioda LED (Rys. 158,2), a podnoszone łóżko opuści się do położenia środkowego i tam pozostanie.

Drabinka przy łóżku

Do wchodzenia na łóżko podnoszone używać seryjnie dołączanej drabinki przy łóżku.

Zaczepianie:

- Oba pałąki drabinki zacześć o klamry (Rys. 159,2) przy łóżku podnoszonym.

Siatka zabezpieczająca

Siatka zabezpieczająca (Rys. 160,2) jest standardowo chowana między materacem a stelażem. Siatkę zabezpieczającą rozpinać dopiero, gdy osoba znajduje się już w łóżku.

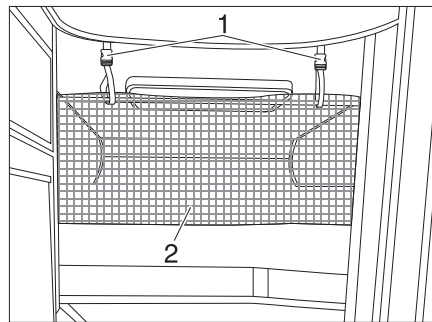

Rys. 160 Siatka zabezpieczająca

Rozpinanie:

- Taśmy mocujące (Rys. 160,1) zamocować na zatrzask w mocowaniach na suficie.

Przygotowywanie miejsc do spania pod łóżkiem podnoszonym:

- Kiedy łóżko podnoszone znajduje się w położeniu środkowym, można utworzyć poniżej niego dwa dodatkowe miejsca do spania.
- Przesunąć 2-kolumnowy składany stół opuszczany (Rys. 159,4) do dołu (patrz rozdział 7.8.8).

7

Mieszkanie

Przesuwanie łóżka podnoszonego całkowicie do dołu:

- Zdemontować 2 pojedyncze siedzenia (Rys. 159,3) i umieścić je w miejscu przechowywania.
- Umieścić materiał na dolnych miejscach do spania.
- Przesunąć 2-kolumnowy składany stół opuszczany (Rys. 159,4) do dołu (patrz rozdział 7.8.8).
- Zdemontować 2 pojedyncze siedzenia (Rys. 159,3) i umieścić je w miejscu przechowywania.
- Ew. przesunąć do przodu siedzenia kierowcy i pasażera z przodu.
- Nacisnąć i przytrzymać przycisk  (Rys. 158,1). Zapali się odpowiednia dioda LED (Rys. 158,2) a łóżko podnoszone opuści się całkowicie do dołu.

Łóżko podnoszone elektrycznie (wariant 1)

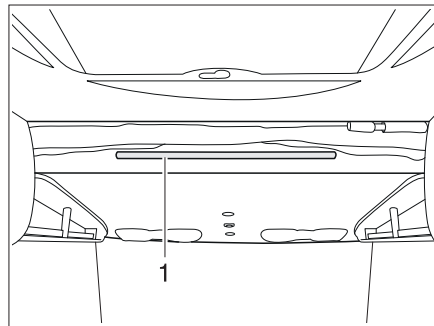

Rys. 161 Łóżko podnoszone elektrycznie

Opuszczanie łóżka podnoszonego:

- Wyłączyć lampki do czytania u dołu łóżka.
- Łóżko podnoszone opuszcza się automatycznie.

Składanie łóżka podnoszonego do góry:

- Wyłączyć lampki do czytania nad łóżkiem podnoszonym.
- Rozpiąć pasy przytrzymujące siatkę zabezpieczającą i rozłożyć siatkę zabezpieczającą pod materacem.

Drabinka przy łóżku

Do wchodzenia na łóżko podnoszone używać seryjnie dołączanej drabinki przy łóżku.

- Oba pałki drabinki zaczepić o poręcz (Rys. 161,1) przy łóżku podnoszonym.

Siatka zabezpieczająca

Siatka zabezpieczająca jest standardowo chowana między materacem a stelażem. Siatkę zabezpieczającą rozpinąć dopiero, gdy osoby znajdują się już w łóżku podnoszonym.

Rozpinanie:

- Taśmy mocujące (Rys. 150,1) zamocować na zatrzask w uchwytach (Rys. 150,3) na suficie.

7

Mieszkanie

Łóżko podnoszone elektrycznie (wariant 2)



- ▶ Kiedy łóżko podnoszone znajdzie się już we właściwej pozycji, konieczne wypiąć kluczyk z panelu sterowniczego.
- ▶ Podnosząc i opuszczając łóżko podnoszone, sprawdzać, czy nikogo nie ma na łóżku albo pod łóżkiem.





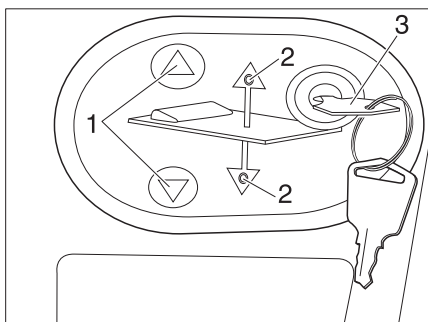

- ▶ Zamocować zabezpieczenie przed upadkiem z wysokości.



Rys. 162 Panel do sterowania elektrycznym łóżkiem podnoszonym

Opuszczanie lub podnoszenie łóżka podnoszonego:

- Otworzyć klapę schowka.
- Opuścić podglówek.
- Wetknąć kluczyk (Rys. 162,3) w panel sterowniczy.
- Nacisnąć przycisk  lub  (Rys. 162,1) i przytrzymać wciśnięty. Zapali się odpowiednia dioda LED (Rys. 162,2) i nastąpi podniesienie albo opuszczenie łóżka podnoszonego.
- Po osiągnięciu żądanej pozycji zwolnić z powrotem przycisk  lub  (Rys. 162,1). Gaśnie właściwa dioda LED (Rys. 162,2).
- Wyciągnąć klucz (Rys. 162,3).

Siatka zabezpieczająca

Siatka zabezpieczająca (Rys. 163,2) jest standardowo chowana między materacem a stelażem. Siatkę zabezpieczającą rozpinać dopiero, gdy osoba znajduje się już w łóżku.

7

Mieszkanie

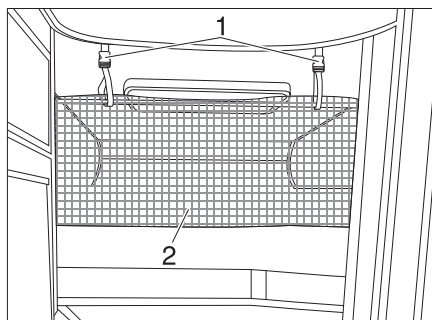

Rys. 163 Siatka zabezpieczająca

- Rozpinanie:*
- Taśmy mocujące (Rys. 163,1) zamocować na zatrzask w mocowaniach na suficie.

Tryb awaryjny łóżka podnoszonego



- ▷ W razie zaniku prądu elektryczne łóżko podnoszone można też obsługiwać za pomocą korbki awaryjnej (Rys. 164). Umieszczono ją w aneksie kuchennym.

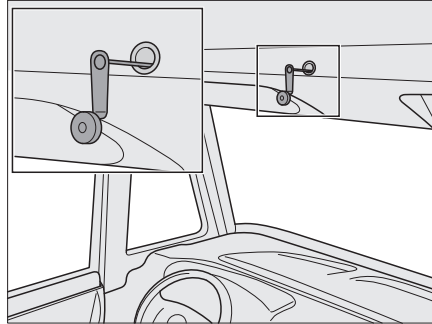

Rys. 164 Sterowanie awaryjne elektrycznym łóżkiem podnoszonym

7.16.4 łóżko podnoszone (model T)



- ▶ Maksymalne obciążenie łóżka podnoszonego wynosi 200 kg.
- ▶ Nie wykorzystywać łóżka podnoszonego jako półki bagażowej. Można w nim przechowywać jedynie pościel dla dwóch osób.
- ▶ Przed wyruszeniem w drogę łóżko podnoszone wymaga zabezpieczenia. W tym celu należy zablokować łóżko podnoszone.
- ▶ Z łóżka podnoszonego wolno korzystać dopiero po maksymalnym opuszczeniu i rozpięciu siatki zabezpieczającej.
- ▶ Kiedy łóżko podnoszone znajdzie się już we właściwej pozycji, konieczne wypiąć kluczyk z panelu sterowniczego.
- ▶ Podnosząc i opuszczając łóżko podnoszone, sprawdzać, czy nikogo nie ma na łóżku albo pod łóżkiem.
- ▶ Łóżkiem podnoszonym mogą sterować wyłącznie osoby dorosłe i odpowiedzialne.
- ▶ Z łóżka podnoszonego korzystać tylko, gdy pojazd stoi w miejscu.
- ▶ Korzystając z łóżka podnoszonego, należy zachować wyjątkową ostrożność.
- ▶ Pilnować, aby w zasięgu przemieszczania się łóżka podnoszonego nie znalazły się dzieci.
- ▶ Pod żadnym pozorem nie pozostawiać w łóżku podnoszonym małych dzieci bez nadzoru.
- ▶ Szczególnie w przypadku małych dzieci poniżej 6 lat trzeba zawsze pilnować, aby nie wypadły z łóżka podnoszonego.
- ▶ Dzieci powinny spać na odpowiednich, oddzielnych łóżeczkach dla dzieci lub na dziecięcych łóżeczkach turystycznych.
- ▶ Przed opuszczeniem łóżka podnoszonego wyłączyć lampki do czytania u dołu łóżka. Niebezpieczeństwo wybuchu pożaru!
- ▶ Przed przesunięciem łóżka do góry wyłączyć lampki do czytania w łóżku. Niebezpieczeństwo wybuchu pożaru!
- ▶ Jeżeli nad łóżkiem podnoszonym jest zainstalowane okno dachowe, nie zamykać zasłony zaciemniającej, gdy łóżko podnoszone jest w górnej pozycji.

7

Mieszkanie



- ▶ Przy rozkładaniu i podnoszeniu łóżka podnoszonego uważać, aby pościel nie naciskała na boczne zasłony. Spowoduje to ściśnięcie zasłon i może grozić ich uszkodzeniem lub choćby zabrudzeniem.

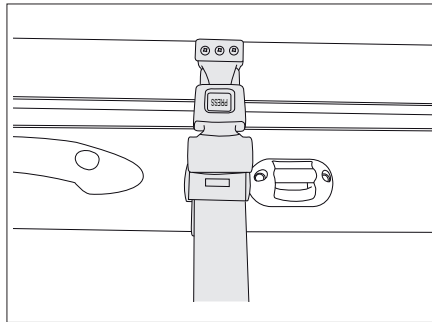

Rys. 165 Pas zabezpieczający

Łóżko podnoszone znajduje się nad przednią grupą siedzeń.

Otwieranie łóżka podnoszonego:

- Wyłączyć lampki do czytania u dołu łóżka.
- Odpiąć pas zabezpieczający (Rys. 165).

Zamykanie łóżka podnoszonego:

- Wyłączyć lampki do czytania w łóżku podnoszonym.
- Rozpiąć pasy przytrzymujące siatkę zabezpieczającą i rozłożyć siatkę zabezpieczającą pod materacem.
- Przymocować pas zabezpieczający (Rys. 165).

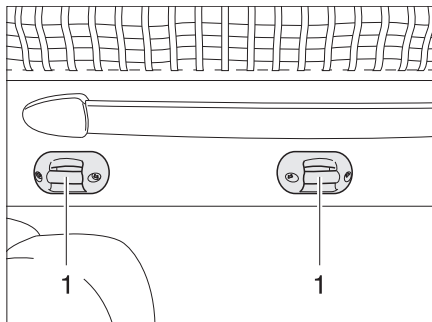

Rys. 166 Mocowanie drabinki przy łóżku

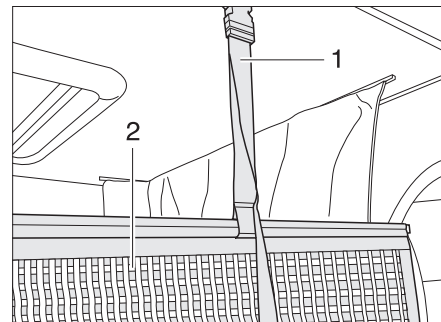

Rys. 167 Mocowanie siatki zabezpieczającej

Drabinka przy łóżku

Do wchodzenia na łóżko podnoszone używać seryjnie dołączanej drabinki przy łóżku.

- Oba pałki drabinki zaczepić o klamry (Rys. 166,1) przy łóżku podnoszonym.

Siatka zabezpieczająca

Siatka zabezpieczająca (Rys. 167,2) z pasami przytrzymującymi jest schowana pod materacem. Siatkę zabezpieczającą rozpinąć dopiero, gdy osoby znajdują się już w łóżku podnoszonym.

Rozpinanie:

- Pasy przytrzymujące (Rys. 167,1) zamocować na zatrzask w mocowaniach na suficie.

7

Mieszkanie**7.16.5 Łóżko piętrowe**

- ▶ Maksymalne obciążenie łóżka piętrowego wynosi 100 kg.
- ▶ Korzystanie z łóżka piętrowego jest dozwolone dopiero po rozpięciu siatki zabezpieczającej.
- ▶ Pod żadnym pozorem nie pozostawiać w łóżku piętrowym małych dzieci bez nadzoru.
- ▶ Szczególnie w przypadku małych dzieci poniżej 6 lat trzeba zawsze pilnować, aby nie wypadły z łóżka piętrowego.
- ▶ Dzieci powinny spać na odpowiednich, oddzielnych łóżeczkach dla dzieci lub na dziecięcych łóżeczkach turystycznych.

Niektóre modele pojazdu są wyposażone w łóżka piętrowe w części tylnej. Łóżko piętrowe z tyłu pojazdu może być też wykorzystywane jako garaż.

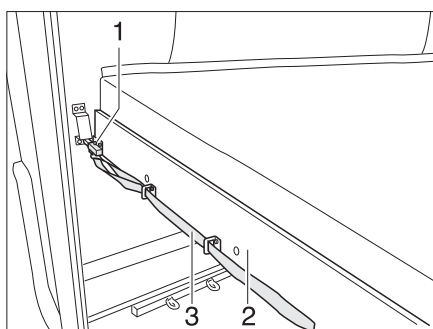

Rys. 168 Łóżko piętrowe (w części tylnej)

Przebudowa łóżka piętrowego na garaż:

- Pociągnąć za pętelkę (Rys. 168,3) i zwolnić rygiel (Rys. 168,1).
- Stelaż (Rys. 168,2) z materacem pociągnąć do przodu, aż zablokuje się w zatrzasku.

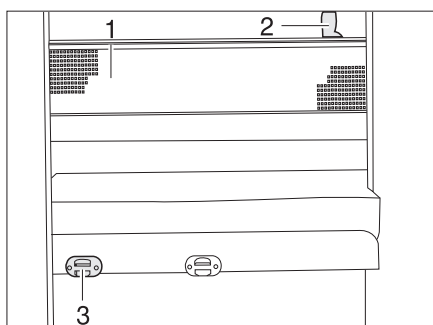

Rys. 169 Siatka zabezpieczająca

Drabinka przy łóżku

Do wchodzenia na górne łóżko używać seryjnie dołączanej drabinki przy łóżku.

Zaczepianie:

- Zaczepić drabinkę, wsuwając dźwigary w mocowanie (Rys. 169,3) na osłonie.

Siatka zabezpieczająca

Siatka zabezpieczająca (Rys. 169,1) jest standardowo chowana między materacem a stelażem. Siatkę zabezpieczającą rozpinąć dopiero, gdy osoba znajduje się już w łóżku.

Rozpinanie:

- Taśmy mocujące (Rys. 169,2) zamocować na zatrzask w mocowaniach na suficie.

7.16.6 Łóżko stałe (sprężyny gazowe)

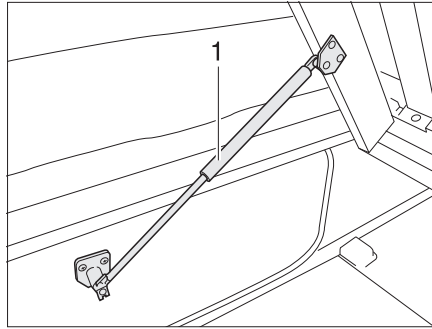

Rys. 170 Łóżko stałe

Pod łóżkiem znajduje się luk bagażowy. Aby włożyć lub wyjąć cokolwiek z luku bagażowego, będąc w środku pojazdu, wystarczy odchylić do góry stelaż łóżka.

- Otwieranie:**
- Unieść materac z przodu i oprzeć na osłonie.
 - Unieść stelaż. Sprężyny gazowe (Rys. 170,1) utrzymują stelaż w położeniu otwartym.
- Zamykanie:**
- Nacisnąć stelaż od góry, aż do chwili, gdy poczuje się opór sprężyn gazowych.
 - W razie potrzeby wcisnąć materac z osłonę.

7.16.7 Przebudowa łóżek pojedynczych na łóżko podwójne

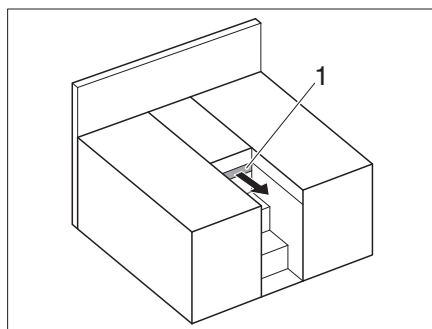

Rys. 171 Łóżka pojedyncze

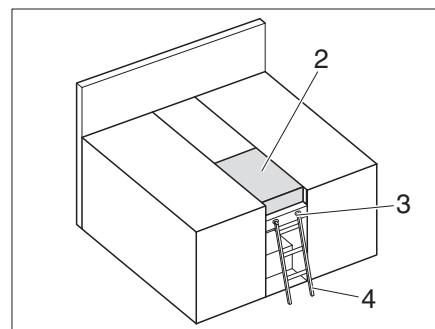

Rys. 172 Łóżko podwójne

Łóżka pojedyncze można przebudować na jedno łóżko podwójne.

- Wyciągnąć wyciąg (Rys. 171,1).
- Rozłożyć dodatkowe poduszki (Rys. 172,2).

Siatka zabezpieczająca

Siatka zabezpieczająca (Rys. 163,2) jest standardowo chowana między materacem a stelażem. Siatkę zabezpieczającą rozpinąć dopiero, gdy osoba znajduje się już w łóżku.

- Rozpinanie:**
- Taśmy mocujące (Rys. 163,1) zamocować na zatrzask w mocowaniach na suficie.

Drabinka przy łóżku

Do wchodzenia na górne łóżko używać seryjnie dołączanej drabinki przy łóżku (Rys. 172,4).

- Zaczepianie:**
- Zaczepić drabinkę (Rys. 172,4), wsuwając dźwigary w mocowanie (Rys. 172,3) na osłonie.

7

Mieszkanie

7.16.8 Przedłużenie do łóża małżeńskiego

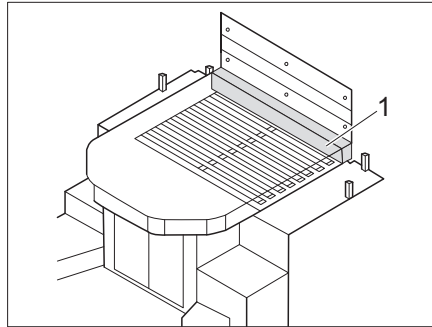

Rys. 173 Przedłużenie łóżka – wariant 1

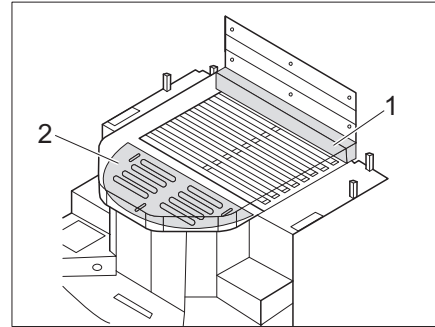

Rys. 174 Łóżko z przedłużeniem materaca (z dodatkowym materacem i wysuwającym łóżkiem)

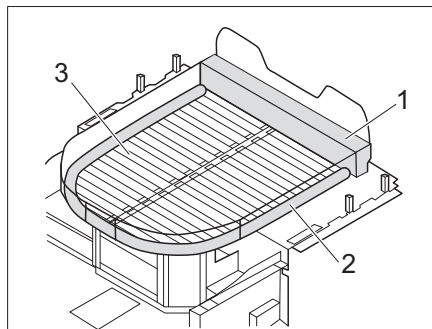

Rys. 175 Łóżko z przedłużeniem materaca (z dodatkowym materacem i łóżkiem ze stelażem)

Łóżo małżeńskie może być powiększane dodatkowymi materacami i innymi uzupełnieniami.

Przedłużenie materaca z dodatkowym materacem (wariant 1):

- Włożyć dodatkowy materac (Rys. 173,1) u wezłowania łóża małżeńskiego.

Przedłużenie materaca z dodatkowym materacem i łóżkiem wysuwającym (wariant 2):

- Włożyć dodatkowy materac (Rys. 174,1) u wezłowania łóża małżeńskiego.
- Wyciągnąć łóżko wysuwane (Rys. 174,2).

Przedłużenie materaca z dodatkowym materacem i łóżkiem ze stelażem (wariant 3):

- Włożyć dodatkowe materace (Rys. 175,1 i 2) u wezłowania i wokół łóża małżeńskiego.
- Wyciągnąć stelaż łóża (Rys. 175,3).

7 Mieszkanie

7.17 Przebudowa kanap do snania



- ▶ W razie wypadku, awaryjnego hamowania lub podczas jazdy po nierównych drogach dodatkowe poduszki ze wzmocnioną stroną spodnią mogą być bezwładnie miotane po całym pojeździe, wyrządzając krzywdę pasażerom. Przed wyjazdem w trasę bezpiecznie schować dodatkowe poduszki lub zabezpieczyć przeznaczonymi do tego pasami ustalającymi.



- ▷ W zależności modelu kanapa może się różnić kształtem i położeniem od zaprezentowanej obok.
- ▷ W niektórych modelach konieczne jest ułożenie załączonej poduszki dodatkowej między poduszkami siedzisk.

7.17.1 Przebudowa ławy w części przedniej z kanapą wzdłużną

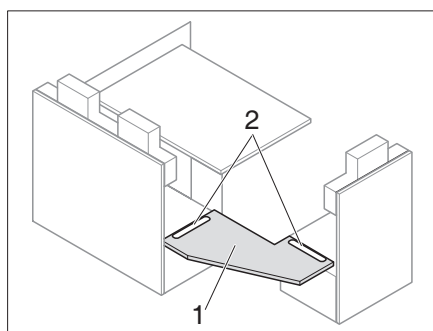

Rys. 176 Mocowanie płyty wzmocniającej

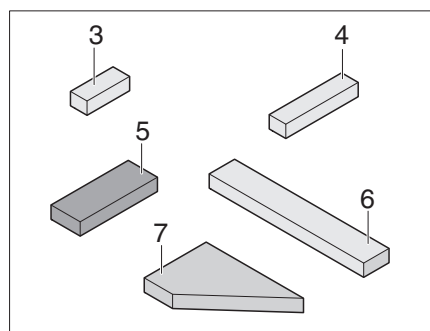

Rys. 177 Poduszka dodatkowa

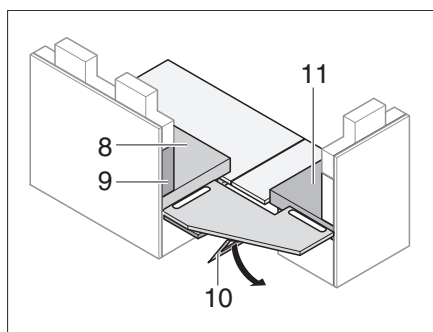

Rys. 178 Podparcie płyty wzmocniającej

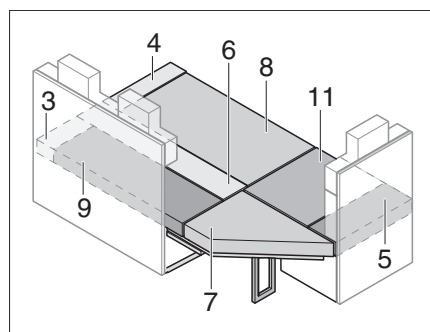

Rys. 179 Po przebudowie

- Przedłużyć stół i przebudować na podstawę łóżka (patrz rozdział 7.8).
- Wsunąć płytę wzmocniającą (Rys. 176,1) w rowki (Rys. 176,2).
- Rozłożyć podpórkę (Rys. 178,10) pod płytę wzmocniającą (Rys. 176,1).
- Poduszki do siedzenia, pod plecy i dodatkowe rozłożyć, jak pokazano w Rys. 179 (numery pozycji odnoszą się do Rys. 177 i Rys. 178).

7

Mieszkanie

7.17.2 Przebudowa ławy w części przedniej na łóżko awaryjne (stół wolnostojący)

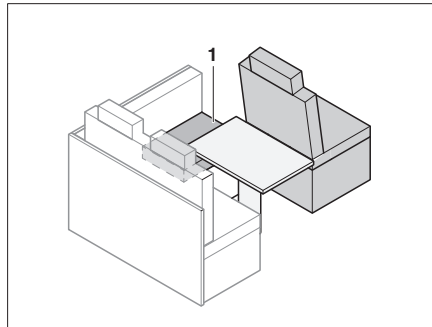

Rys. 180 Przed przebudową

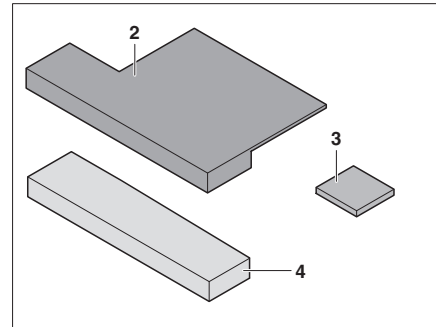

Rys. 181 Poduszka dodatkowa

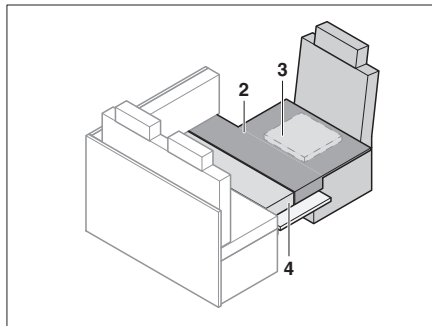

Rys. 182 Po przebudowie

- Obrócić fotel kierowcy (o 180° do tyłu w stronę kanapy) i przesunąć maksymalnie do przodu.
- Przebudować stół na podstawę łóżka (patrz rozdział 7.8).
- Odłożyć poduszki do siedzenia (Rys. 180,1) na bok.
- Przymocować klin siedziska (Rys. 181,3) do poduszki dodatkowej (Rys. 181,2) (na rzep).
- Poduszki dodatkowe rozłożyć, jak pokazano w Rys. 182.
- Fotel kierowcy przesunąć z powrotem do tyłu.

7.17.3 Przebudowa ławy w części przedniej na łóżko awaryjne (stół podwieszany)

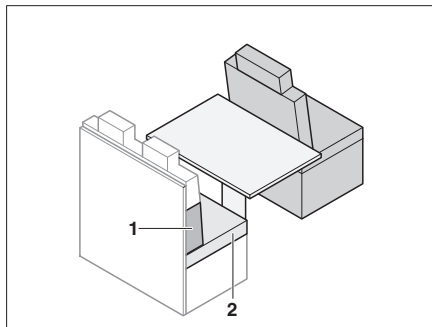

Rys. 183 Przed przebudową

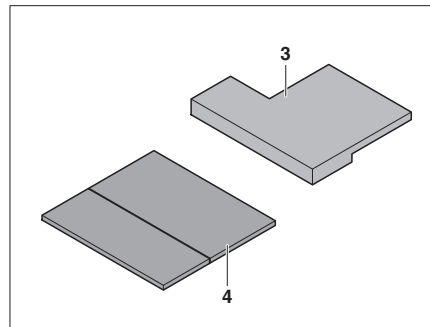

Rys. 184 Poduszka dodatkowa

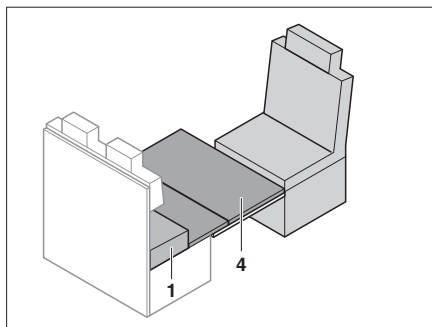

Rys. 185 Rozłożenie podkładki pod łóżka awaryjne

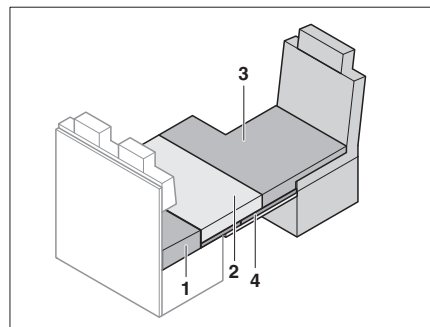

Rys. 186 Po przebudowie

- Obrócić fotel kierowcy (o 180° do tyłu w stronę kanapy) i przesunąć maksymalnie do przodu.
- Przebudować stół na podstawę łóżka (patrz rozdział 7.8).
- Usunąć poduszki do siedzenia (Rys. 183,2).
- Ułożyć na stole podkładkę pod łóżko awaryjne (Rys. 185,4). Przednią krawędź podkładki pod łóżko awaryjne dosunąć do samego fotela kierowcy.
- Położyć poduszkę dodatkową (Rys. 186,3) na fotelu kierowcy.
- Ułożyć poduszkę do siedzenia (Rys. 186,2) na podkładce pod łóżko awaryjne.
- Poduszki pod plecy (Rys. 183,1) ułożyć między poduszką do siedzenia a ścianą tylną. Uwzględnić kształt klina.

7

Mieszkanie

7.17.4 Przebudowa kanapy okrągłej w części tylnej

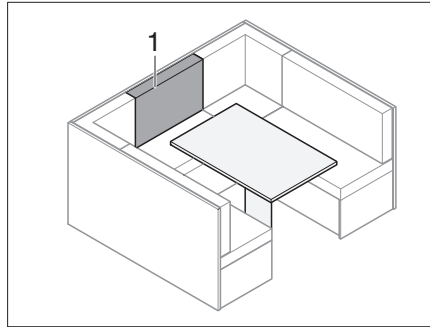

Rys. 187 Przed przebudową

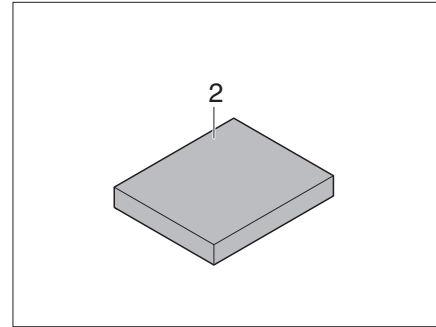

Rys. 188 Poduszka dodatkowa

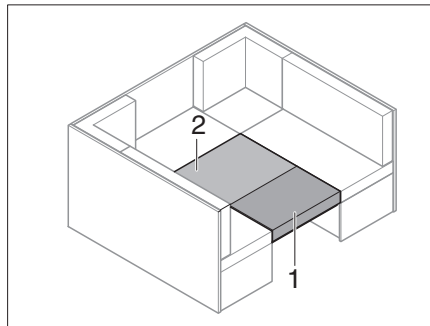

Rys. 189 Po przebudowie

- Przebudować stół na podstawę łóżka (patrz rozdział 7.8).
- Poduszkę dodatkową (Rys. 188,2) ułożyć na środku stołu.
- Poduszkę pod plecy (Rys. 187,1) ułożyć na stole przed poduszką dodatkową.

7.17.5 Przebudowa kanapy tyłem do kierunku jazdy z ławą wzdłużną

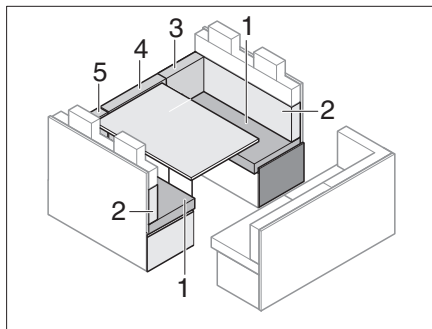

Rys. 190 Przed przebudową

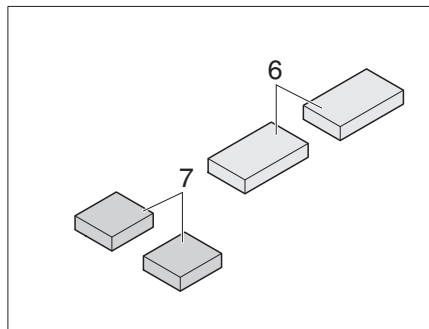

Rys. 191 Poduszka dodatkowa

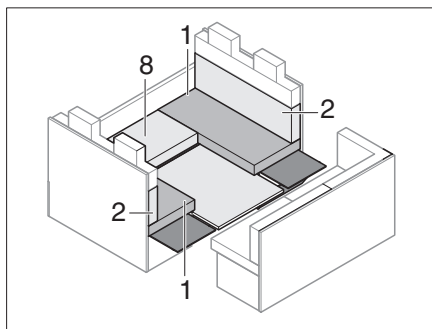

Rys. 192 W trakcie przebudowy

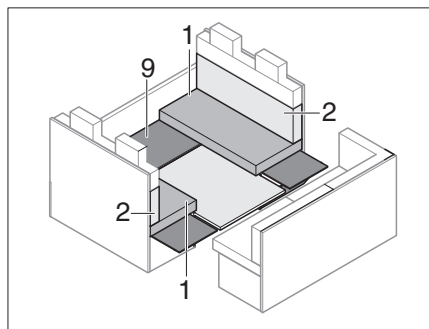

Rys. 193 W trakcie przebudowy

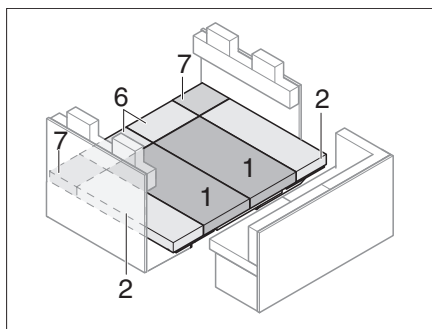

Rys. 194 Po przebudowie

- Zdjąć poduszkę pod plecy (Rys. 190,3,4 i 5) i odłożyć na bok.
- Przebudować stół na podstawę łóżka (patrz rozdział 7.8).
- Usunąć poduszki do siedzenia (Rys. 192,8) i podstawę.
- Przebudowany stół wsunąć między ławy do siedzenia.
- Z powrotem zamocować podstawę (Rys. 193,9).
- Poduszki do siedzenia, pod plecy i dodatkowe rozłożyć, jak pokazano w Rys. 194.

7

Mieszkanie

7.17.6 Przebudowa kanapy tyłem do kierunku jazdy z ławą wzdłużną (z/bez ISOFIX)

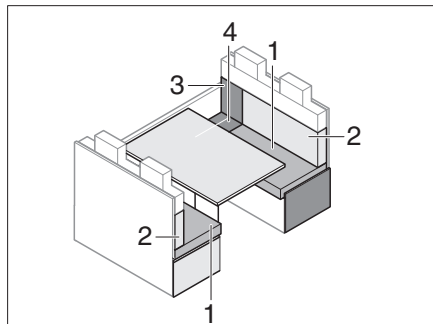

Rys. 195 Przed przebudową

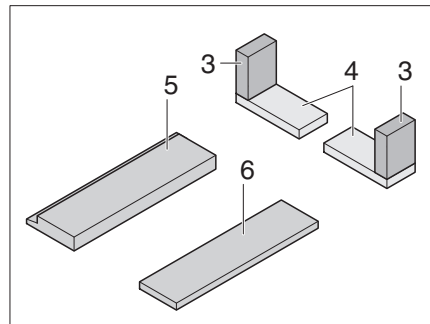

Rys. 196 Poduszka dodatkowa

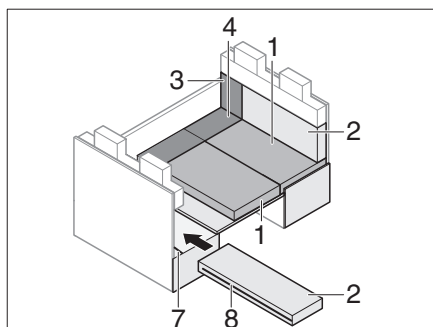

Rys. 197 W trakcie przebudowy

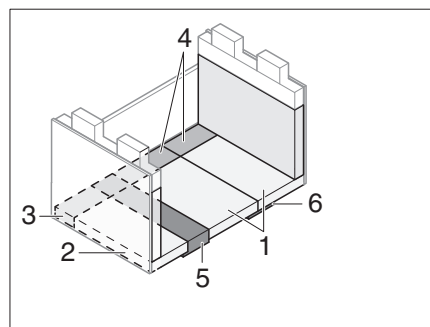

Rys. 198 Po przebudowie

- Bez ISOFIX:**
- Zdjąć poduszki pod plecy (Rys. 195,2) i odłożyć na bok.
 - Przebudować stół na podstawę łóżka (patrz rozdział 7.8).
 - Przebudowany stół wsunąć między ławy do siedzenia.
 - Poduszki do siedzenia, pod plecy i dodatkowe rozłożyć, jak pokazano w Rys. 198.

- Z ISOFIX:**
- Zdjąć poduszki pod plecy (Rys. 195,2) i odłożyć na bok.
 - Przebudować stół na podstawę łóżka (patrz rozdział 7.8).
 - Przebudowany stół wsunąć między ławy do siedzenia.
 - Rozpiąć zamek błyskawiczny (Rys. 197,8).
 - Nałożyć rozcięcie w poduszce pod plecy na poprzecznik ISOFIX (Rys. 197,7).
 - Poduszki do siedzenia, pod plecy i dodatkowe rozłożyć, jak pokazano w Rys. 198.



- ▷ Aby zwiększyć komfort leżania, można wyjąć wkładkę z poduszki pod plecy (Rys. 198,2).

7

Mieszkanie

7.17.7 Przebudowa foteli pojedynczych z trybu jazdy na tryb mieszkalny (Trend)

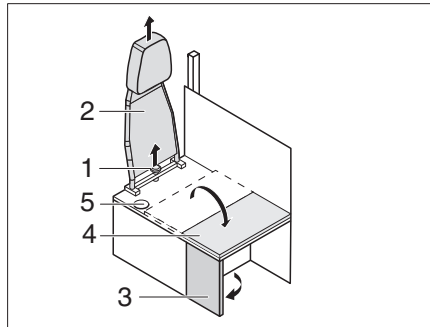

Rys. 199 Przebudowa tryb jazdy – tryb mieszkania

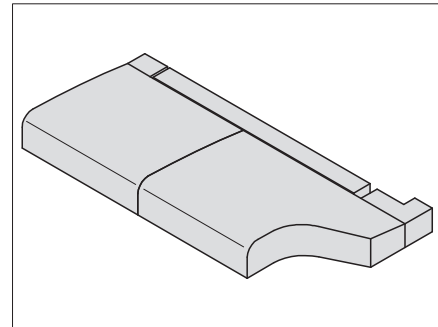

Rys. 200 Pozycjonowanie nakładek do siedzenia

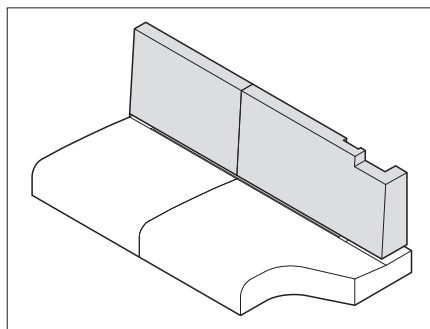

Rys. 201 Pozycjonowanie nakładek pod plecy

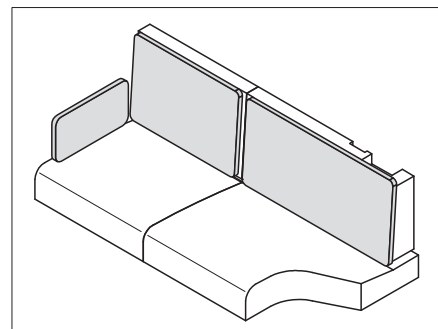

Rys. 202 Poduszki do nakładek pod plecy

- Zdjąć poduszki pod plecy i poduszki do siedzenia i odłożyć na bok.
 - Odkręcić śrubę z łbem gwiazdowym (Rys. 199,1) i zdjąć oparcie (Rys. 199,2) do góry.
 - Rozłożyć ścianę boczną (Rys. 199,3).
 - Złożyć przedłużenie ławy do siedzenia (Rys. 199,4) na ścianę boczną.
 - Poduszki do siedzenia, pod plecy i dodatkowe rozłożyć, jak pokazano w Rys. 200 i Rys. 202.
- ▷ Podczas przebudowy z trybu mieszkania do trybu jazdy postępować w odwrotnej kolejności. Pamiętać, aby przewlec pas bezpieczeństwa przez otwór (Rys. 199,5).

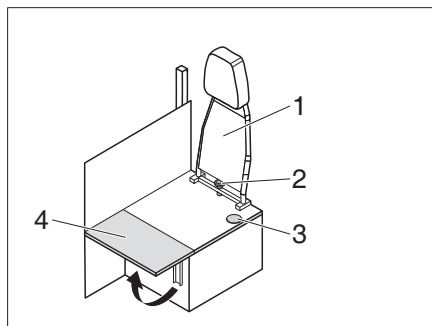

7

Mieszkanie**7.17.8 Przebudowa foteli pojedynczych z trybu jazdy na tryb mieszkalny (Pulse/Esprit)**

Rys. 203 Przebudowa tryb jazdy – tryb mieszkania

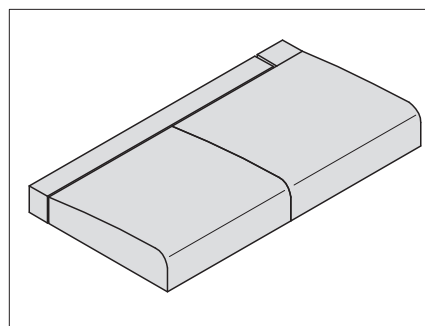

Rys. 204 Pozycjonowanie nakładek do siedzenia

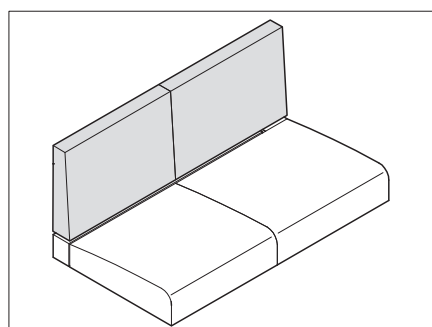

Rys. 205 Pozycjonowanie nakładek pod plecy

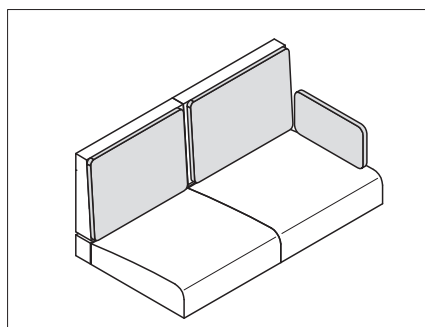

Rys. 206 Poduszki do nakładek pod plecy

- Zdjąć poduszki pod plecy i poduszki do siedzenia i odłożyć na bok.
 - Odkręcić śrubę z łbem gwiazdowym (Rys. 203,2) i zdjąć oparcie (Rys. 203,1) do góry.
 - Odchylić do góry przedłużenie ławy do siedzenia (Rys. 203,4).
 - Poduszki do siedzenia, pod plecy i dodatkowe rozłożyć, jak pokazano w Rys. 204 i Rys. 206.
-  ▷ Podczas przebudowy z trybu mieszkania do trybu jazdy postępować w odwrotnej kolejności. Pamiętać, aby przewlec pas bezpieczeństwa przez otwór (Rys. 203,3).

7

Mieszkanie

7.17.9 Przebudowa foteli pojedynczych z trybu jazdy na tryb mieszkalny (Alpa)

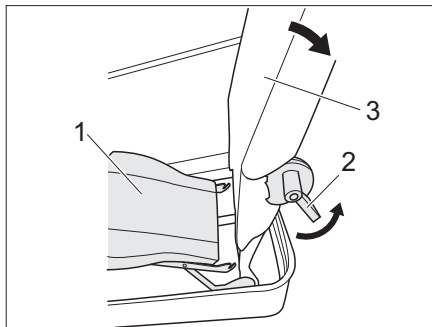

Rys. 207 Odwiesić powierzchnię siedzenia

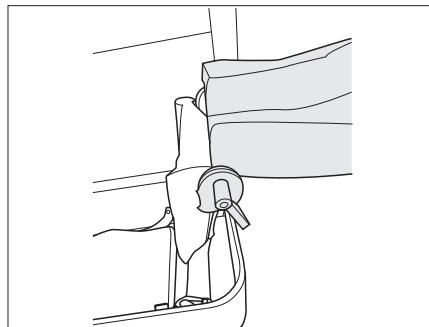

Rys. 208 Oparcie siedzenia obrócone o 90° do tyłu

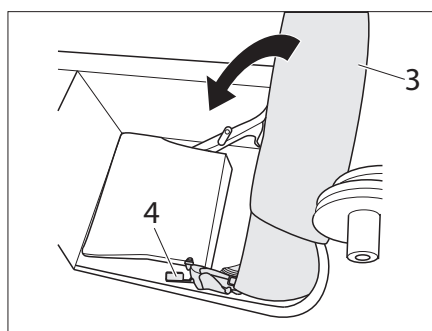

Rys. 209 Poruszyć oparcie siedzenia do schowka

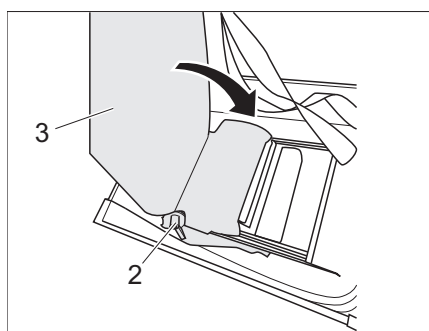

Rys. 210 Umieścić oparcie siedzenia w kanapie tylnej

- Odwiesić powierzchnię siedzenia (Rys. 207,1) i poruszyć do dołu.
 - Nacisnąć dźwignię 1 (Rys. 207,2) i obrócić oparcie siedzenia (Rys. 207,3) o 90° do tyłu (Rys. 208).
 - Nacisnąć dźwignię 2 (Rys. 209,4) i poruszyć oparcie siedzenia (Rys. 209,3) do schowka.
 - Nacisnąć dźwignię 1 (Rys. 210,2) i złożyć oparcie siedzenia (Rys. 210,3) do środka.
 - Nałożyć pokrywę kanapy i umieścić materiał oparcia i materiał siedzenia.
- ▷ Podczas przebudowy z trybu mieszkania do trybu jazdy postępować w odwrotnej kolejności.



7

Mieszkanie

7.17.10 Przebudowa foteli pojedynczych z trybu jazdy na tryb spania

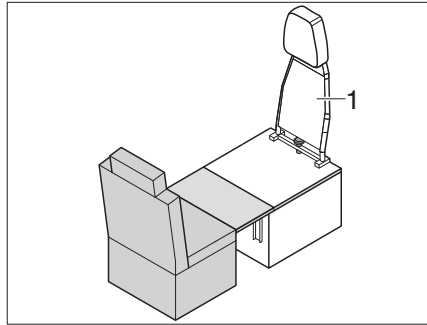

Rys. 211 Przebudowa tryb jazdy - tryb spania

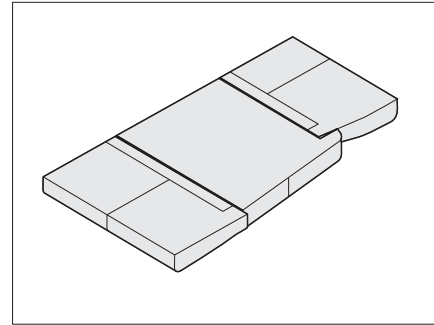

Rys. 212 Poduszka dodatkowa

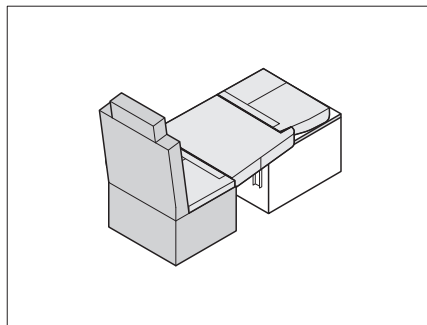

Rys. 213 Pozycjonowanie poduszek do siedzenia

- Opuszczanie stołu (patrz rozdział 7.8.7).
- Zdjąć poduszki pod plecy i poduszki do siedzenia i odłożyć na bok.
- Zdemontować oparcie (Rys. 211,1) z fotela pojedynczego (patrz rozdział 7.17.8).
- Poduszki do siedzenia i dodatkowe rozłożyć na opuszczonym stole, jak pokazano w Rys. 213.

7.17.11 Powiększanie kanapy

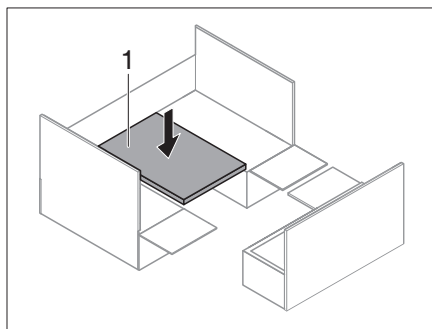

Rys. 214 Stół podwieszany na dół

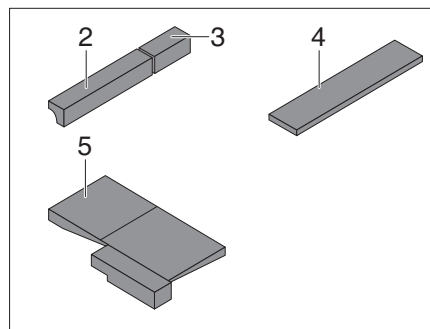

Rys. 215 Poduszka dodatkowa

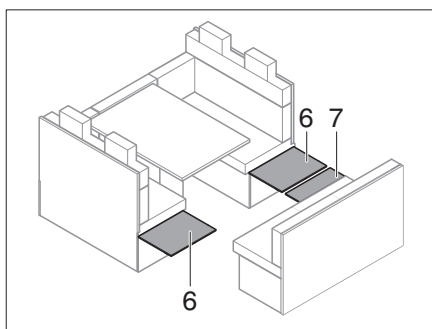

Rys. 216 Rozkładanie ścian bocznych

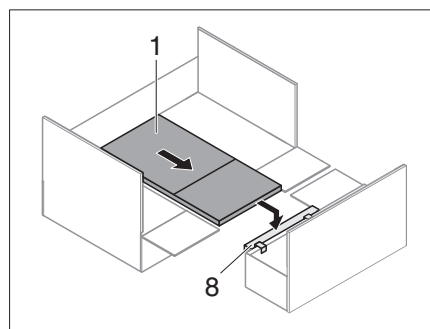

Rys. 217 Stół na podkładce skrzyni łóżka

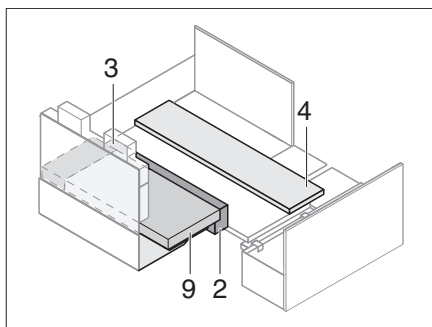

Rys. 218 Pozycjonowanie poduszek dodatkowych

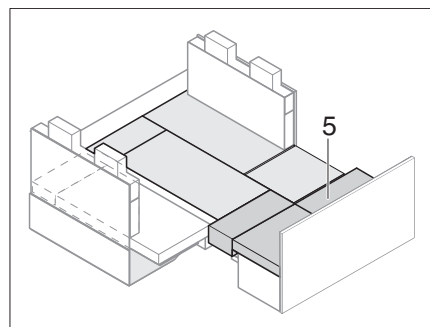

Rys. 219 Po powiększeniu

- Usunąć poduszki do siedzenia.
- Przełożyć stół podwieszany (Rys. 214,1) z górnej szyny wiszącej do dolnej szyny wiszącej.
- Rozłożyć ściany boczne skrzyni do siedzenia (Rys. 216,6) i przednią ścianę skrzyni do siedzenia (Rys. 216,7).
- Zawiesić podkładkę skrzyni łóżka (Rys. 217,8).
- Wyciągnąć stół podwieszany (Rys. 217,1) i umieścić na zawieszonej podkładce skrzyni łóżka (Rys. 217,8).
- Rozmieścić poduszki dodatkowe (Rys. 218). Odstęp jest wyznaczany przez poduszki wkładane.
- Włożyć poduszki do siedzenia i przedłużenia siedziska. Ułożyć poduszkę pod plecy (Rys. 218,9) na poduszce dodatkowej.
- Włożyć poduszki dodatkowe (Rys. 219,5).

7

Mieszkanie

7.18 Łazienka

Drzwi kabiny toalety (Rys. 220,1) dają się zablokować w 1-3 różnych szerokościach otwarcia w stronę łazienki, w zależności wyposażenia. W zależności od szerokości otwarcia łączone są ze sobą różne części pomieszczenia.



- ▷ Drzwi kabiny toalety (Rys. 220,1) nie mogą być używane jako ścianka działowa pomieszczenia w trakcie jazdy. Zamocować drzwi w położeniu podstawowym (oddzielona kabina toalety).

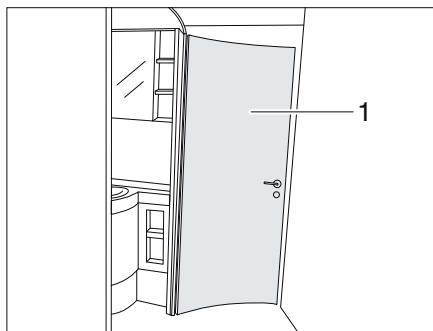

Rys. 220 łazienka

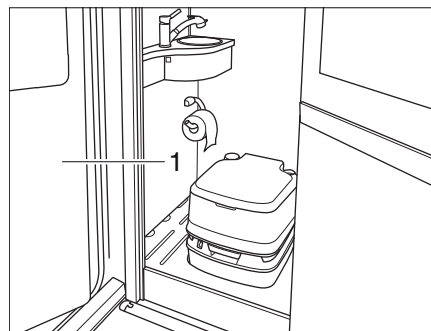

Rys. 221 łazienka

Możliwe opcje podziału pomieszczenia

Drzwi w łazience umożliwiają:

- całkowite zamknięcie kabiny toalety.
- połączenie kabiny toalety i kabiny prysznicowej.
- połączenie kabiny toalety, kabiny prysznicowej i szafy na ubranie.

7.19 Wydzielenie części sypialnej

Obszar sypialny w tyle pojazdu można oddzielić drzwiami przesuwными.



- ▷ Drzwi przesuwne mogą się w niekontrolowany sposób zatrzasnąć. Może dojść do szkód materialnych. Przed jazdą otworzyć drzwi bądź kotarę oddzielającą część sypialną i zabezpieczyć taśmą.

7.19.1 Drzwi przesuwne

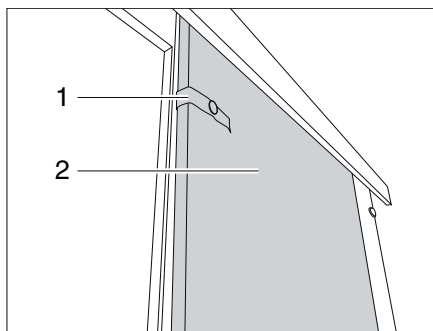

Rys. 222 Drzwi przesuwne

Zamykanie drzwi przesuwnych:

- Rozpiąć taśmę zabezpieczającą (Rys. 222,1).
- Pociągnąć drzwi przesuwne (Rys. 222,2) do położenia zamkniętego.

Otwieranie drzwi przesuwnych:

- Dosunąć drzwi przesuwne (Rys. 222,2) do pozycji otwartej.
- Zamocować drzwi przesuwne taśmą zabezpieczającą (Rys. 222,1).

Przegląd rozdziału

W tym rozdziale zamieściliśmy dla Państwa wskazówki dotyczące instalacji gazowej w pojeździe.

Wskazówki dotyczą:

- bezpieczeństwa
- zużycia gazu
- wymiany butli gazowych
- zaworów odcinających dopływ gazu
- zabezpieczenia przed wyciekami gazu w razie uszkodzenia węża
- zewnętrznego przyłącza gazu
- automatycznego przełącznika

Obsługa zasilanych gazem urządzeń w pojeździe jest opisana w rozdziale 10.

8.1 Informacje ogólne



- ▶ Przed wyruszeniem w drogę, pozostawiając pojazd bez nadzoru lub na czas nieużywania urządzeń gazowych, zamknąć wszystkie zawory odcinające dopływ gazu i główny zawór odcinający w butli gazowej.
- ▶ Podczas tankowania, na promach czy w garażu zakazana jest eksploatacja jakichkolwiek urządzeń (np. grzejnika lub lodówki) zasilanych z użyciem otwartego płomienia. Niebezpieczeństwo wybuchu!
- ▶ Urządzeń zasilanych z użyciem otwartego płomienia nie wolno uruchamiać w zamkniętych pomieszczeniach (np. w garażach). Niebezpieczeństwo zatucia i uduszenia!
- ▶ Jakiegokolwiek prace konserwacyjne, naprawy i modyfikacje w instalacji gazowej wolno powierzać wyłącznie autoryzowanym warsztatom specjalistycznym.
- ▶ Instalacja gazowa musi zostać skontrolowana przez autoryzowany warsztat specjalistyczny przed uruchomieniem i zgodnie z przepisami krajowymi. Dotyczy to także pojazdów niezarejestrowanych. Wszelkie zmiany w instalacji gazowej muszą zostać natychmiast zbadane przez autoryzowany warsztat specjalistyczny.
- ▶ Badania wymagają także reduktor ciśnienia gazu i rura odprowadzająca spaliny. Reduktor ciśnienia gazu musi zostać wymieniony najpóźniej po 10 latach. Odpowiedzialność za podjęcie tego działania jest właściciel pojazdu.
- ▶ Usterka w instalacji gazowej (wyczuwalny zapach gazu, wysokie zużycie gazu) grozi wybuchem! Natychmiast zamknąć główny zawór odcinający w butli gazowej. Otworzyć okna i drzwi w celu przewietrzenia pomieszczenia.
- ▶ W razie usterki w instalacji gazowej: Nie palić papierosów, nie wzniecać otwartych płomieni i nie używać przełączników elektrycznych (włączników światła itd.).
- ▶ Przed uruchomieniem kuchenki zadbać o wystarczającą wentylację pomieszczenia. Otworzyć okno lub okno dachowe.
- ▶ Nie wykorzystywać kuchenki gazowej ani pieca gazowego do ogrzewania.
- ▶ Jeżeli zainstalowanych jest więcej urządzeń gazowych, do każdego z nich wymagany jest osobny zawór odcinający dopływ gazu. Zamykać zawory odcinające dopływ gazu do nieużywanych aktualnie urządzeń gazowych.
- ▶ Mechanizmy kontrolujące układ zapłonowy muszą zamknąć się w ciągu jednej minuty po zgaśnięciu płomienia gazowego. Słychać wówczas charakterystyczne kliknięcie. Tę funkcję należy od czasu do czasu skontrolować.

8

Instalacja gazowa



- ▶ Zabudowane urządzenia gazowe są obliczone wyłącznie do zasilania propanem, butanem lub mieszaniną obu tych gazów. Reduktor ciśnienia gazu oraz wszystkie zabudowane urządzenia gazowe są obliczone na ciśnienie robocze 30 mbar.
- ▶ Propan zachowuje zdolność zgazowania nawet w temperaturze -42°C , natomiast butan tylko do 0°C . Przy niższych temperaturach nie ma mowy o ciśnieniu gazu. Butan nie nadaje się do eksploatacji w sezonie zimowym.
- ▶ Regularnie sprawdzać szczelność elastycznego przewodu gazowego na przyłączy butli gazowej. Elastyczny przewód gazowy nie może mieć żadnych pęknięć ani porowatości. Najpóźniej 10 lat od daty produkcji zlecić wymianę elastycznego przewodu gazowego w autoryzowanym warsztacie specjalistycznym. Wymianę musi zlecić użytkownik instalacji gazowej.
- ▶ Skrzynka gazowa ze względu na swą funkcję i konstrukcję jest otwarta na zewnątrz. W żadnym wypadku nie zakrywać ani nie zastawiać seryjnie montowanych systemów wentylacji wymuszonej. W przeciwnym razie nie będzie możliwości wyprowadzenia na zewnątrz wypływającego gazu.
- ▶ Nie wykorzystywać skrzynki gazowej jako luku bagażowego. Stanowi to zagrożenie pożarowe!
- ▶ Zabezpieczyć skrzynkę gazową przed dostępem osób niepowołanych. W tym celu należy ją zamykać na klucz.
- ▶ Wymagane jest zapewnienie dostępu do głównego zaworu odcinającego w butli gazowej.
- ▶ Podłączyć jedynie takie urządzenia zasilane gazem (np. grill gazowy), które są konstrukcyjnie przystosowane do ciśnienia gazu 30 mbar.
- ▶ Rura odprowadzająca spaliny musi być szczelnie i trwale podłączona do grzejnika i komina. Rura odprowadzająca spaliny nie może zdradzać jakichkolwiek uszkodzeń.
- ▶ Spaliny muszą bez przeszkód wydobywać się na zewnątrz a do środka bez przeszkód musi wpływać świeże powietrze. Dlatego kominy wywiewne i otwory zasysające muszą być na bieżąco czyszczone i udrażniane (np. uwalniane spod śniegu i lodu). Usuwać zalegające w obrębie pojazdu zasypy śnieżne ani zamarzające sople.

8.2 Butle gazowe



- ▶ Butle gazowe przewozić tylko w skrzynce gazowej.
- ▶ Butle gazowe ustawiać w skrzynce gazowej pionowo.
- ▶ Butle gazowe zabezpieczać przez przekręceniem i przechyleniem.
- ▶ Zawsze zakładać kaptur ochronny, kiedy butle gazowe nie są podłączone do elastycznego przewodu gazowego.
- ▶ Przed odłączeniem od butli gazowej reduktora ciśnienia gazu lub elastycznego przewodu gazowego zamykać główny zawór odcinający w butli gazowej.
- ▶ Reduktor ciśnienia gazu lub elastyczny przewód gazowy podłączać do butli gazowych tylko ręcznie. Nie stosować żadnych narzędzi.
- ▶ Stosować wyłącznie specjalne reduktory ciśnienia gazu z zaworem ciśnienia do używania w pojazdach. Inne reduktory ciśnienia gazu są niedozwolone i nie są dość wytrzymałe.

8

Instalacja gazowa



- ▶ Przy temperaturach poniżej 5°C używać instalacji przeciwooblodzeniowej (Eis-Ex) do reduktora ciśnienia gazu.
- ▶ Stosować tylko butle gazowe o masie 11 kg lub 5 kg. W wyjątkowych wypadkach zezwala się na stosowanie z zaworem bezpieczeństwa butli kempingowych z zamontowanym zaworem zwrotnym (niebieskie butle o pojemności maks. 2,5 kg bądź 3 kg).
- ▶ Zaleca się używanie jak najkrótszych węży (maks. 150 cm) do zewnętrznych butli gazowych.
- ▶ Pod żadnym pozorem nie blokować otworów wentylacyjnych w podłodze pod butlami gazowymi.



- ▷ W niektórych modelach skrzynka gazowa znajduje się tuż obok drzwi wejściowych. W tych modelach skrzynkę gazową można otworzyć tylko przy zamkniętych drzwiach. Niebezpieczeństwo uszkodzenia.



- ▷ Śrubunki na reduktorze ciśnienia gazu mają gwint lewoskrętny.
- ▷ Ciśnienie gazu zasilającego urządzenia gazowe musi zostać zredukowane do 30 mbar.
- ▷ Bezpośrednio do zaworu butli należy podłączyć nieregulowany reduktor ciśnienia gazu z zaworem bezpieczeństwa. Reduktor obniża ciśnienie w butli gazowej do ciśnienia roboczego urządzeń gazowych.
- ▷ Sklepy z akcesoriami prowadzą sprzedaż odpowiednich zestawów do podłączania butli gazowych w Europie.
- ▷ Informacji udzielają partnerzy handlowi albo punkty serwisowe.
- ▷ Informacje dotyczące zasilania gazowego w Europie są podane w rozdziale 18.

8.3 Zużycie gazu



- ▷ Podawane zużycie gazu przez poszczególne urządzenia gazowe należy traktować jako przeciętne wartości orientacyjne.

Odbiornik	Zużycie gazu w gramach na godzinę
Grzejnik	ok. 170 - 490 g/h
Kuchenka, na każde palenisko	ok. 140 - 165 g/h
Lodówka	ok. 18 g/h

Przykład

Pełna butla gazowa ważąca 11 kg wystarcza do:

- gotowania bez przerwy przez 3 dni,
- ogrzewania pełną mocą przez 22 godziny albo
- chłodzenia przez 25 dni.

8 Instalacja gazowa

8.4 Wymiana butli gazowej



- ▶ Podczas wymiany butli gazowych nie palić papierosów ani nie wzniecać otwartego ognia.
- ▶ Po wymianie butli gazowych sprawdzić, czy w miejscach podłączenia wydobywa się gaz. W tym celu spryskać miejsce podłączenia sprayem do wyszukiwania nieszczelności. Takie środki są dostępne w sklepach z akcesoriami.

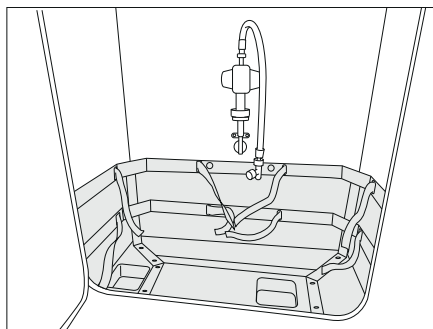

Rys. 223 Skrzynka gazowa

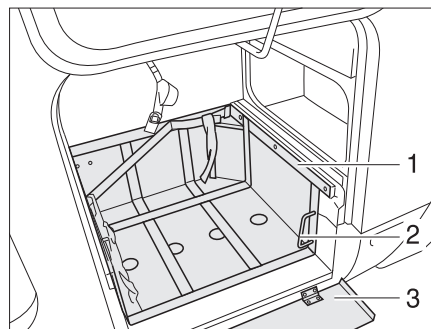

Rys. 224 Skrzynka gazowa, z wysuwającymi sankami

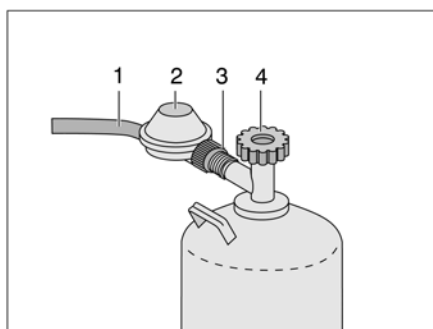

Rys. 225 Przyłącze butli gazowej

W niektórych wersjach modelu stosuje się wysuwane mocowanie butli gazowych w skrzynce gazowej:

- Otworzyć klapę zewnętrzną skrzynki gazowej.
- Jeżeli zamontowana jest blacha ochronna, należy odchylić blachę ochronną (Rys. 224,3) w dół.
- Odblokować sanki (Rys. 224,1) za pomocą gałki (Rys. 224,2).
- Wyciągnąć sanki (Rys. 224,3) aż do oporu.
- Przekręcić gałkę (Rys. 224,2) z powrotem.
- Zamknąć główny zawór odcinający (Rys. 225,4) w butli gazowej. Stosować się do strzałki wskazującej kierunek.
- Przytrzymać reduktor ciśnienia gazu (Rys. 225,2) i odkręcić nakrętkę radełkowaną (Rys. 225,3) (gwint lewoskrętny).
- Zdjąć z butli gazowej reduktor ciśnienia gazu z elastycznym przewodem (Rys. 225,1).
- Poluzować pasy mocujące i wyjąć butlę gazową.
- Zdjąć kaptur ochronny z pełnej butli gazowej i założyć na pustą butlę gazową.
- Napełnioną butlę gazową wstawić do skrzynki gazowej.
- Zamocować butlę gazową pasami mocującymi.

8

Instalacja gazowa

- Reduktor ciśnienia gazu (Rys. 225,2) wraz z elastycznym przewodem gazowym (Rys. 225,1) przystawić do butli gazowej i ręcznie mocno dokręcić nakrętkę radełkowaną (Rys. 225,3) (gwint lewoskrętny).
- Odblokować sanki (Rys. 224,3) za pomocą gałki (Rys. 224,2).
- Wsunąć sanki (Rys. 224,3) aż do oporu i przekręcić z powrotem gałkę (Rys. 223,2).
- Jeżeli zamontowana jest blacha ochronna, należy odchylić blachę ochronną (Rys. 224,1) do góry.
- Zamknąć klapę zewnętrzną (patrz rozdział 7.2).

8.5 Zawory odcinające dopływ gazu

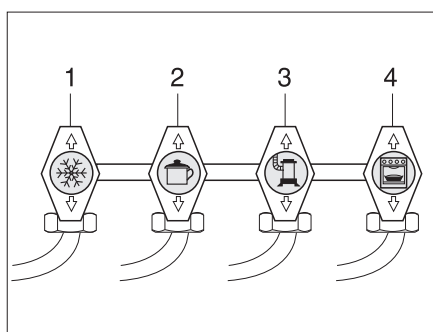

- 1 Lodówka
- 2 Kuchenka
- 3 Grzejnik/bojler
- 4 Piec

Rys. 226 Symbole zaworów odcinających dopływ gazu

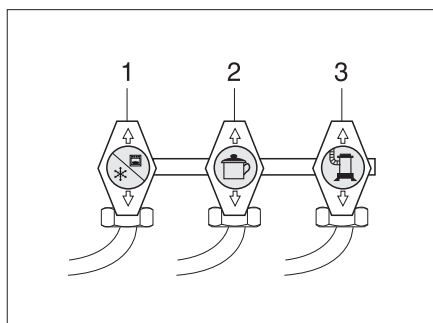

- 1 Lodówka/piec
- 2 Kuchenka
- 3 Grzejnik/bojler

Rys. 227 Alternatywne symbole zaworów odcinających dopływ gazu

W pojeździe do każdego urządzenia gazowego jest zamontowany osobny zawór odcinający dopływ gazu (Rys. 226).

Zawory odcinające dopływ gazu znajdują się na frontowej ścianie kuchni.

8 Instalacja gazowa

8.6 Zewnętrzne przyłącze gazowe



- ▶ Zawsze zamykać zawór odcinający dopływ gazu, kiedy nie używa się zewnętrznego przyłącza gazu.
- ▶ Do zewnętrznego przyłącza gazowego podłączać wyłącznie takie odbiorniki gazu, które mają odpowiedni adapter.
- ▶ Podłączać wyłącznie takie zewnętrzne odbiorniki gazu, które są obliczone na ciśnienie robocze 30 mbar.
- ▶ Po podłączeniu i po otwarciu zaworu odcinającego dopływ gazu w miejscu podłączenia nie może wydobywać się gaz. Jeżeli zewnętrzne przyłącze gazu nie jest szczelne, gaz ucieka do atmosfery. Natychmiast zamknąć zawór odcinający dopływ gazu oraz główny zawór odcinający w butli gazu. Zlecić kontrolę zewnętrznego przyłącza gazu w autoryzowanym warsztacie specjalistycznym.
- ▶ W czasie podłączania zewnętrznego odbiornika gazu w pobliżu zewnętrznego przyłącza nie może znajdować się jakiegokolwiek źródła iskier.
- ▶ Nie wykorzystywać zewnętrznego przyłącza gazu do napełniania butli gazowych. Przestrzegać naklejek ze wskazówkami na zewnętrznym przyłączu gazu.

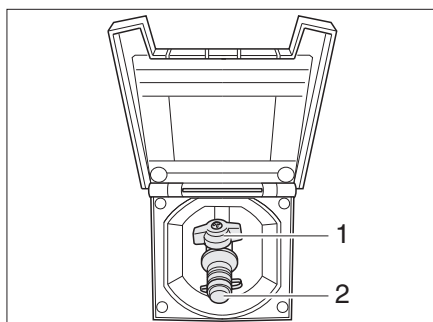

Rys. 228 Zewnętrzne przyłącze gazowe, zamknięty zawór odcinający dopływ gazu

Zewnętrzne przyłącze gazowe (Rys. 228) znajduje się z prawej strony pojazdu. W wyjątkowych przypadkach zewnętrzne przyłącze gazowe znajduje się też z lewej strony pojazdu lub z tyłu.

- Otworzyć pokrywę zewnętrznego przyłącza gazowego. Pokrywa jest utrzymywana magnetycznie na ścianie zewnętrznej pojazdu.
- Podłączyć zewnętrzne urządzenie gazowe w punkcie podłączenia (Rys. 228,2).
- Otworzyć zawór odcinający dopływ gazu (Rys. 228,1).

8 Instalacja gazowa

8.7 System przełączający DuoControl CS



- ▶ Nie używać przełącznika w zamkniętych pomieszczeniach.
- ▶ Eksploatowanie instalacji gazowej w trakcie jazdy jest dozwolone pod warunkiem wyposażenia instalacji w czujnik zderzeniowy i odpowiednie węże wysokociśnieniowe z zabezpieczeniem przed wyciekami gazu w razie uszkodzenia węża. Niebezpieczeństwo wybuchu.

DuoControl to automatyczny system przełączający ze zdalnym wskaźnikiem do instalacji gazowej z dwiema butlami. System przełączający DuoControl automatycznie przełącza dopływ gazu z butli roboczej na butlę rezerwową, gdy butla robocza jest pusta lub niegotowa do pracy. Umożliwia to podtrzymanie działania odbiorników gazu. Przełącznik DuoControl nadaje się do obsługi wszystkich standardowych butli gazowych od 3 kg do 33 kg.

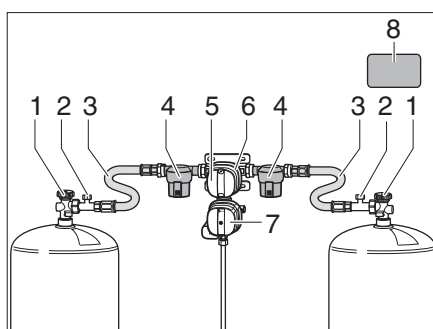

Rys. 229 System przełączający DuoControl

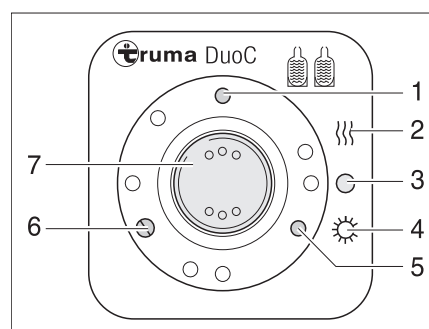

Rys. 230 Panel sterowniczy

Budowa instalacji

System przełączający DuoControl składa się z zaworu przełączającego (Rys. 229,6) i panelu sterowniczego (Rys. 230). Zawór przełączający jest zamontowany między węzłami wysokociśnieniowymi (Rys. 229,3). Pokrętkiem (Rys. 229,5) przy zaworze przełączającym można określić, która z dwóch butli gazowych będzie wykorzystywana jako butla robocza a która jako butla rezerwowa.

Zawór przełączający (Rys. 229,6) jest wyposażony w instalację przeciwołobudzeniową regulatora EisEx. Dzięki niej unika się awarii instalacji gazowej zimą.

Przed zaworem przełączającym znajdują się po każdej stronie filtr gazu (Rys. 229,4), chroniący instalację gazową przed zaolejeniem i zanieczyszczeniami.

Na panelu sterowniczym (Rys. 230) można jedynie włączać funkcje elektryczne. Główne zawory odcinające dopływ gazu (Rys. 229,1) w butlach gazowych trzeba otwierać ręcznie.

Zawór przełączający gwarantuje stałe ciśnienie gazu, niezależnie od tego, z której butli dostarczany jest gaz. Dwie kontrolki na panelu sterowniczym sygnalizują poziom napełnienia butli roboczej. Jeżeli świeci się kontrolka zielona (Rys. 230,6), oznacza to, że butla robocza jest pełna. Gdy świeci się kontrolka czerwona (Rys. 230,5), oznacza to, że butla robocza jest pusta. Gaz jest wówczas dostarczany z butli rezerwowej.

8

Instalacja gazowa

Tryby pracy

System przełączający DuoControl ma dwa tryby pracy:

- Tryb zimowy „Włącz i ogrzewanie”
- Tryb letni „Włącz”



- ▷ Układając węże wysokociśnieniowe dopilnować, aby węże na całej długości znajdowały się w położeniu wznoszącym (Rys. 231).

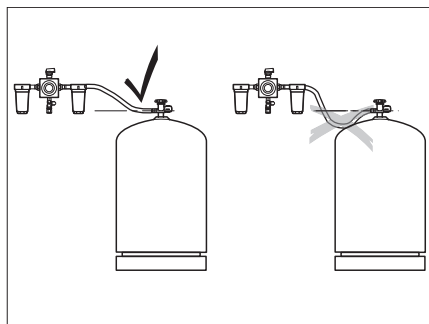

Rys. 231 Układanie węży wysokociśnieniowym

Uruchamianie:

- Otworzyć główne zawory odcinające (Rys. 229,1) w butlach gazowych.
- Za pomocą pokrętła (Rys. 229,5) przy zaworze przełączającym (Rys. 229,6) wybrać, z której butli gaz będzie pobierany w pierwszej kolejności (butla robocza).
Pokrętłem obracać zawsze do oporu.

Wyłączanie:

- Przełącznik obrotowy (Rys. 230,7) ustawić na "O" (Rys. 230,3). Gaśnie kontrolka żółta (Rys. 230,1).
- Zamknąć główne zawory odcinające (Rys. 229,1) w butlach gazowych.

Wskaźnik zdalny

Kontrolki na panelu sterowniczym (Rys. 230,5 i 6) sygnalizują we wnętrzu pojazdu, czy butla gazowa jest gotowa do pracy.

Wymiana butli gazowej

Gasnąca w trakcie eksploatacji kontrolka zielona (Rys. 230,6) i zapalająca się kontrolka czerwona (Rys. 230,5) sygnalizują, że butla gazowa wybrana jako butla robocza jest pusta i konieczna jest wymiana. Odbiorniki gazu są w dalszym ciągu zasilane gazem z butli rezerwowej.



- ▶ Podczas wymiany butli gazowych nie palić papierosów ani nie wzniecać otwartego ognia.



- ▷ Stosować przyłącze do butli gazowych spełniające specyficzne wymogi danego kraju.

8

Instalacja gazowa

Wymiana butli gazowej:



- ▶ Do przykręcania i odkręcania węży wysokociśnieniowych używać załączonego narzędzia do śrub (Rys. 232,1). Gwarantuje ono niezbędny moment dokręcający i zapobiega uszkodzeniom śrubunka przez niewłaściwe narzędzie.

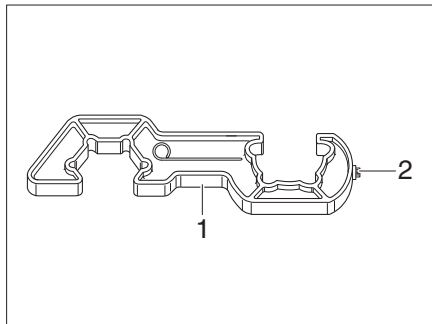

Rys. 232 Narzędzie do śrub

- Zamknąć główny zawór odcinający (Rys. 229,1) w pustej butli gazowej.
- Odkręcić węzł wysokociśnieniowy (Rys. 229,3) od butli gazowej (Rys. 232) przy użyciu narzędzia do śrub.
- Podłączyć pełną butlę z gazem do węzła wysokociśnieniowego (Rys. 229,3).
- Otworzyć główny zawór odcinający (Rys. 229,1) w butli gazowej.
- Obrót pokrętką (Rys. 229,5) przy zaworze przełączającym (Rys. 229,6) o pół obrotu spowoduje, że zmieniona właśnie butla z gazem będzie służyć jako butla rezerwowa.
- Wcisnąć przycisk (Rys. 229,2) zabezpieczenia na wypadek uszkodzenia węzła w węźlu wysokociśnieniowym w celu aktywacji.
- Ewentualnie nacisnąć przycisk resetujący (Rys. 233,1) w czujnik zderzeniowym.



- ▶ W przypadku układów przełączających DuoControl należy pamiętać, że gaz musi być pobierany w kierunku jazdy, czyli w stronę przodu pojazdu. W innym przypadku mogłoby dojść do przygniecenia, bądź uszkodzenia węzła wysokociśnieniowego przez mechanizm zamykania kłapy przedniej.
- ▶ Przestrzegać naklejek bezpieczeństwa (Rys. 229,8) w skrzynce gazowej.

8

Instalacja gazowa

Czujnik zderzeniowy

Czujnik zderzeniowy zabezpieczenia przed niepożądanym wyciekem gazu. W razie wypadku lub zbyt dużego przechylenia pojazdu dopływ gazu zostaje automatycznie przerwany.



- ▶ Korzystanie z grzejnika części mieszkalnej jest dozwolone pod warunkiem, że w pojeździe są zainstalowane czujnik zderzeniowy oraz odpowiednie węże wysokociśnieniowe z zabezpieczeniem na wypadek uszkodzenia węża.

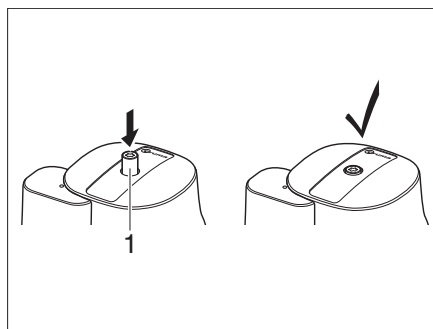

Rys. 233 Czujnik zderzeniowy

Czujnik zderzeniowy, kiedy już zadziała, musi zostać ręcznie odbezpieczony.

Odbezpieczanie:

- Za pomocą końcówki Torx T20 (Rys. 232,2) w narzędziu śrub wcisnąć przycisk odbezpieczający (Rys. 233,1), lekko przekręcić w prawo i przytrzymać przez 5 sekund.
Czujnik zderzeniowy jest gotowy do pracy, gdy przycisk odbezpieczający (Rys. 233,1) pozostaje w położeniu schowanym.

Filtr gazu

Filtry gazu (Rys. 234) wychwytyją z instalacji gazowej pozostałości po odparowaniu, jak olefina, parafina i inne związki węglowodorowe. Wkłady filtrów wymagają kontroli w regularnych odstępach oraz wymiany przynajmniej co 2 lata.



- ▶ Przestrzegać instrukcji użytkowania i montażu filtra gazu.

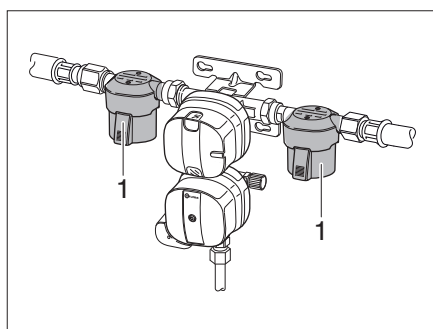

Rys. 234 Filtr gazu

8

Instalacja gazowa

Zabezpieczenie przed wyciekami gazu w razie uszkodzenia węża



Takie zabezpieczenie chroni przed wyciekami gazu w razie uszkodzenia lub zerwania węża wysokociśnieniowego.

- ▷ Wymagane jest stosowanie odpowiedniego węża wysokociśnieniowego z zabezpieczeniem na wypadek uszkodzenia i przyłączeniem do butli gazowych, spełniającym wymagania przepisów krajowych.

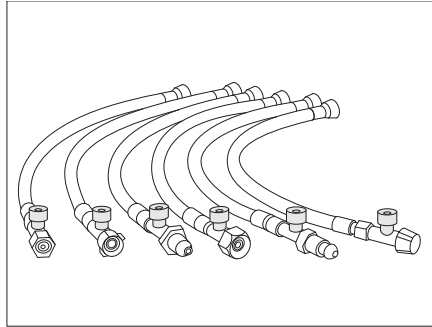

Rys. 235 Wężę wysokociśnieniowe z zabezpieczeniem przed wyciekami gazu w razie uszkodzenia węża (warianty specyficzne dla krajów użytkowników)

- Aktywowanie:**
- Po wymianie butli gazowej mocno przycisnąć zielony przycisk (Rys. 229,2) na wężu wysokociśnieniowym (Rys. 229,3).

Zabezpieczenie przed wyciekami gazu w razie uszkodzenia węża jest aktywne.

Przegląd rozdziału

W tym rozdziale zamieściliśmy wskazówki dotyczące instalacji elektrycznej w pojeździe.

Wskazówki dotyczą:

- bezpieczeństwa
- objaśnień terminologii specjalistycznej
- sieci pokładowej 12 V
- akumulatora części mieszkalnej
- ładowania akumulatorów
- falownika
- dodatkowej ładowarki
- bloku elektrycznego
- panelu
- sieci pokładowej 230 V
- podłączenia do zasilania prądem o napięciu 230 V
- przyporządkowania bezpieczników

Obsługa elektrycznie zasilanych urządzeń w nadwoziu mieszkalnej jest opisana w rozdziale 10.

9.1 Generalne wskazówki bezpieczeństwa



- ▶ Prace przy instalacji elektrycznej zlecać tylko specjalistom.
- ▶ Wszystkie urządzenia elektryczne (np. telefony komórkowe, odbiorniki radiowe, telewizyjne czy odtwarzacze DVD), montowane w gotowym pojeździe i zasilane w czasie jazdy, muszą mieć określone cechy: Chodzi o oznakowanie CE, badanie EMC (kompatybilność elektromagnetyczna) i badanie „E1”.
Tylko wówczas zagwarantowane jest bezpieczne działanie pojazdu w czasie jazdy. W innym przypadku może dojść do uruchomienia poduszki powietrznej lub elektroniki pokładowej.

W czasie burzy pojazd jest bezpiecznym miejscem schronienia (klatka Faradaya). Na wszelki wypadek lepiej jednak odłączyć przyłącze 230 V i wciągnąć anteny w celu ochrony urządzeń elektrycznych.

9.2 Terminologia

Napięcie spoczynkowe

Napięcie spoczynkowe to napięcie akumulatora w stanie bez obciążenia, tzn. kiedy nie jest pobierany prąd, ani nie trwa ładowanie akumulatora.

Prąd spoczynkowy

Niektóre odbiorniki elektryczne, np. zegar i kontrolki, potrzebują prąd elektrycznego stale; dlatego określa się je mianem cichych odbiorników. Prąd spoczynkowy płynie nawet mimo wyłączenia zasilania prądem o napięciu 12 V.

Głębokie rozładowanie

Głębokie rozładowanie akumulatora grozi w sytuacji, gdy akumulator zostanie całkowicie rozładowany przez włączone odbiornik i prąd spoczynkowy.



- ▶ **Głębokie rozładowanie jest szkodliwe dla akumulatora, który wymaga natychmiastowego ponownego naładowania.**

Pojemność

Pojemnością akumulatora nazywa się ilość energii elektrycznej, którą może zgromadzić akumulator.

Pojemność akumulatora podaje się w amperogodzinach (Ah). Jeżeli mówi się, że akumulator ma pojemność 80 Ah, oznacza to, że akumulator może przez 80 godzin emitować prąd 1 A albo przez 40 godzin prąd 2 A.

Na zdolność gromadzenia energii elektrycznej przez akumulator oddziałują czynniki zewnętrzne, jak np. temperatura i pobór prądu.

Podawana pojemność nominalna nie jest równa rzeczywiście dostępnej pojemności akumulatora. Pojemność, jaką faktycznie można pobrać, jest mniejsza od pojemności nominalnej.

9.3 Sieć pokładowa 12 V

- ▷ Aby odłączyć **wszystkie** odbiorniki zasilane prądem o napięciu 12 V od zasilania elektrycznego, konieczne jest odłączenie akumulatora części mieszkalnej od sieci pokładowej 12 V. W zależności od modelu wymaga to naciśnięcia wyłącznika na bloku elektrycznym lub aktywowania odłączenia akumulatora na panelu.
- ▷ Odbiornik radiowy w kabinie kierowcy i ogrzewanie postojowe są fabrycznie podłączone do akumulatora w części mieszkalnej za pośrednictwem oddzielnego bezpiecznika. Po odłączeniu akumulatora części mieszkalnej od sieci pokładowej odłącznikiem akumulatora na bloku elektrycznym czy też na panelu te urządzenia zachowują zdolność do działania.

Jeżeli pojazd nie jest podłączony do zasilania prądem o napięciu 230 V lub jeśli źródło zasilania prądem o napięciu 230 V jest wyłączone, akumulator części mieszkalnej zasila część mieszkalną prądem stałym o napięciu 12 V. Akumulator części mieszkalnej ma jedynie ograniczony zapas energii. Dlatego odradza się eksploatowanie przez dłuższy czas odbiorników elektrycznych, jak na przykład radio czy lampy, bez zasilania prądem o napięciu 230 V.

W trybie ogrzewania dmuchawa powietrza obiegowego jest włączana i wyłączana przez sterownik termostatowy. Powoduje to obciążenie akumulatora części mieszkalnej po odłączeniu zasilania 230 V.

Kiedy pracuje silnik samochodu, akumulator części mieszkalnej i akumulator rozruchowy są doładowywane przez prądnicę pojazdu.

Zasilanie prądem o napięciu 12 V można przerwać na panelu wyłącznikiem głównym 12 V. W zależności od wersji modelu utrzymana jest zdolność działania ogrzewania, światła podstawowego/schodka i rezerwy 4 albo samego schodka elektrycznego. Lodówka jest zasilana prądem o napięciu 12 V tylko, gdy pracuje silnik w samochodzie. To sposób na uniknięcie szybkiego rozładowania akumulatora części mieszkalnej.

9.3.1 Akumulator części mieszkalnej

- ▶ Przy wymianie akumulatora części mieszkalnej stosować tylko takie, które odpowiadają minimalnej pojemności ładowarki. Przestrzegać osobnej instrukcji obsługi ładowarki. Akumulatory o zbyt małej pojemności rozgrzewają się podczas ładowania do zbyt wysokich temperatur. Niebezpieczeństwo wybuchu!

9

Instalacja elektryczna



- ▷ Do ładowania akumulator części mieszkalnej wykorzystywać moduł ładujący zainstalowany w bloku elektrycznym. W przypadku ładowania ze źródła zewnętrznego używać regulowanej ładowarki dostosowanej do typu i pojemności akumulatora części mieszkalnej.
- ▷ Zawsze zaczynać podróż z całkowicie naładowanym akumulatorem części mieszkalnej. Dlatego wskazane jest przed wyruszeniem w drogę ładowanie akumulator części mieszkalnej przez co najmniej 24 godziny.
- ▷ W czasie podróży korzystać z każdej okazji, by podładować akumulator części mieszkalnej.
- ▷ Po zakończeniu podróży ładować akumulator części mieszkalnej przez co najmniej 24 godziny.
- ▷ Przed tymczasową przerwą w użytkowaniu ładować akumulator przez co najmniej 24 godziny, a w przypadku dłuższego przestoju - przez 48 godzin.
- ▷ Jeżeli okresy przestoju przekraczają 24 godziny, wskazane jest przerwanie obwodu.
- ▷ Przy dłuższych okresach przestoju (2 tygodnie lub dłużej) odłączać akumulator części mieszkalnej od sieci pokładowej 12 V i systematycznie doładowywać (przynajmniej co 12 tygodni ładować przez 24 godziny).
- ▷ Zimą naładowany akumulator najlepiej przechowywać w chłodnym, ale chronionym przed mrozem miejscu i doładowywać co 12 tygodni.
- ▷ Przy wymianie akumulatora części mieszkalnej stosować wyłącznie akumulatory tego samego typu.
- ▷ Przed odłączeniem i podłączeniem akumulatora części mieszkalnej wyłączać silnik w samochodzie, wyłączając zasilanie prądem o napięciu 230 V i prądem o napięciu 12 V oraz wszystkie odbiorniki. Niebezpieczeństwo zwarcia!
- ▷ Nie uruchamiać zapłonu, gdy odłączony jest akumulator rozruchowy lub akumulator części mieszkalnej. Niebezpieczeństwo zwarcia!
- ▷ Przestrzegać przygotowanych przez producenta akumulatora wskazówek dotyczących konserwacji i instrukcji użytkowania.



- ▷ Akumulator jest bezobsługowy. Bezobsługowy oznacza:
Nie trzeba kontrolować poziomu płynu.
Nie trzeba smarować biegunów akumulatora.
Nie trzeba dolewać wody destylowanej.
Jednak nawet akumulator bezobsługowy od czasu do czasu wymaga ładowania specjalną ładowarką.

Miejsce montażu

W zależności od modelu akumulator części mieszkalnej montuje się pod fotelem kierowcy, pod fotelem pasażera obok kierowcy albo w ławie za fotelem pasażera.

Rozładowanie

Prąd spoczynkowy, stale zużywany przez kilka odbiorników elektrycznych, powoduje rozładowanie akumulator części mieszkalnej.



- ▷ Głębokie rozładowanie jest szkodliwe dla akumulatora.
- ▷ W porę doładowywać akumulator.

Samoczynne rozładowanie akumulatora jest zależne od temperatury. Przy temperaturach od 20 do 25 °C samoczynne rozładowanie postępuje z szybkością ok. 3% pojemności na miesiąc. Szybkość samoczynnego rozładowania zwiększa się w miarę wzrostu temperatur: Przy temperaturze 35°C szybkość samoczynnego rozładowania wynosi ok. 20 % pojemności na miesiąc.

9

Instalacja elektryczna

Akumulator traci na pojemności przy niskich temperaturach panujących na zewnątrz.

Starszy akumulator nie dysponuje już pełną pojemnością.

Im więcej włączonych odbiorników elektrycznych, tym szybsze zużywanie się zapasu energii w akumulatorze części mieszkalnej.



- ▷ Odbiorniki takie, jak zawór bezpieczeństwa/spustowy, ładowarka, solarne regulatory ładowania, panel i tym podobne, pobierają ok. 20–65 mA prądu z pojemności akumulatora, nawet jeśli wyłączony jest wyłącznik główny 12 V. Dlatego wskazane jest odłączenie akumulatora części mieszkalnej od sieci pokładowej 12 V, gdy pojazd przez dłuższy czas nie jest używany.
- ▷ Odbiorniki takie, jak radio samochodowe lub GPS, nie powinny pozostawać zbyt długo w trybie stand by. Przetawić przełącznik radia samochodowego na „0”. GPS można wyłączyć wyłącznikiem zainstalowanym na samym urządzeniu. Należy też przestrzegać informacji w instrukcjach obsługi poszczególnych modeli.

Drugi akumulator części mieszkalnej



W niektórych modelach może być instalowany drugi akumulator części mieszkalnej, w celu zwiększenia dostępnej energii elektrycznej.

- ▷ Jedynie autoryzowany partner handlowy jest uprawniony do wprowadzania jakichkolwiek zmian w instalacji akumulatorowej.
- ▷ W przypadku instalowania drugiego akumulatora części mieszkalnej oba używane akumulatory muszą pochodzić od tego samego producenta, być tego samego typu i wieku.
- ▷ Zainstalowanie drugiego akumulatora bądź modeli akumulatorów o większej pojemności odpowiednio wydłuża czas ładowania (np. dwukrotne wydłużenie czasu ładowania po zainstalowaniu drugiego akumulatora).

9.4 Ładowanie akumulatora części mieszkalnej i akumulatora rozruchowej



- ▶ Kwas akumulatorowy ma działanie toksyczne i żrące. Unikać jakiegokolwiek kontaktu ze skórą i z oczami.
- ▶ Podczas ładowania przy użyciu ładowarki zewnętrznej zachodzi niebezpieczeństwo wybuchu. Ładować akumulator wyłącznie w dobrze przewietrzanych pomieszczeniach i z dala od otwartego ognia lub od możliwych źródeł iskier.
- ▶ Ładując akumulator części mieszkalnej lub akumulator rozruchowy z ładowarki zewnętrznej, zawsze wyjmować akumulator z pojazdu.



- ▷ Nie zamienić biegunów przy podłączaniu kabli akumulatorowych.
- ▷ Nie uruchamiać zapłonu, gdy odłączony jest akumulator rozruchowy lub akumulator części mieszkalnej. Niebezpieczeństwo zwarcia!
- ▷ Przed odłączeniem i podłączeniem akumulatora części mieszkalnej wyłączyć silnik w samochodzie, wyłączać zasilanie prądem o napięciu 230 V i prądem o napięciu 12 V oraz wszystkie odbiorniki. Niebezpieczeństwo zwarcia!
- ▷ Przed przystąpieniem do ładowania akumulatora sprawdzić, czy ładowarka zewnętrzna jest dopuszczona do tego typu akumulatora.
- ▷ Przestrzegać instrukcji obsługi pojazdu bazowego i ładowarki.
- ▷ Przeładowanie grozi nieodwracalnym uszkodzeniem akumulatora części mieszkalnej.

Akumulator rozruchowy można naładować do pełna tylko przy użyciu ładowarki zewnętrznej. Układ zasilania prądem o napięciu 230 V zapewnia akumulatorowi rozruchowemu jedynie ładowanie podtrzymujące. Nawet w trybie jazdy nie ma możliwości całkowitego naładowania akumulatora rozruchowego z prądnicy samochodu.

9.4.1 Ładowanie ze źródła zasilania 230 V

Kiedy pojazd jest podłączony do źródła zasilania prądem o napięciu 230 V, akumulator części mieszkalnej i akumulator rozruchowy są doładowywane za pośrednictwem modułu ładującego w bloku elektrycznym. Do akumulatora rozruchowego dociera jedynie ładowanie podtrzymujące. Prąd ładowania jest dostosowywany do stanu naładowania akumulatora. Nie ma zatem możliwości przeładowania.

Aby w pełni wykorzystać wydajność modułu ładującego w bloku elektrycznym, w czasie ładowania wszystkie odbiorniki elektryczne powinny być wyłączone.

9.4.2 Ładowanie podczas pracy silnika w samochodzie

Kiedy pracuje silnik samochodu, akumulator części mieszkalnej i akumulator rozruchowy są doładowywane przez prądnicę pojazdu. W pierwszej kolejności ładowany jest wówczas akumulator rozruchowy. Po wyłączeniu silnika w samochodzie przekaźnik w bloku elektrycznym automatycznie oddziela od siebie akumulatory. Zapobiega to rozładowaniu akumulatora rozruchowego przez odbiorniki elektryczne części mieszkalnej. Pozwala to zachować zdolność uruchomienia samochodu. Stan naładowania akumulatora części mieszkalnej bądź akumulatora rozruchowego można odczytać na panelu.

9.4.3 Ładowanie z zasilacza zewnętrznego

Procedura ładowania akumulatora części mieszkalnej i akumulatora rozruchowego z zasilacza zewnętrznego:

- Wyłączyć silnik w samochodzie.
- Wyłączyć wyłącznik główny 12 V na panelu. Gaśnie kontrolka.
- Odłączyć akumulator części mieszkalnej od sieci pokładowej 12 V.
- Wypiąć wtyczkę sieciową z bloku elektrycznego.
- Wyłączyć wszystkie odbiorniki gazu, zamknąć wszystkie zawory odcinające dopływ gazu oraz główny zawór odcinający w butli gazu.
- Przy odłączaniu biegunów akumulatora istnieje niebezpieczeństwo zwarcia. Dlatego najpierw odłączać biegun ujemny, a następnie biegun dodatni w akumulatorze części mieszkalnej lub w akumulatorze rozruchowym.
- Wymontować z pojazdu akumulator części mieszkalnej lub akumulator rozruchowy.
- Sprawdzić, czy ładowarka zewnętrzna jest odłączona.
- Podłączyć ładowarkę zewnętrzną do akumulatora części mieszkalnej lub akumulatora rozruchowego. Przestrzegać układu biegunów: Najpierw podpiąć klemę bieguna „+” do bieguna dodatniego akumulatora, potem klemę bieguna „-” do bieguna ujemnego akumulatora.
- Włączyć ładowarkę zewnętrzną.
- Informacje o żywotności akumulatora są zamieszczone w instrukcji użytkownika zastosowanej ładowarki.

9

Instalacja elektryczna

- Informacje o mocy akumulatora są podane na akumulatorze.
- Ładowarkę zewnętrzną odłączać w odwrotnej kolejności.

9.5 Falownik



- ▷ Nie zakrywać szczelin wentylacyjnych. Niebezpieczeństwo przegrzania!



- ▷ Dodatkowo przestrzegać instrukcji obsługi dołączonej przez producenta.

W niektórych modelach w pojazdach jest zainstalowany falownik.

Falownik zasila prądem gniazdka obwodu 230 V. Kiedy pojazd nie jest podłączony do źródła zasilania prądem o napięciu 230 V, do zasilania elektrycznego służy podłączony akumulator.

Akumulator ma jedynie ograniczony zapas energii. Dlatego odradza się eksploatowanie przez dłuższy czas odbiorników elektrycznych bez zasilania prądem o napięciu 230 V.

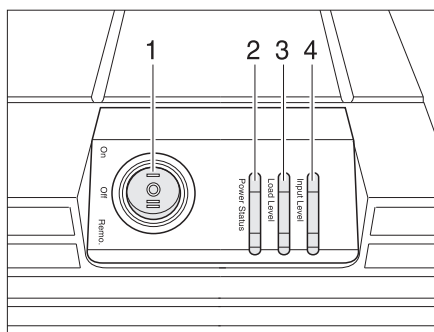

Rys. 236 Wskaźniki i elementy sterownicze

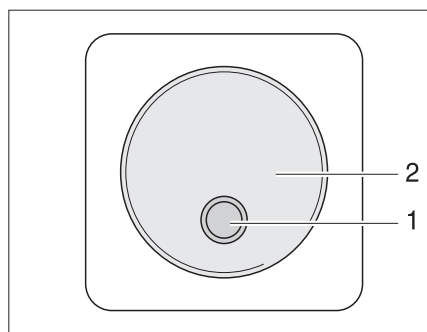

Rys. 237 Przełącznik zewnętrzny

Przełącznikiem głównym (Rys. 236,1) można przełączać dwa stany pracy falownika:

- I „On” = urządzenie jest nieustannie włączone.
- II „Remo.” = urządzenie można włączać i wyłączać przełącznikiem zewnętrznym (Rys. 237,1).

Diody LED w falowniku sygnalizują stan roboczy „Power Status” (Rys. 236,2), zakres mocy „Load Level” (Rys. 236,3) i zakres napięcia „Input Level” (Rys. 236,4).

Przełącznik zewnętrzny falownika (Rys. 237) znajduje się we wnętrzu pojazdu, na przykład w strefie wejściowej. Przełącznik jest oznakowany napisem „Falownik”. Dioda LED (Rys. 237,1) sygnalizuje stan pracy falownika.

9 Instalacja elektryczna

9.6 Falownik MultiPlus

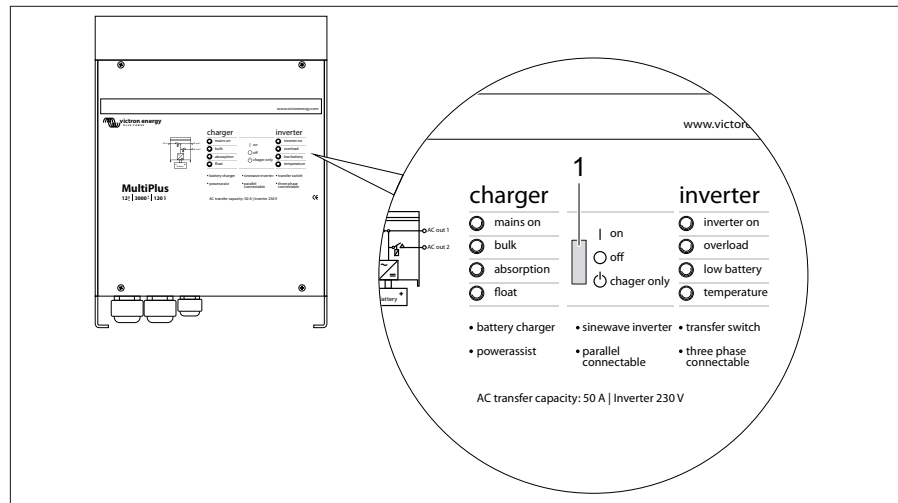

Rys. 238 Falownik MultiPlus

1 Przełącznik wł-wył-tylko tryb ładowania

Falownik znajduje się w garażu w tylnej części pojazdu. Przełączniki i kontrolki w falowniku MultiPlus mają identyczną funkcję, jak na cyfrowym wielofunkcyjnym panelu sterowniczym – Digital Multi Control Panel. Patrz rozdział 9.6.1.

Aby cyfrowy wielofunkcyjny panel sterowniczy działał prawidłowo, przełącznik na falowniku MultiPlus (Rys. 238,1) musi być ustawiony na „on”.

Położenia przełącznika (Rys. 238,1)

- Położenie „off”: ładowanie akumulatora; zasilanie prądem gniazdek 230 V jest wyłączone.
 - Położenie „on”: Gdy podłączone jest źródło zasilania prądem o napięciu 230 V, ładowane są akumulatory.
Bez podłączenia źródła zasilania prądem o napięciu 230 V zasilane są gniazdko 230 V.
 - Położenie „charger only”: Gdy podłączone jest źródło zasilania prądem o napięciu 230 V, ładowane są akumulatory.
- ▷ Operacja przełączania z położenia „on” na „charger only” lub odwrotnie musi przebiegać szybko. W przeciwnym razie może dojść do wyłączenia falownika.
- ▷ W sytuacjach, gdy brak podłączenia do źródła zasilania prądem o napięciu 230 V i pojazd nie jest używany przez dłuższy czas, przełącznik (Rys. 238,1) musi być ustawiony na „off”. Inaczej najpóźniej po 3-4 dniach akumulatory będą całkowicie rozładowane.
- ▷ Kiedy tylko potrzebna jest funkcja ładowania, przełącznik musi znajdować się w położeniu „charger only”. Zapobiegnie to włączaniu funkcji falownika w razie zaniku zewnętrznego źródła zasilania i rozładowaniu akumulatorów.



9

Instalacja elektryczna

9.6.1 Cyfrowy wielofunkcyjny panel sterowniczy – Digital Multi Control Panel

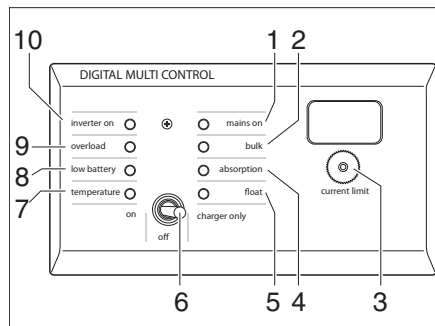

Rys. 239 Panel IT 992

- 1 Kontrolka – podłączone zewnętrzne źródło prądu przemiennego (230 V)
- 2 Kontrolka – faza ładowania prądem stałym
- 3 Regulator Current limit
- 4 Kontrolka – faza kompensacji
- 5 Kontrolka – faza podtrzymania ładowania
- 6 Przełącznik Wł-Wł-Tylko tryb ładowania
- 7 Lampka ostrzegawcza – temperatura
- 8 Lampka ostrzegawcza – akumulator
- 9 Lampka ostrzegawcza – przeciążenie/zwarcie
- 10 Kontrola – falownik włączony

Cyfrowy wielofunkcyjny panel sterowniczy – Digital Multi Control Panel – znajduje się nad drzwiami części mieszkalnej w samochodzie kempingowym.

Regulatorem „Current limit” można ustawić wartość prądu, od której falownik będzie wspomagał zasilanie prądem gniazdek 230 V za pośrednictwem akumulatorów.

Przykład: Jeżeli na polu kempingowym dostępny jest tylko prąd 4 A, przy ustawieniu „4” większe zużycie prądu będzie zaspokajane przez akumulatory.

9.6.2 Wskaźnik LED w falowniku MultiPlus i na Digital Multi Control Panel

Przegląd sygnałów wskaźników LED i ich znaczenie:

Znaczenie sygnałów LED

- ○: Dioda LED nie świeci się
- ☀: Miga dioda LED
- ●: Dioda LED świeci się

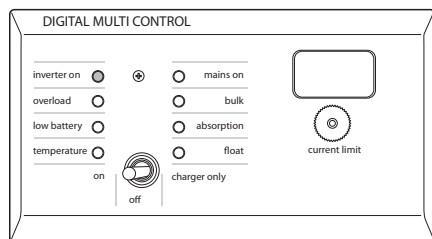

Falownik jest włączony i dostarcza energię do odbiorników.

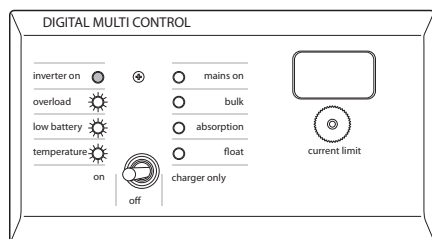

Falownik jest włączony i dostarcza energię do odbiorników. Możliwe są następujące alarmy sygnalizujące zagrożenie:

- przeciążenie,
- niskie napięcie akumulatora,
- za wysoka temperatura falownika

9

Instalacja elektryczna

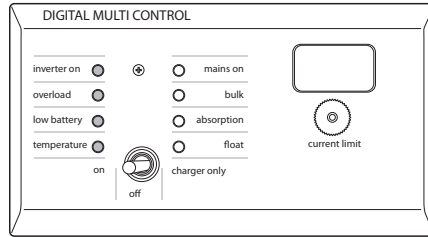

Falownik jest wyłączony. Możliwe są następujące alarmy:

- przeciążenie,
- niskie napięcie akumulatora,
- za wysoka temperatura falownika

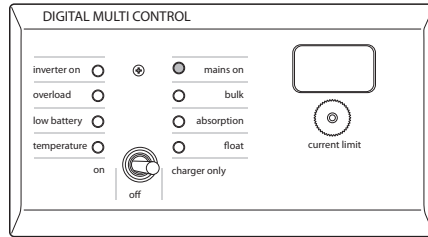

Podłączone napięcie 230 V. Ładowarka pracuje w trybie prądu stałego lub napięcia stałego.

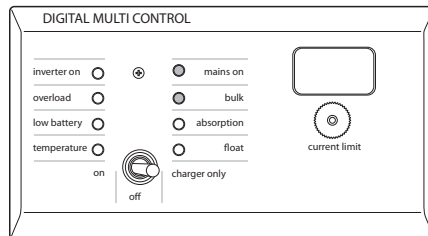

Podłączone napięcie 230 V. Ładowarka jest wyłączona, ponieważ nie osiąga napięcia zadanego (tryb bulk proteccion).

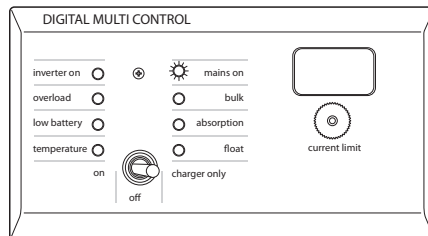

Podłączone napięcie 230 V. Ładowarka pracuje w trybie podtrzymania napięcia.

9 Instalacja elektryczna

9.7 Blok elektryczny EBL 111



▷ Nie zakrywać szczelin wentylacyjnych. Niebezpieczeństwo przegrzania!



▷ W niektórych modelach niektóre gniazda bezpiecznikowe pozostają niezajęte.
▷ Blizsze informacje są zamieszczone z osobnej instrukcji obsługi dostarczonej przez producenta.

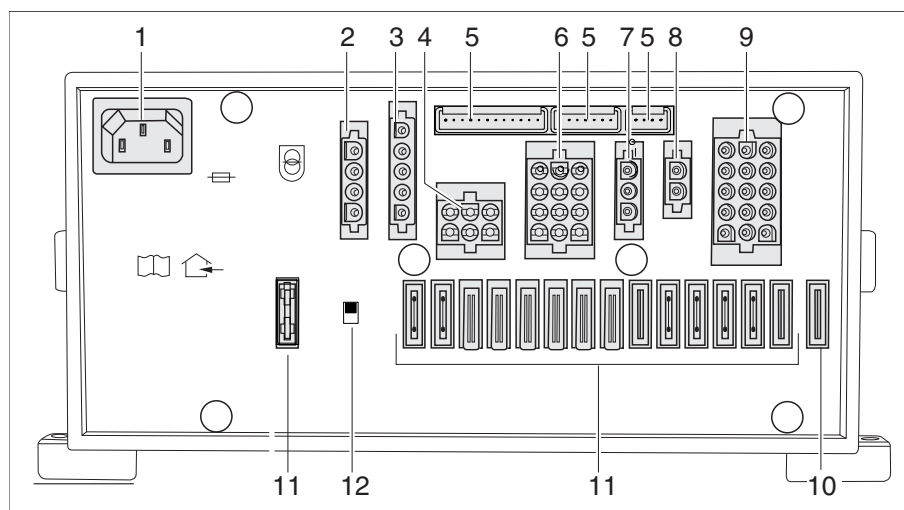

Rys. 240 Blok elektryczny (EBL 111)

- 1 Gniazdo sieciowe 230V~
- 2 Wyjście: Blok 1 - lodówka
- 3 Wyjście: Blok 2 - lodówka, przewody sterownicze, prądnicza D+
- 4 Wyjście: Blok 4 - grzejnik, światło podstawowe (oświetlenie w strefie wejścia), schodek
- 5 Panel przy wyjściu
- 6 Wyjście: Blok 5 - wskaźnik ogniwa słonecznego na terminalu pokładowym (opcja), rezerwa 2, rezerwa 3, rezerwa 4
- 7 Wyjście: Blok 6 - solarny regulator ładowania (opcja)
- 8 Wyjście: Blok 7 - dodatkowa ładowarka
- 9 Wyjście: Blok 8 - obwód odbiorników 1, obwód odbiorników 2, TV, pompa wodna, rezerwa 1, rezerwa 5, rezerwa 6
- 10 Bezpiecznik kasowany schodka
- 11 bezpieczniki
- 12 Rozłącznik akumulatora (akumulator wł/wył)

Zadania Blok elektryczny ma następujące zadania:

- Blok elektryczny ładuje akumulator części mieszkalnej. Blok elektryczny zapewnia akumulatorowi rozruchowemu jedynie ładowanie podtrzymujące.
- Blok elektryczny monitoruje napięcie akumulatora części mieszkalnej.
- Blok elektryczny rozdziela prąd do obiegów elektrycznych 12 V i zabezpiecza je. Do gniazdek można podłączać urządzenia o maksymalnym natężeniu prądu 10 A.
- Blok elektryczny zawiera przyłącza do solarnego regulatora ładowania, dodatkowej ładowarki oraz dalszych funkcji sterowniczych i monitorujących.
- Blok elektryczny oddziela elektrycznie akumulator rozruchowy od akumulatora części mieszkalnej, gdy wyłączony jest silnik w samochodzie. Uniemożliwia w ten sposób rozładowanie akumulatora rozruchowego przez odbiorniki prądu 12 V w części mieszkalnej.

Blok elektryczny pracuje tylko w połączeniu z panelem.

Kiedy blok elektryczny jest silnie obciążony, zamontowana ładowarka redukuje prąd ładowania. W ten sposób ładowarka ratuje się przed przegrzaniem. Blok elektryczny jest silnie obciążony na przykład, gdy trwa ładowanie pustego akumulatora części mieszkalnej, dodatkowo włączone są odbiorniki elektryczne i panują wysokie temperatury w otoczeniu.

Miejsce montażu

W zależności od modelu blok elektryczny znajduje się w konsoli fotela pod fotelem kierowcy lub pod fotelem pasażera obok kierowcy.

9.7.1 Rozłącznik akumulatora



- ▷ Rozłącznik akumulatora (Rys. 240,12) separuje wszystkie odbiorniki podłączone do bloku elektrycznego od sieci zasilającej prądem o napięciu 12 V.
- ▷ Po ponownym włączeniu odłącznika akumulatora: Uruchomić z powrotem światło podstawowe (oświetlenie w strefie wejścia), schodek, ogrzewanie i rezerwę 4 (w zależności od wersji modelu). W tym celu na moment włączyć wyłącznik główny 12 V. Analogiczna procedura obowiązuje po odłączeniu i ponownym podłączeniu akumulatora części mieszkalnej.

Odłącznik akumulatora wyłącza wszystkie odbiorniki pobierające prąd o napięciu 12 V, także zawór bezpieczeństwa/spustowy. Unika się w ten sposób powolnego rozładowania akumulatora w części mieszkalnej, gdy pojazd przez dłuższy czas nie jest używany (np. tymczasowa przerwa w użytkowaniu).

Mimo wyłączenia odłącznika akumulatora w dalszym ciągu akumulatory mogą być ładowane z bloku elektrycznego.

Włączanie:

- Nacisnąć rozłącznik akumulatora u góry: Akumulator wł.
- Włączyć przełącznik główny 12 V na panelu.

Wyłączanie:

- Wyłączyć wyłącznik główny 12 V na panelu.
- Nacisnąć rozłącznik akumulatora na dole: Akumulator wył.

9.7.2 Układ monitorujący akumulator



- ▷ **Rozładowany akumulator części mieszkalnej wymaga jak najszybszego ponownego naładowania w pełnym zakresie.**

Układ monitorujący akumulator monitoruje napięcie akumulatora części mieszkalnej.

Gdy napięcie akumulatora spadnie poniżej 10,5 V, układ monitorujący akumulator odłączy wszystkie odbiorniki prądu o napięciu 12 V w bloku elektrycznym.

Działania zaradcze:

- Wyłączyć wszystkie zbędne odbiorniki elektryczne, używając ich indywidualnych wyłączników.
- W razie potrzeby zasilanie prądem o napięciu 12 V można znów włączyć na moment wyłącznikiem głównym 12 V. Jest to jednak możliwe tylko, gdy napięcie akumulatora przekracza 11 V. Przy niższym napięciu ponowne włączenie zasilania prądem o napięciu 12 V jest możliwe dopiero po naładowaniu akumulatora części mieszkalnej.

9.7.3 Ładowanie akumulatora

Kiedy pracuje silnik samochodu, akumulator części mieszkalnej i akumulator rozruchowy są doładowywane przez prądnicę pojazdu. W pierwszej kolejności ładowany jest wówczas akumulator rozruchowy. W czasie jazdy ładowanie akumulatora części mieszkalnej w pełnym zakresie nie jest możliwe. Po wyłączeniu silnika w samochodzie przełącznik w bloku elektrycznym automatycznie oddziela od siebie akumulatory. Zapobiega to rozładowaniu akumulatora rozruchowego przez odbiorniki elektryczne części mieszkalnej. Pozwala to zachować zdolność uruchomienia samochodu. Stan naładowania akumulatora części mieszkalnej bądź akumulatora rozruchowego można odczytać na panelu.

Kiedy pojazd jest podłączony do źródła zasilania prądem o napięciu 230 V, akumulator części mieszkalnej i akumulator rozruchowy są doładowywane za pośrednictwem modułu ładującego w bloku elektrycznym. Do akumulatora rozruchowego dociera jedynie ładowanie podtrzymujące. Prąd ładowania jest dostosowywany do stanu naładowania akumulatora. Nie ma zatem możliwości przeładowania.

Aby w pełni wykorzystać wydajność modułu ładującego w bloku elektrycznym, w czasie ładowania wszystkie odbiorniki elektryczne powinny być wyłączone.

9 Instalacja elektryczna

9.8 Blok elektryczny EBL 119



▷ Nie zakrywać szczelin wentylacyjnych. Niebezpieczeństwo przegrzania!



▷ W niektórych modelach niektóre gniazda bezpiecznikowe pozostają niezajęte.
▷ Blizsze informacje są zamieszczone z osobnej instrukcji obsługi dostarczonej przez producenta.

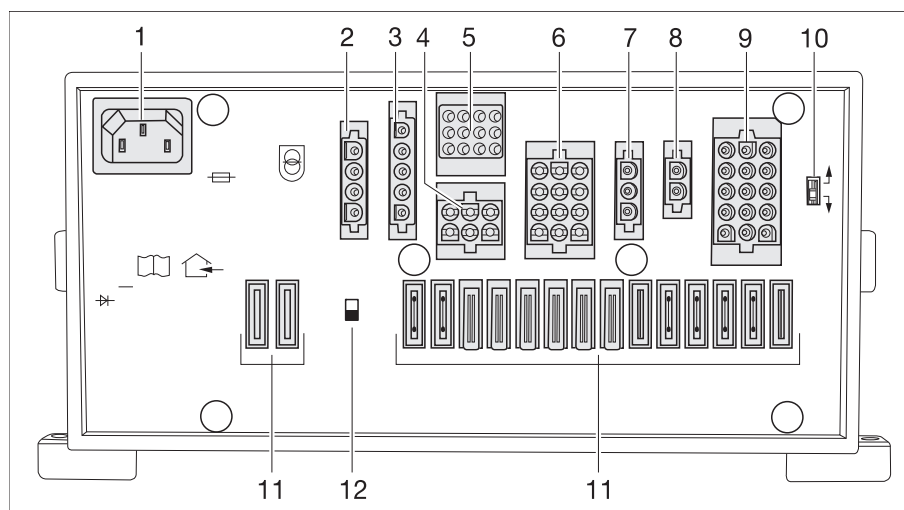

Rys. 241 Blok elektryczny (EBL 119)

- 1 Gniazdo sieciowe 230V~
- 2 Wyjście: Blok 1 - lodówka
- 3 Wejście: Blok 2 - przewody sterownicze, prądnicą D+
- 4 Wyjście: Blok 4 - grzejnik, zawór bezpieczeństwa/spustowy, światło podstawowe (oświetlenie w strefie wejścia), schodek
- 5 Wyjście: Blok 3 - panel
- 6 Wyjście: Blok 5 - wskaźnik ogniwa słonecznego na terminalu pokładowym (opcja), rezerwa 2, rezerwa 3, rezerwa 4
- 7 Wyjście: Blok 6 - solarny regulator ładowania (opcja)
- 8 Wyjście: Blok 7 - dodatkowa ładowarka
- 9 Wyjście: Blok 8 - obwód odbiorników 1, obwód odbiorników 2, TV, pompa wodna, rezerwa 1, rezerwa 5, rezerwa 6
- 10 Przełącznik wyboru akumulatora (otów-kwas/otów-żel/AGM)
- 11 bezpieczniki
- 12 Rozłącznik akumulatora (akumulator wł/wył)

Zadania Blok elektryczny ma następujące zadania:

- Blok elektryczny ładuje akumulator części mieszkalnej. Blok elektryczny zapewnia akumulatorowi rozruchowemu jedynie ładowanie podtrzymujące.
- Blok elektryczny monitoruje napięcie akumulatora części mieszkalnej.
- Blok elektryczny rozdziela prąd do obiegów elektrycznych 12 V i zabezpiecza je. Do gniazdek można podłączać urządzenia o maksymalnym natężeniu prądu 10 A.
- Blok elektryczny zawiera przyłącza do solarnego regulatora ładowania, dodatkowej ładowarki oraz dalszych funkcji sterowniczych i monitorujących.
- Blok elektryczny oddziela elektrycznie akumulator rozruchowy od akumulatora części mieszkalnej, gdy wyłączony jest silnik w samochodzie. Uniemożliwia w ten sposób rozładowanie akumulatora rozruchowego przez odbiorniki prądu 12 V w części mieszkalnej.

Blok elektryczny pracuje tylko w połączeniu z panelem.

Kiedy blok elektryczny jest silnie obciążony, zamontowana ładowarka redukuje prąd ładowania. W ten sposób ładowarka ratuje się przed przegrzaniem. Blok elektryczny jest silnie obciążony na przykład, gdy trwa ładowanie pustego akumulatora części mieszkalnej, dodatkowo włączone są odbiorniki elektryczne i panują wysokie temperatury w otoczeniu.

Miejsce montażu

W zależności od modelu blok elektryczny znajduje się w konsoli fotela pod fotelem kierowcy lub pod fotelem pasażera obok kierowcy.

9.8.1 Rozłącznik akumulatora



- ▷ Rozłącznik akumulatora (Rys. 241,12) separuje wszystkie odbiorniki podłączone do bloku elektrycznego od sieci zasilającej prądem o napięciu 12 V.
- ▷ Po ponownym włączeniu odłącznika akumulatora: Uruchomić z powrotem światło podstawowe (oświetlenie w strefie wejścia), schodek, ogrzewanie i rezerwę 4 (w zależności od wersji modelu). W tym celu na moment włączyć wyłącznik główny 12 V. Analogiczna procedura obowiązuje po odłączeniu i ponownym podłączeniu akumulatora części mieszkalnej.

Odłącznik akumulatora wyłącza wszystkie odbiorniki pobierające prąd o napięciu 12 V, także zawór bezpieczeństwa/spustowy. Unika się w ten sposób powolnego rozładowania akumulatora w części mieszkalnej, gdy pojazd przez dłuższy czas nie jest używany (np. tymczasowa przerwa w użytkowaniu).

Mimo wyłączenia odłącznika akumulatora w dalszym ciągu akumulatory mogą być ładowane z bloku elektrycznego.

Włączanie/wyłączanie:

- Nacisnąć rozłącznik akumulatora u góry: Akumulator wł.
- Nacisnąć rozłącznik akumulatora na dole: Akumulator wył.

9.8.2 Przełącznik wybierakowy akumulatora



- ▶ Złe ustawienie przełącznika wybierakowego akumulatora (Rys. 241,10) może spowodować wytworzenie gazu piorunującego. Niebezpieczeństwo wybuchu!



- ▷ Nieprawidłowe położenie przełącznika wybierakowego akumulatora ma szkodliwy wpływ na akumulator części mieszkalnej.
- ▷ Nie zmieniać fabrycznego ustawienia przełącznika wybierakowego akumulatora.

Przełącznik wybierakowy akumulatora (Rys. 241,10) umożliwia wprowadzenie ustawień modułu ładującego w bloku elektrycznym dostosowanych do zamontowanego w pojeździe typu akumulatora części mieszkalnej („ołów-żel”, „ołów-kwas” lub AGM).

9

Instalacja elektryczna

9.8.3 Układ monitorujący akumulator



- ▶ Rozładowany akumulator części mieszkalnej wymaga jak najszybszego ponownego naładowania w pełnym zakresie.

Układ monitorujący akumulator monitoruje napięcie akumulatora części mieszkalnej.

Gdy napięcie akumulatora spadnie poniżej 10,5 V, układ monitorujący akumulator odłączy wszystkie odbiorniki prądu o napięciu 12 V w bloku elektrycznym.

Działania zaradcze:

- Wyłączyć wszystkie zbędne odbiorniki elektryczne, używając ich indywidualnych wyłączników.
- W razie potrzeby zasilanie prądem o napięciu 12 V można znów włączyć na moment wyłącznikiem głównym 12 V. Jest to jednak możliwe tylko, gdy napięcie akumulatora przekracza 11 V. Przy niższym napięciu ponowne włączenie zasilania prądem o napięciu 12 V jest możliwe dopiero po naładowaniu akumulatora części mieszkalnej.

9.8.4 Ładowanie akumulatora

Kiedy pracuje silnik samochodu, akumulator części mieszkalnej i akumulator rozruchowy są doładowywane przez prądnicę pojazdu. W pierwszej kolejności ładowany jest wówczas akumulator rozruchowy. W czasie jazdy ładowanie akumulatora części mieszkalnej w pełnym zakresie nie jest możliwe. Po wyłączeniu silnika w samochodzie przełącznik w bloku elektrycznym automatycznie oddziela od siebie akumulatory. Zapobiega to rozładowaniu akumulatora rozruchowego przez odbiorniki elektryczne części mieszkalnej. Pozwala to zachować zdolność uruchomienia samochodu. Stan naładowania akumulatora części mieszkalnej bądź akumulatora rozruchowego można odczytać na panelu.

Kiedy pojazd jest podłączony do źródła zasilania prądem o napięciu 230 V, akumulator części mieszkalnej i akumulator rozruchowy są doładowywane za pośrednictwem modułu ładującego w bloku elektrycznym. Do akumulatora rozruchowego dociera jedynie ładowanie podtrzymujące. Prąd ładowania jest dostosowywany do stanu naładowania akumulatora. Nie ma zatem możliwości przeładowania.

Aby w pełni wykorzystać wydajność modułu ładującego w bloku elektrycznym, w czasie ładowania wszystkie odbiorniki elektryczne powinny być wyłączone.

9

Instalacja elektryczna

9.9 Blok elektryczny EBL 102



- ▷ Nie zakrywać szczelin wentylacyjnych. Niebezpieczeństwo przegrzania!



- ▷ W niektórych modelach niektóre gniazda bezpiecznikowe pozostają niezajęte.
- ▷ Blizsze informacje są zamieszczone z osobnej instrukcji obsługi dostarczonej przez producenta.

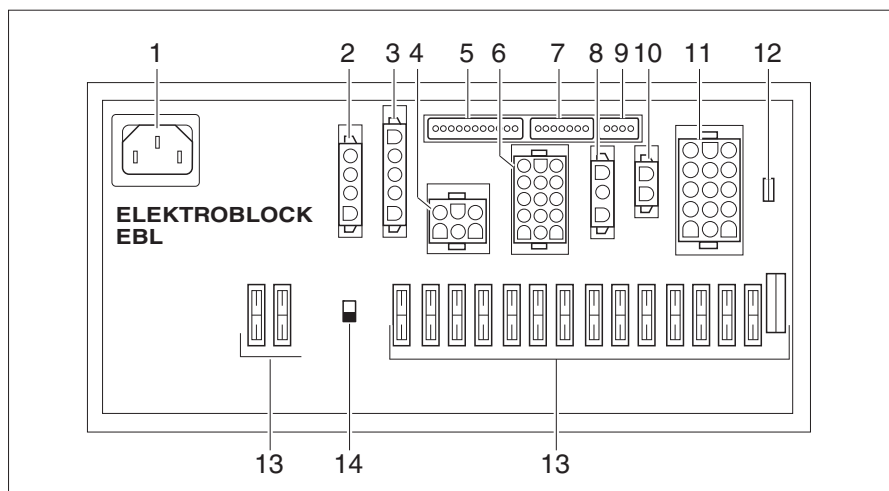

Rys. 242 Blok elektryczny (EBL 102)

- 1 Gniazdo sieciowe 230V~
- 2 Przyłącza – blok 1: Lodówka
- 3 Przyłącza – blok 2: prądnica D+, przewody czujników/sterownicze, zasilanie lodówki
- 4 Przyłącza – blok 4: grzejnik, zawór bezpieczeństwa/spustowy, światło podstawowe (oświetlenie w strefie wejścia), schodek
- 5 Przyłącza – blok 3: panel
- 6 Przyłącza – blok 5: rezerwa 2, rezerwa 3, rezerwa 4
- 7 Przyłącza – blok 9: panel
- 8 Przyłącza – blok 6: solarny regulator ładowania (opcja)
- 9 Przyłącza – blok 10: wskaźnik ogniwa słonecznego na terminalu pokładowym (opcja)
- 10 Przyłącza – blok 7: Dodatkowa ładowarka
- 11 Przyłącza – blok 8: obwód odbiorników 2, obwód odbiorników 1, TV, pompa wodna, rezerwa 1, rezerwa 5, rezerwa 6
- 12 Przełącznik wyboru akumulatora (otów-kwas/otów-żel/AGM)
- 13 bezpieczniki
- 14 Rozłącznik akumulatora: Akumulator wł./wył.

Zadania Blok elektryczny ma następujące zadania:

- Blok elektryczny ładuje akumulator części mieszkalnej. Blok elektryczny zapewnia akumulatorowi rozruchowemu jedynie ładowanie podtrzymujące.
- Blok elektryczny monitoruje napięcie akumulatora części mieszkalnej.
- Blok elektryczny chroni instalację elektryczną przed przepięciem.
- Blok elektryczny rozdziela prąd do obiegów elektrycznych 12 V i zabezpiecza je. Do gniazdek można podłączać urządzenia o maksymalnym natężeniu prądu 10 A.
- Blok elektryczny zawiera przyłącza do solarnego regulatora ładowania i dodatkowej ładowarki oraz dalszych funkcji sterowniczych i monitorujących.
- Blok elektryczny oddziela elektrycznie akumulator rozruchowy od akumulatora części mieszkalnej, gdy wyłączony jest silnik w samochodzie. Uniemożliwia w ten sposób rozładowanie akumulatora rozruchowego przez odbiorniki prądu 12 V w części mieszkalnej.

Blok elektryczny pracuje tylko w połączeniu z panelem.

Kiedy blok elektryczny jest silnie obciążony, zamontowana ładowarka redukuje prąd ładowania. W ten sposób ładowarka ratuje się przed przegrzaniem. Blok elektryczny jest silnie obciążony na przykład, gdy trwa ładowanie pustego akumulatora części mieszkalnej, dodatkowo włączone są odbiorniki elektryczne i panują wysokie temperatury w otoczeniu.

Miejsce montażu

W zależności od modelu blok elektryczny (Rys. 242) jest zamontowany w konsoli fotela pod fotelem kierowcy lub w obrębie garażu, względnie grupy krzesel barowych (Globeline).

9.9.1 Rozłącznik akumulatora



- ▷ Rozłącznik akumulatora (Rys. 242,14) separuje wszystkie odbiorniki podłączone do bloku elektrycznego od sieci zasilającej prądem o napięciu 12 V.
- ▷ Po ponownym włączeniu odłącznika akumulatora: Uruchomić z powrotem światło podstawowe (oświetlenie w strefie wejścia), schodek, ogrzewanie i rezerwę 4 (w zależności od wersji modelu). W tym celu na moment włączyć wyłącznik główny 12 V. Analogiczna procedura obowiązuje po odłączeniu i ponownym podłączeniu akumulatora części mieszkalnej.

Odłącznik akumulatora wyłącza wszystkie odbiorniki pobierające prąd o napięciu 12 V. Unika się w ten sposób powolnego rozładowania akumulatora w części mieszkalnej, gdy pojazd przez dłuższy czas nie jest używany (np. tymczasowa przerwa w użytkowaniu).

Mimo wyłączenia odłącznika akumulatora w dalszym ciągu akumulatory mogą być ładowane z bloku elektrycznego.

Włączanie/wyłączanie:

- Nacisnąć rozłącznik akumulatora u góry: Akumulator wł.
- Nacisnąć rozłącznik akumulatora na dole: Akumulator wył.

9.9.2 Przełącznik wybierakowy akumulatora



- ▶ Złe ustawienie przełącznika wybierakowego akumulatora może spowodować wytworzenie gazu piorunującego. Niebezpieczeństwo wybuchu!



- ▷ Nieprawidłowe położenie przełącznika wybierakowego akumulatora ma szkodliwy wpływ na akumulator części mieszkalnej.
- ▷ Nie zmieniać fabrycznego ustawienia przełącznika wybierakowego akumulatora.

Przełącznik wybierakowy akumulatora umożliwia wprowadzenie ustawień modułu ładującego w bloku elektrycznym dostosowanych do zamontowanego w pojeździe typu akumulatora części mieszkalnej („ołów-żel” lub „ołów-kwas”) (* tylko w modelu EBL 102).

9

Instalacja elektryczna

9.9.3 Układ monitorujący akumulator



- ▷ Rozładowany akumulator części mieszkalnej wymaga jak najszybszego ponownego naładowania w pełnym zakresie.

Układ monitorujący akumulator monitoruje napięcie akumulatora części mieszkalnej.

Gdy napięcie akumulatora spadnie poniżej 10,5 V, układ monitorujący akumulator odłączy wszystkie odbiorniki prądu o napięciu 12 V w bloku elektrycznym.

Działania zaradcze:

- Wyłączyć wszystkie zbędne odbiorniki elektryczne, używając ich indywidualnych wyłączników.
- W razie potrzeby zasilanie prądem o napięciu 12 V można znów włączyć na moment wyłącznikiem głównym 12 V. Jest to jednak możliwe tylko, gdy napięcie akumulatora przekracza 11 V. Przy niższym napięciu ponowne włączenie zasilania prądem o napięciu 12 V jest możliwe dopiero po naładowaniu akumulatora części mieszkalnej.

9.9.4 Ładowanie akumulatora

Kiedy pracuje silnik samochodu, akumulator części mieszkalnej i akumulator rozruchowy są doładowywane przez prądnicę pojazdu. W pierwszej kolejności ładowany jest wówczas akumulator rozruchowy. W czasie jazdy ładowanie akumulatora części mieszkalnej w pełnym zakresie nie jest możliwe. Po wyłączeniu silnika w samochodzie przełącznik w bloku elektrycznym automatycznie oddziela od siebie akumulatory. Zapobiega to rozładowaniu akumulatora rozruchowego przez odbiorniki elektryczne części mieszkalnej. Pozwala to zachować zdolność uruchomienia samochodu. Stan naładowania akumulatora części mieszkalnej bądź akumulatora rozruchowego można odczytać na panelu.

Kiedy pojazd jest podłączony do źródła zasilania prądem o napięciu 230 V, akumulator części mieszkalnej i akumulator rozruchowy są doładowywane za pośrednictwem modułu ładującego w bloku elektrycznym. Do akumulatora rozruchowego dociera jedynie ładowanie podtrzymujące. Prąd ładowania jest dostosowywany do stanu naładowania akumulatora. Nie ma zatem możliwości przeładowania.

Aby w pełni wykorzystać wydajność modułu ładującego w bloku elektrycznym, w czasie ładowania wszystkie odbiorniki elektryczne powinny być wyłączone.

9.9.5 Ochrona przeciwprzepięciowa

Blok elektryczny 102 z wbudowanym OVP (Over Voltage Protection) jest przygotowany na przypadki użycia, w których występuje szczególnie duże ryzyko występowania przepięć. Mogą to być np. uderzenia pioruna w sieć publiczną, zasilanie z generatora, złe instalacje elektryczne lub podróże do dalekich krajów.

W modelu EBL 102 z wewnętrzną ochroną przeciwprzepięciową jest zainstalowana między przyłączem sieciowym a modułem ładującym.

9

Instalacja elektryczna

9.10 Blok elektryczny EBL 402/403



▷ Nie zakrywać szczelin wentylacyjnych. Niebezpieczeństwo przegrzania!



▷ W niektórych modelach niektóre gniazda bezpiecznikowe pozostają niezajęte.
▷ Blizsze informacje są zamieszczone z osobnej instrukcji obsługi dostarczonej przez producenta.

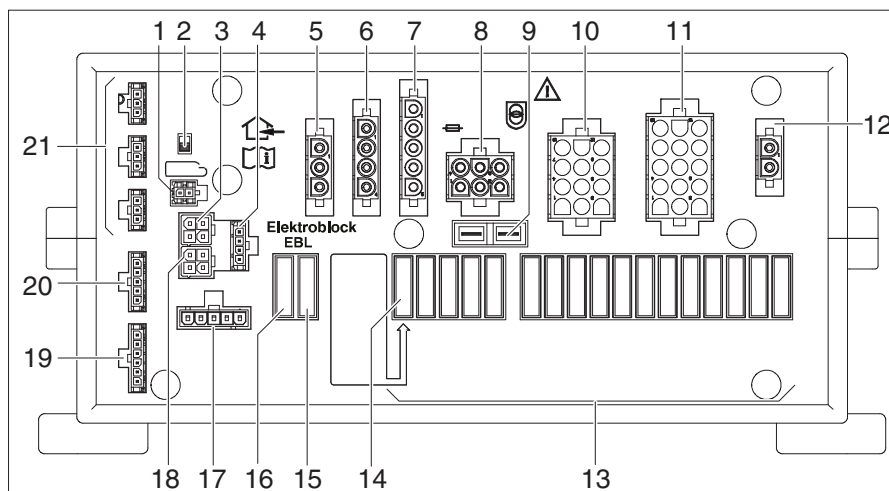

Rys. 243 Blok elektryczny (EBL 402/403)

- 1 Podłączenie bloku 3: SYNCHHAR
- 2 Rozłącznik akumulatora: Akumulator wł./wył.
- 3 Podłączenie bloku 10: Czujnik akumulatora części mieszkalnej
- 4 Podłączenie bloku 11: Magistrała LIN (do SCU)
- 5 Podłączenie bloku 6: Solarny regulator ładowania (opcja)
- 6 Podłączenie bloku 1: Lodówka
- 7 Podłączenie bloku 2: D+ wejście, akumulator rozruchowy KS
- 8 Podłączenie bloku 4: Ogrzewanie, schodek
- 9 Podłączenie bloku 18: Ogrzewanie postojowe
- 10 Podłączenie bloku 5: Odbiorniki zasilania 12 V
- 11 Podłączenie bloku 8: Odbiorniki zasilania 12 V
- 12 Podłączenie bloku 7: Dodatkowa ładowarka
- 13 Bezpieczniki: Bezpieczniki odbiorników 12 V
- 14 Bezpiecznik: Bezpiecznik, stosowany tylko w lodówce AES
- 15 Bezpiecznik: Urządzenie solarne
- 16 Bezpiecznik: Wewnętrzny moduł ładowania (tylko w EBL402)
- 17 Podłączenie bloku 12: SCU
- 18 Podłączenie bloku S1: Sonda świeżej wody
- 19 Podłączenie bloku 9: Czujnik akumulatora części mieszkalnej
- 20 Podłączenie bloku S2: Sonda ściekowa
- 21 Podłączenie bloku S4, S5 i S6: Magistrała LIN

Zadania

Blok elektryczny ma następujące zadania:

- Blok elektryczny ładuje akumulator części mieszkalnej. Blok elektryczny zapewnia akumulatorowi rozruchowemu jedynie ładowanie podtrzymujące.
- Blok elektryczny monitoruje napięcie akumulatora części mieszkalnej.
- Blok elektryczny chroni instalację elektryczną przed przepięciem.
- Blok elektryczny rozdziela prąd do obiegów elektrycznych 12 V i zabezpiecza je. Do gniazdek można podłączać urządzenia o maksymalnym natężeniu prądu 10 A.
- Blok elektryczny zawiera przyłącza do solarnego regulatora ładowania i dodatkowej ładowarki oraz dalszych funkcji sterowniczych i monitorujących.

Instalacja elektryczna

- Blok elektryczny oddziela elektrycznie akumulator rozruchowy od akumulatora części mieszkalnej, gdy wyłączony jest silnik w samochodzie. Uniemożliwia w ten sposób rozładowanie akumulatora rozruchowego przez odbiorniki prądu 12 V w części mieszkalnej.

Kiedy blok elektryczny jest silnie obciążony, zamontowana ładowarka redukuje prąd ładowania. W ten sposób ładowarka ratuje się przed przegrzaniem. Blok elektryczny jest silnie obciążony na przykład, gdy trwa ładowanie pustego akumulatora części mieszkalnej, dodatkowo włączone są odbiorniki elektryczne i panują wysokie temperatury w otoczeniu.

Miejsce montażu Blok elektryczny EBL 402/403 (Rys. 243) znajduje się w garażu tylnym po prawej stronie.

9.10.1 Rozłącznik akumulatora



- ▷ Rozłącznik akumulatora (Rys. 243,2) separuje wszystkie odbiorniki podłączone do bloku elektrycznego od sieci zasilającej prądem o napięciu 12 V.
- ▷ Po ponownym włączeniu odłącznika akumulatora: Uruchomić z powrotem światło podstawowe (oświetlenie w strefie wejścia), schodek, ogrzewanie i rezerwę 4 (w zależności od wersji modelu). W tym celu na moment włączyć wyłącznik główny 12 V. Analogiczna procedura obowiązuje po odłączeniu i ponownym podłączeniu akumulatora części mieszkalnej.

Rozłącznik akumulatora wyłącza wszystkie odbiorniki 12 V części mieszkalnej. Unika się w ten sposób powolnego rozładowania akumulatora w części mieszkalnej, gdy pojazd przez dłuższy czas nie jest używany (np. tymczasowa przerwa w użytkowaniu).

Mimo wyłączenia odłącznika akumulatora w dalszym ciągu akumulatory mogą być ładowane z bloku elektrycznego.

Włączanie/wyłączanie:

- Nacisnąć rozłącznik akumulatora u góry: Akumulator wł.
- Nacisnąć rozłącznik akumulatora na dole: Akumulator wył.

9.10.2 Tryb awaryjny

Jeśli na magistrali danych nie jest prowadzona komunikacja, nie można sterować urządzeniami na magistrali danych.

W takim przypadku EBL 402/403 ma funkcję trybu awaryjnego. Jeśli jest aktywna, następuje przełączenie na 12 V ON i aktywowana jest pompa.

Ręczna aktywacja trybu awaryjnego:

- Trzy razy kolejno wyłączyć i ponownie włączyć rozłącznik akumulatora (Rys. 243,2).
- Pozostawić przełącznik w pozycji „Wł.”.
- Aktywny jest tryb awaryjny.

9

Instalacja elektryczna

9.10.3 Układ monitorujący akumulator



- ▷ Rozładowany akumulator części mieszkalnej wymaga jak najszybszego ponownego naładowania w pełnym zakresie.

Układ monitorujący akumulator monitoruje napięcie akumulatora części mieszkalnej.

Gdy napięcie akumulatora spadnie poniżej 10,5 V, układ monitorujący akumulator odłączy wszystkie odbiorniki prądu o napięciu 12 V w bloku elektrycznym.

Działania zaradcze:

- Wyłączyć wszystkie zbędne odbiorniki elektryczne, używając ich indywidualnych wyłączników.
- W razie potrzeby zasilanie prądem o napięciu 12 V można znów włączyć na moment wyłącznikiem głównym 12 V. Jest to jednak możliwe tylko, gdy napięcie akumulatora przekracza 11 V. Przy niższym napięciu ponowne włączenie zasilania prądem o napięciu 12 V jest możliwe dopiero po naładowaniu akumulatora części mieszkalnej.

9.10.4 Ładowanie akumulatora

Kiedy pracuje silnik samochodu, akumulator części mieszkalnej i akumulator rozruchowy są doładowywane przez prądnicę pojazdu. W pierwszej kolejności ładowany jest wówczas akumulator rozruchowy. Po wyłączeniu silnika w samochodzie przełącznik w bloku elektrycznym automatycznie oddziela od siebie akumulatory. Zapobiega to rozładowaniu akumulatora rozruchowego przez odbiorniki elektryczne części mieszkalnej. Pozwala to zachować zdolność uruchomienia samochodu. Stan naładowania akumulatora części mieszkalnej bądź akumulatora rozruchowego można odczytać na panelu.

Kiedy pojazd jest podłączony do źródła zasilania prądem o napięciu 230 V, akumulator części mieszkalnej i akumulator rozruchowy są doładowywane za pośrednictwem modułu ładującego w bloku elektrycznym. Do akumulatora rozruchowego dociera jedynie ładowanie podtrzymujące. Prąd ładowania jest dostosowywany do stanu naładowania akumulatora. Nie ma zatem możliwości przeładowania.

Aby w pełni wykorzystać wydajność modułu ładującego w bloku elektrycznym, w czasie ładowania wszystkie odbiorniki elektryczne powinny być wyłączone.

9 Instalacja elektryczna

9.11 SCU (System Control Unit)

SCU wykonuje centralne funkcje sterowania i nadzoru w pojeździe.

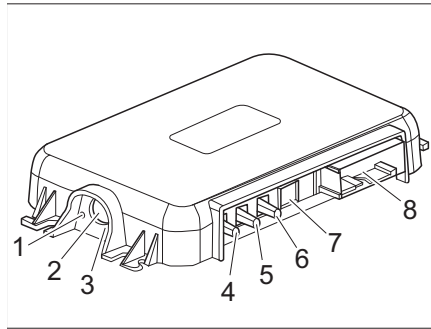

- 1 Wskaźnik LED zielony (dla wykwalifikowanego personelu)
- 2 Przycisk łączenia do połączenia z urządzeniem Bluetooth
- 3 Wskaźnik LED niebieski (dla wykwalifikowanego personelu)
- 4 Przyłącze anteny Bluetooth
- 5 Przyłącze anteny GPS
- 6 Przyłącze anteny LTE
- 7 Przyłącze diagnostyczne
- 8 Przyłącze komunikacji pojazdu

Rys. 244 SCU

Jeśli na magistrali danych nie jest prowadzona komunikacja, nie można sterować urządzeniami na magistrali danych.

W takim przypadku EBL 402/403 ma funkcję trybu awaryjnego (patrz rozdział 9.10.2).

9

Instalacja elektryczna

9.12 Panel MP 20-T



- ▷ Jasność diod świecących (LED) i symboli dopasowuje się automatycznie do jasności otoczenia.
- ▷ Wskaźniki działają tylko po włączeniu zasilania prądem o napięciu 12 V.
- ▷ Natychmiast po naciśnięciu przycisku automatycznie jest oświetlany przyrząd wskaźnikowy. Wskaźnik gaśnie 20 sekund po ostatnim naciśnięciu przycisku.
- ▷ Bliższe informacje są zamieszczone z osobnej instrukcji obsługi dostarczonej przez producenta.

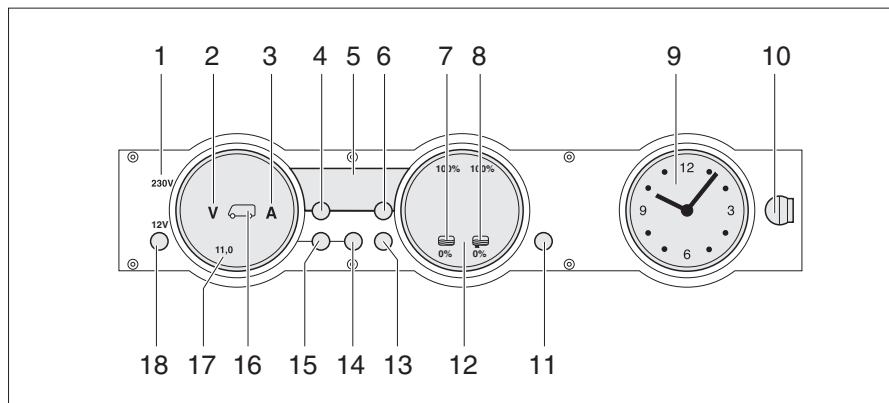

Rys. 245 Panel MP 20-T

- 1 Kontrolka zasilania 230 V
- 2 Symbol woltów
- 3 Symbol amperów
- 4 Przycisk – temperatura w pomieszczeniu
- 5 Wskaźnik cyfrowy
- 6 Przycisk – temperatura na zewnątrz
- 7 Symbol zbiornika na wodę
- 8 Symbol zbiornika na ścieki
- 9 Przyrząd wskaźnikowy zegara
- 10 Ryglowanie
- 11 Przycisk rezerwowy (NIE reset)
- 12 Przyrząd wskaźnikowy zbiorników
- 13 Przycisk – zbiorniki
- 14 Przycisk – akumulator części mieszkalnej
- 15 Przycisk – akumulator rozruchowy
- 16 Symbol akumulatora rozruchowego i akumulatora części mieszkalnej
- 17 Przyrząd wskaźnikowy akumulatorów
- 18 Przycisk zasilania prądem o napięciu 12 V (wyłącznik główny 12 V)

9.12.1 Kontrolka zasilania 230 V

Kontrolka zasilania prądem o napięciu 230 V (Rys. 245,1) świeci, gdy na wejściu bloku elektrycznego występuje napięcie.

9

Instalacja elektryczna

9.12.2 Wyłącznik główny 12 V

Wyłącznik główny 12 V (Rys. 245,18) włącza i wyłącza panel oraz zasilanie części mieszkalnej prądem o napięciu 12 V.

Wyjątek: grzejnik, zawór bezpieczeństwa/spustowy, światło podstawowe (oświetlenie w strefie wejścia), schodek zachowują zdolność działania.

Włączanie:



- Nacisnąć krótko przycisk „12 V” (Rys. 245,18). Zasilanie części mieszkalnej prądem o napięciu 12 V jest włączone. Świeci się wskaźnik kontrolny „12 V”.
- ▷ Kiedy po włączeniu migają dioda LED „11,0”, wskaźnik woltów oraz symbol „V” (Rys. 245,2) w przyrządzie wskaźnikowym akumulatorów (Rys. 245,17), oznacza to, że napięcie akumulatora części mieszkalnej jest za niskie. Naładować akumulator.
- ▷ Jeżeli po włączeniu trzykrotnie zamigają wskaźnik kontrolny „12 V”, symbol akumulatora części mieszkalnej (Rys. 245,16) i symbol „V” (Rys. 245,2), oznacza to, że akumulator jest odłączony. Dezaktywować odłączenie akumulatora.

Wyłączanie:

- Nacisnąć krótko przycisk „12 V” (Rys. 245,18). Zasilanie części mieszkalnej prądem o napięciu 12 V jest wyłączone. Gaśnie wskaźnik kontrolny „12 V”.

Aktywowanie odłączenia akumulatora (blok elektryczny bez odłącznika akumulatora):

- Wyłączyć zasilanie prądem o napięciu 12 V.
- Przycisnąć przycisk akumulatora części mieszkalnej (Rys. 245,14) i przytrzymać wciśnięty przez 10 sekund. Trzykrotnie migają symbole „V” (Rys. 245,2) i „A” (Rys. 245,3). Akumulator części mieszkalnej jest odłączony od sieci pokładowej 12 V.

Dezaktywacja odłączenia akumulatora (blok elektryczny bez odłącznika akumulatora):





- Przycisnąć przycisk „12 V” (Rys. 245,18) i przytrzymać wciśnięty przez ok. 5 sekund. Trzykrotnie miga symbol „V” (Rys. 245,2). Akumulator części mieszkalnej jest połączony z siecią pokładową 12 V. Wskaźnik kontrolny zapala się po ok. 2 sekundach.
- ▷ Pozostawiając pojazd bez nadzoru wyłączać wyłącznik główny 12 V. Uniknie się w ten sposób niepotrzebnego rozładowania akumulatora części mieszkalnej.
- ▷ Odbiorniki takie, jak zawór bezpieczeństwa/spustowy, ładowarka, solarne regulatory ładowania, panel i tym podobne, pobierają ok. 20–65 mA prądu z pojemności akumulatora, nawet jeśli wyłączony jest wyłącznik główny 12 V. Dlatego wskazane jest odłączanie akumulatora części mieszkalnej od sieci pokładowej 12 V, gdy pojazd przez dłuższy czas nie jest używany.

9.12.3 Przyrząd wskaźnikowy akumulatorów

Przyrząd wskaźnikowy akumulatorów służy do sygnalizowania napięcia i ładowania/rozładowania akumulatora części mieszkalnej lub napięcia akumulatora rozruchowego.

Wskazania:

- Nacisnąć przycisk akumulatora części mieszkalnej  (Rys. 245,14). Świeci się symbol „V” (Rys. 245,2). Symbol „A” świeci się na biało bądź czerwono, sygnalizując ładowanie lub rozładowanie. Diody LED w przyrządzie wskaźnikowym sygnalizują napięcie i prąd w akumulatorze części mieszkalnej.
- Nacisnąć przycisk akumulatora rozruchowego  (Rys. 245,15). Świeci się symbol „V” (Rys. 245,2). Diody LED w przyrządzie wskaźnikowym sygnalizują napięcie akumulatora rozruchowego.

9

Instalacja elektryczna

Poniższe tabele pomagają w interpretacji stanów sygnalizowanych na panelu.

**Wskaźnik woltów
(niebieski)**

1 dioda LED	2 diody LED	3 diody LED	4 diody LED	5 diod LED	6 diod LED	7 diod LED	8 diod LED
< 11,0 V	11,5 V	12,0 V	12,2 V	12,5 V	12,7 V	13,0 V	>13,5 V

**Grozi głębokie
rozładowanie (alarm
akumulatora)**

Napięcie akumulatora (Wartości w bieżącej eksploatacji)	trybie jazdy (Samochód w ruchu, brak podłączenia do źródła zasilania 230 V)	trybie akumulatorowym (Samochód stoi, brak podłączenia do źródła zasilania 230 V)	trybie sieciowym (Samochód stoi, podłączony do źródła zasilania 230 V)
11 V lub mniej ¹⁾	przeciążenie sieci pokładowej 12 V Akumulator nie jest ładowany przed prądnicę, niesprawny regulator prądnicy	kiedy odbiorniki są wyłączone: pusty akumulator kiedy odbiorniki są włączone: przeciążenie akumulatora	przeciążenie sieci pokładowej 12 V Akumulator nie jest ładowany przez blok elektryczny, niesprawny blok elektryczny
od 11,5 V do 13 V	przeciążenie sieci pokładowej 12 V ²⁾ Akumulator nie jest ładowany przed prądnicę, niesprawny regulator prądnicy	normalny zakres	przeciążenie sieci pokładowej 12 V ²⁾ Akumulator nie jest ładowany przez blok elektryczny, niesprawny blok elektryczny
powyżej 13,5 V	Akumulator jest ładowany (ładowanie główne)	występuje jedynie tuż po ładowaniu	Akumulator jest ładowany (ładowanie główne)

¹⁾Czujnik monitorujący akumulator wyłącza wszystkie odbiorniki (przy 10,5 V).

²⁾Jeżeli napięcie przez wiele godzin nie przekracza tego zakresu.

Wartości napięcia spoczynkowego	Stan naładowania akumulatora
mniej niż 11 V	głębokie rozładowanie
12,0 V	0% (rozładowanie)
12,2 V	25%
12,3 V	50%
12,5 V	75%
ponad 12,8 V	pełny



▷ Przedłużający się stan głębokiego rozładowania powoduje nieodwracalne uszkodzenie akumulatora.

9

Instalacja elektryczna

Wskaźnik amperów
(niebieski)



1 dioda LED	2 diody LED	3 diody LED	4 diody LED	5 diod LED	6 diod LED	7 diod LED	8 diod LED
Rozładowanie na poziomie:				Naładowanie na poziomie:			
> 30 A	> 10 A	> 3 A	> 1 A	ok. 0 A	> 1 A	> 3 A	> 10 A

Wartość wskazania prądu	Stan systemu	Symbol amperów „A”
od -30 A do -10 A	Akumulator w fazie intensywnego rozładowywania	świeci się na czerwono
od -10 A do -1 A	Akumulator w fazie rozładowywania	świeci się na biało
0 A	Prąd akumulatora jest niski lub równy 0 A	świeci się na biało
od +1 A do +10 A	Akumulator w fazie ładowania	świeci się na biało

9.12.4 Przyrząd wskaźnikowy zbiornika

Przyrząd wskaźnikowy sygnalizuje ilość wody i ilość ścieków.

Wskazania:

- Nacisnąć przycisk Zbiorniki  (Rys. 245,13). Świecą się symbole zbiornika wody  (Rys. 245,7) i zbiornika ścieków  (Rys. 245,8). Stany zapełnienia zbiornika wody (skala z lewej strony) i zbiornika ścieków (skala z prawej strony) są sygnalizowane przed diody LED w przyrządzie wskaźnikowym.

Poniższe tabele pomagają w interpretacji stanów zapełnienia sygnalizowanych na panelu.

Wskaźnik stanu
zapełnienia (niebieski)

1 dioda LED	2 diody LED	3 diody LED	4 diody LED	5 diod LED	6 diod LED	7 diod LED	8 diod LED
25%		50%		75%		100%	

9.12.5 Alarmy



- ▷ Funkcje alarmu są aktywne tylko w chwili kontroli odpowiedniego wskaźnika. Systematycznie przeprowadzać kontrole.
- ▷ Kontrole najlepiej przeprowadzać rano przed włączeniem odbiorników prądu o napięciu 12 V.

Alarm akumulatora

Symbol „V” (Rys. 245,2) i dioda LED „11,0” zaczynają migać, kiedy tylko napięcie akumulatora spadnie poniżej 11 V (pomiar w trakcie bieżącej eksploatacji) i grozi głębokie rozładowanie.

- ▷ Głębokie rozładowanie jest szkodliwe dla akumulatora.



9

Instalacja elektryczna





- ▷ Gdy napięcie akumulatora spadnie poniżej 10,5 V, układ monitorujący akumulator odłączy wszystkie odbiorniki prądu o napięciu 12 V w bloku elektrycznym, oprócz zaworu bezpieczeństwa/spustowego.

Działania zaradcze:

- Po pojawieniu się alarmu akumulatora wyłączyć odbiorniki i naładować akumulator albo w trybie jazdy, albo poprzez podłączenie do źródła zasilania prądem o napięciu 230 V.

Alarm zbiornika

Symbol zbiornika na wodę „” (Rys. 245,7) lub zbiornika na ścieki „” (Rys. 245,8) migają, gdy zbiornik na wodę jest pusty lub gdy zbiornik na ścieki jest pełny.



- ▷ Jeżeli przy próbie skontrolowania stanów zapełnienia oprócz symbolu zbiornika zaczynają migać diody LED skali, oznacza to wykrycie usterki czujnika. Wyczyścić czujniki zbiorników.



Działania zaradcze:

- Napęlnić zbiornik na wodę lub opróżnić zbiornik na ścieki.

9.12.6 Wskazanie temperatury

Wskaźnik cyfrowy (Rys. 245,5) służy do sygnalizacji temperatury wewnątrz i temperatury na zewnątrz.

Wskazania:

- Nacisnąć przycisk temperatury wewnątrz „” (Rys. 245,4). Wskazywana jest temperatura wewnątrz.
- Nacisnąć przycisk temperatury na zewnątrz „” (Rys. 245,6). Wskazywana jest temperatura na zewnątrz.

9.12.7 Przyrząd wskaźnikowy zegara

Przyrząd wskaźnikowy zegara (Rys. 245,9) wskazuje godzinę. Zegar ma własny akumulator i nie jest podłączony do sieci pokładowej 12 V.

W razie konieczności wymiany akumulatora lub nastawienia zegara należy zdemontować zegar.

Demontaż zegara:

- Obrócić blokadę ryglującą (Rys. 245,10) o ćwierć obrotu. Blokada ryglująca jest zwolniona.
- Wyjąć zegar, przesuając go do przodu.

Montaż zegara:

- Umieścić zegar na swoim miejscu.
- Lekko nacisnąć blokadę ryglującą (Rys. 245,10) i przekręcić o ćwierć obrotu.
- Sprawdzić blokadę, lekko ciągnąc za zegar.

9 Instalacja elektryczna

9.12.8 Przycisk rezerwowy

Przycisk „Res” (Rys. 245,11) służy do włączania i wyłączania ogrzewania zbiornika lub pompy ciśnieniowej wody.

Włączanie: ■ Nacisnąć przycisk rezerwowy „Res” (Rys. 245,11). Świeci się symbol „Res”.

Wyłączanie: ■ Nacisnąć przycisk rezerwowy „Res” (Rys. 245,11). Gaśnie symbol „Res”.



- ▷ Stan załączenia jest zapisywany w chwili wyłączenia zasilania prądem o napięciu 12 V. To znaczy: Jeżeli w chwili wyłączenia zasilania prądem o napięciu 12 V włączone jest ogrzewanie zbiornika, będzie ono włączone również po ponownym włączeniu zasilania prądem o napięciu 12 V.

9.13 Panel MP 20-S



- ▷ Jasność diod świecących (LED) i symboli dopasowuje się automatycznie do jasności otoczenia.
- ▷ Wskaźniki działają tylko po włączeniu zasilania prądem o napięciu 12 V.
- ▷ Natychmiast po naciśnięciu przycisku automatycznie jest oświetlany przyrząd wskaźnikowy. Wskaźnik gaśnie 20 sekund po ostatnim naciśnięciu przycisku.
- ▷ Bliższe informacje są zamieszczone z osobnej instrukcji obsługi dostarczonej przez producenta.

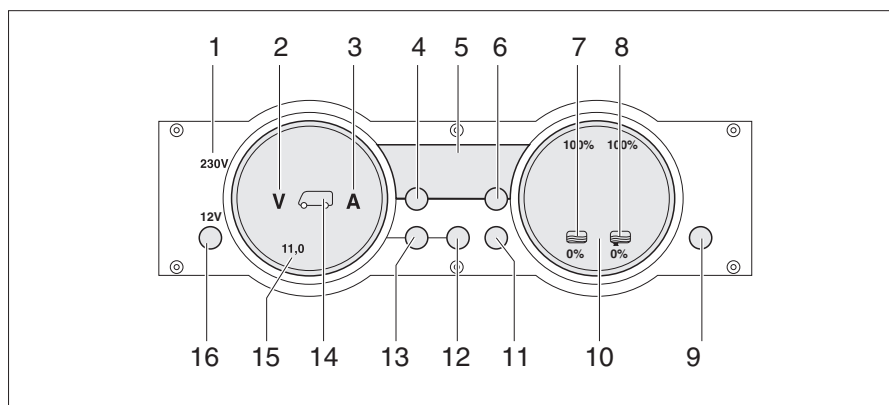

Rys. 246 Panel MP 20-S

- 1 Kontrolka zasilania 230 V
- 2 Symbol woltów
- 3 Symbol amperów
- 4 Przycisk – temperatura w pomieszczeniu
- 5 Wskaźnik cyfrowy
- 6 Przycisk – temperatura na zewnątrz
- 7 Symbol zbiornika na wodę
- 8 Symbol zbiornika na ścieki
- 9 Przycisk rezerwowy (NIE reset)
- 10 Przyrząd wskaźnikowy zbiorników
- 11 Przycisk – zbiorniki
- 12 Przycisk – akumulator części mieszkalnej
- 13 Przycisk – akumulator rozruchowy
- 14 Symbol akumulatora rozruchowego i akumulatora części mieszkalnej
- 15 Przyrząd wskaźnikowy akumulatorów
- 16 Przycisk zasilania prądem o napięciu 12 V (wyłącznik główny 12 V)

9.13.1 Kontrolka zasilania 230 V

Kontrolka zasilania prądem o napięciu 230 V (Rys. 246,1) świeci, gdy na wejściu bloku elektrycznego występuje napięcie.

9

Instalacja elektryczna

9.13.2 Wyłącznik główny 12 V

Wyłącznik główny 12 V (Rys. 246,16) włącza i wyłącza panel oraz zasilanie części mieszkalnej prądem o napięciu 12 V.

Wyjątek: grzejnik, zawór bezpieczeństwa/spustowy, światło podstawowe (oświetlenie w strefie wejścia), schodek zachowują zdolność działania.

Włączanie:



- Nacisnąć krótko przycisk „12 V” (Rys. 246,16). Zasilanie części mieszkalnej prądem o napięciu 12 V jest włączone. Świeci się wskaźnik kontrolny „12 V”.
- ▷ Kiedy po włączeniu migają dioda LED „11,0”, wskaźnik woltów oraz symbol „V” (Rys. 246,2) w przyrządzie wskaźnikowym akumulatorów (Rys. 246,15), oznacza to, że napięcie akumulatora części mieszkalnej jest za niskie. Naładować akumulator.
- ▷ Jeżeli po włączeniu trzykrotnie zamigają wskaźnik kontrolny „12 V”, symbol akumulatora części mieszkalnej (Rys. 246,14) i symbol „V” (Rys. 246,2), oznacza to, że akumulator jest odłączony. Dezaktywować odłączenie akumulatora.

Wyłączanie:

- Nacisnąć krótko przycisk „12 V” (Rys. 246,16). Zasilanie części mieszkalnej prądem o napięciu 12 V jest wyłączone. Gaśnie wskaźnik kontrolny „12 V”.

Aktywowanie odłączenia akumulatora (blok elektryczny bez odłącznika akumulatora):

- Wyłączyć zasilanie prądem o napięciu 12 V.
- Przycisnąć przycisk akumulatora części mieszkalnej (Rys. 246,12) i przytrzymać wciśnięty przez 10 sekund. Trzykrotnie migają symbole „V” (Rys. 246,2) i „A” (Rys. 246,3). Akumulator części mieszkalnej jest odłączony od sieci pokładowej 12 V.

Dezaktywacja odłączenia akumulatora (blok elektryczny bez odłącznika akumulatora):





- Przycisnąć przycisk „12 V” (Rys. 246,16) i przytrzymać wciśnięty przez ok. 5 sekund. Trzykrotnie miga symbol „V” (Rys. 246,2). Akumulator części mieszkalnej jest połączony z siecią pokładową 12 V. Wskaźnik kontrolny zapala się po ok. 2 sekundach.
- ▷ Pozostawiając pojazd bez nadzoru wyłączać wyłącznik główny 12 V. Uniknie się w ten sposób niepotrzebnego rozładowania akumulatora części mieszkalnej.
- ▷ Odbiorniki takie, jak zawór bezpieczeństwa/spustowy, ładowarka, solarne regulatory ładowania, panel i tym podobne, pobierają ok. 20–65 mA prądu z pojemności akumulatora, nawet jeśli wyłączony jest wyłącznik główny 12 V. Dlatego wskazane jest odłączanie akumulatora części mieszkalnej od sieci pokładowej 12 V, gdy pojazd przez dłuższy czas nie jest używany.

9.13.3 Przyrząd wskaźnikowy akumulatorów

Przyrząd wskaźnikowy akumulatorów służy do sygnalizowania napięcia i ładowania/rozładowania akumulatora części mieszkalnej lub napięcia akumulatora rozruchowego.

Wskazania:

- Nacisnąć przycisk akumulatora części mieszkalnej  (Rys. 246,12). Świeci się symbol „V” (Rys. 246,2). Symbol „A” świeci się na biało bądź czerwono, sygnalizując ładowanie lub rozładowanie. Diody LED w przyrządzie wskaźnikowym sygnalizują napięcie i prąd w akumulatorze części mieszkalnej.
- Nacisnąć przycisk akumulatora rozruchowego  (Rys. 246,13). Świeci się symbol „V” (Rys. 246,2). Diody LED w przyrządzie wskaźnikowym sygnalizują napięcie akumulatora rozruchowego.

9

Instalacja elektryczna

Poniższe tabele pomagają w interpretacji stanów sygnalizowanych na panelu.

**Wskaźnik woltów
(niebieski)**

1 dioda LED	2 diody LED	3 diody LED	4 diody LED	5 diod LED	6 diod LED	7 diod LED	8 diod LED
< 11,0 V	11,5 V	12,0 V	12,2 V	12,5 V	12,7 V	13,0 V	>13,5 V

**Grozi głębokie
rozładowanie (alarm
akumulatora)**

Napięcie akumulatora (Wartości w bieżącej eksploatacji)	trybie jazdy (Samochód w ruchu, brak podłączenia do źródła zasilania 230 V)	trybie akumulatorowym (Samochód stoi, brak podłączenia do źródła zasilania 230 V)	trybie sieciowym (Samochód stoi, podłączony do źródła zasilania 230 V)
11 V lub mniej ¹⁾	przeciążenie sieci pokładowej 12 V Akumulator nie jest ładowany przed prądnicę, niesprawny regulator prądnicy	kiedy odbiorniki są wyłączone: pusty akumulator kiedy odbiorniki są włączone: przeciążenie akumulatora	przeciążenie sieci pokładowej 12 V Akumulator nie jest ładowany przez blok elektryczny, niesprawny blok elektryczny
od 11,5 V do 13 V	przeciążenie sieci pokładowej 12 V ²⁾ Akumulator nie jest ładowany przed prądnicę, niesprawny regulator prądnicy	normalny zakres	przeciążenie sieci pokładowej 12 V ²⁾ Akumulator nie jest ładowany przez blok elektryczny, niesprawny blok elektryczny
powyżej 13,5 V	Akumulator jest ładowany (ładowanie główne)	występuje jedynie tuż po ładowaniu	Akumulator jest ładowany (ładowanie główne)

¹⁾Czujnik monitorujący akumulator wyłącza wszystkie odbiorniki (przy 10,5 V).

²⁾Jeżeli napięcie przez wiele godzin nie przekracza tego zakresu.

Wartości napięcia spoczynkowego	Stan naładowania akumulatora
mniej niż 11 V	głębokie rozładowanie
12,0 V	0% (rozładowanie)
12,2 V	25%
12,3 V	50%
12,5 V	75%
ponad 12,8 V	pełny



▷ Przedłużający się stan głębokiego rozładowania powoduje nieodwracalne uszkodzenie akumulatora.

9

Instalacja elektryczna

Wskaźnik amperów (niebieski)



1 dioda LED	2 diody LED	3 diody LED	4 diody LED	5 diod LED	6 diod LED	7 diod LED	8 diod LED
Rozładowanie na poziomie:				Naładowanie na poziomie:			
> 30 A	> 10 A	> 3 A	> 1 A	ok. 0 A	> 1 A	> 3 A	> 10 A

Wartość wskazania prądu	Stan systemu	Symbol amperów „A”
od -30 A do -10 A	Akumulator w fazie intensywnego rozładowywania	świeci się na czerwono
od -10 A do -1 A	Akumulator w fazie rozładowywania	świeci się na biało
0 A	Prąd akumulatora jest niski lub równy 0 A	świeci się na biało
od +1 A do +10 A	Akumulator w fazie ładowania	świeci się na biało

9.13.4 Przyrząd wskaźnikowy zbiornika

Przyrząd wskaźnikowy sygnalizuje ilość wody i ilość ścieków.

Wskazania:

- Nacisnąć przycisk Zbiorniki  (Rys. 246,11). Świecą się symbole zbiornika wody  (Rys. 246,7) i zbiornika ścieków  (Rys. 246,8). Stany zapelnienia zbiornika wody (skala z lewej strony) i zbiornika ścieków (skala z prawej strony) są sygnalizowane przed diody LED w przyrządzie wskaźnikowym.

Poniższe tabele pomagają w interpretacji stanów zapelnienia sygnalizowanych na panelu.

Wskaźnik stanu zapelnienia (niebieski)

1 dioda LED	2 diody LED	3 diody LED	4 diody LED	5 diod LED	6 diod LED	7 diod LED	8 diod LED
25%		50%		75%		100%	

9

Instalacja elektryczna

9.13.5 Alarmy



- ▷ Funkcje alarmu są aktywne tylko w chwili kontroli odpowiedniego wskaźnika. Systematycznie przeprowadzać kontrole.
- ▷ Kontrole najlepiej przeprowadzać rano przed włączeniem odbiorników prądu o napięciu 12 V.

Alarm akumulatora

Symbol „V” (Rys. 246,2) i dioda LED „11,0” zaczynają migać, kiedy tylko napięcie akumulatora spadnie poniżej 11 V (pomiar w trakcie bieżącej eksploatacji) i grozi głębokie rozładowanie.



- ▷ Głębokie rozładowanie jest szkodliwe dla akumulatora.





- ▷ Gdy napięcie akumulatora spadnie poniżej 10,5 V, układ monitorujący akumulator odłączy wszystkie odbiorniki prądu o napięciu 12 V w bloku elektrycznym, oprócz zaworu bezpieczeństwa/spustowego.

Działania zaradcze:

- Po pojawieniu się alarmu akumulatora wyłączyć odbiorniki i naładować akumulator albo w trybie jazdy, albo poprzez podłączenie do źródła zasilania prądem o napięciu 230 V.

Alarm zbiornika

Symbol zbiornika na wodę „” (Rys. 246,7) lub zbiornika na ścieki „” (Rys. 246,8) migają, gdy zbiornik na wodę jest pusty lub gdy zbiornik na ścieki jest pełny.



- ▷ Jeżeli przy próbie skontrolowania stanów zapełnienia oprócz symbolu zbiornika zaczynają migać diody LED skali, oznacza to wykrycie usterki czujnika. Wyczyścić czujniki zbiorników.



Działania zaradcze:

- Napełnić zbiornik na wodę lub opróżnić zbiornik na ścieki.

9.13.6 Wskazanie temperatury

Wskaźnik cyfrowy (Rys. 246,5) służy do sygnalizacji temperatury wewnątrz i temperatury na zewnątrz.

Wskazania:

- Nacisnąć przycisk temperatury wewnątrz „” (Rys. 246,4). Wskazywana jest temperatura wewnątrz.
- Nacisnąć przycisk temperatury na zewnątrz „” (Rys. 246,6). Wskazywana jest temperatura na zewnątrz.

9.13.7 Przycisk rezerwy

Przycisk „Res” (Rys. 246,9) służy do włączania i wyłączania ogrzewania zbiornika lub pompy ciśnieniowej wody.

Włączanie:

- Nacisnąć przycisk rezerwy „Res” (Rys. 246,9). Świeci się symbol „Res”.

Wyłączanie:

- Nacisnąć przycisk rezerwy „Res” (Rys. 246,9). Gaśnie symbol „Res”.



- ▷ Stan załączenia jest zapisywany w chwili wyłączenia zasilania prądem o napięciu 12 V. To znaczy: Jeżeli w chwili wyłączenia zasilania prądem o napięciu 12 V włączone jest ogrzewanie zbiornika, będzie ono włączone również po ponownym włączeniu zasilania prądem o napięciu 12 V.

9 Instalacja elektryczna

9.14 Panel LT 96 / LT 97

Na panelu sterowniczym LT 96 / LT 97 można włączać i wyłączać zasilanie prądem o napięciu 12 V oraz kontrolować stany naładowania akumulatorów oraz stanów wody.

Funkcje wskaźnika:

- Napięcie akumulatora części mieszkalnej
- Napięcie akumulatora rozruchowego
- Stan zapełnienia zbiornika na ścieki
- Stan zapełnienia zbiornika na wodę
- Dostępność zasilania



- ▷ Blizsze informacje są zamieszczone w osobnej instrukcji obsługi dostarczonej przez producenta.

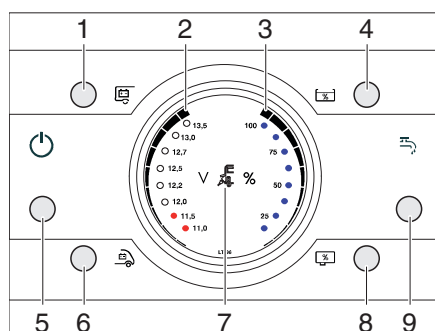

Rys. 247 Panel LT 96

- 1 Przycisk – akumulator części mieszkalnej
- 2 Wskaźnik napięcia akumulatora (w 8 stopniach)
- 3 Wskaźnik stanu zapełnienia (w 4 stopniach)
- 4 Przycisk stanu zapełnienia zbiornika na wodę
- 5 Wyłącznik główny 12 V
- 6 Przycisk – akumulator rozruchowy
- 7 Kontrolka zasilania 230 V
- 8 Przycisk stanu zapełnienia zbiornika na ścieki
- 9 Przycisk WŁ / WYŁ pompy wodnej*

* tylko w modelu LT 96

9.14.1 Kontrolka zasilania 230 V

Kontrolka zasilania prądem o napięciu 230 V (Rys. 247,7) świeci, gdy na wejściu bloku elektrycznego występuje napięcie.

9.14.2 Wyłącznik główny 12 V

Wyłącznik główny 12 V (Rys. 247,1) włącza i wyłącza panel oraz zasilanie części mieszkalnej prądem o napięciu 12 V.

Wyjątek: Odbiorniki, które muszą być stale zasilane.

Włączanie: ■ Nacisnąć krótko przycisk wyłącznika głównego 12 V (Rys. 247,1). Zasilanie części mieszkalnej prądem o napięciu 12 V jest włączone. Świeci się dioda kontrolna LED.

Wyłączanie: ■ Nacisnąć krótko przycisk wyłącznika głównego 12 V (Rys. 247,1). Zasilanie części mieszkalnej prądem o napięciu 12 V jest wyłączone. Gaśnie dioda kontrolna LED.

9.14.3 Wskaźnik napięcia akumulatora

Przyciskami Akumulator części mieszkalnej (Rys. 247,1) i Akumulator rozruchowy (Rys. 247,6) wywołuje się wskazania stanu naładowania akumulatorów.

Wskazania:

- Nacisnąć przycisk akumulatora części mieszkalnej (Rys. 247,1). Wyświetlany jest stan naładowania akumulatora (Rys. 247,2).
- Nacisnąć przycisk akumulatora rozruchowego (Rys. 247,6). Wyświetlany jest stan naładowania akumulatora (Rys. 247,2).
- Diody LED 12,5 V i powyżej: Akumulator naładowany
- Diody LED 12,2 V: Akumulator częściowo rozładowany (poniżej 12,4 V)
- Najniższe 2 diody LED: Akumulator rozładowany (poniżej 11,6 V)

Poniższe tabele pomagają w interpretacji stanów sygnalizowanych na panelu.

Grozi głębokie rozładowanie (alarm akumulatora)

Napięcie akumulatora	trybie jazdy (Samochód w ruchu, brak podłączenia do źródła zasilania 230 V)	trybie akumulatorowym (Samochód stoi, brak podłączenia do źródła zasilania 230 V)	trybie sieciowym (Samochód stoi, podłączony do źródła zasilania 230 V)
11 V lub mniej	przeciążenie sieci pokładowej 12 V	kiedy odbiorniki są wyłączone: pusty akumulator	przeciążenie sieci pokładowej 12 V
	Akumulator nie jest ładowany przed prądnicę, niesprawny regulator prądnicy	kiedy odbiorniki są włączone: przeciążenie akumulatora	Akumulator nie jest ładowany przez blok elektryczny, niesprawny blok elektryczny
od 11,5 V do 13 V	przeciążenie sieci pokładowej 12 V ¹⁾	normalny zakres	przeciążenie sieci pokładowej 12 V ¹⁾
	Akumulator nie jest ładowany przed prądnicę, niesprawny regulator prądnicy ¹⁾		Akumulator nie jest ładowany przez blok elektryczny, niesprawny blok elektryczny ¹⁾
powyżej 13,5 V	Akumulator jest ładowany (ładowanie główne)	występuje jedynie tuż po ładowaniu	Akumulator jest ładowany (ładowanie główne)

¹⁾Jeżeli napięcie przez wiele godzin nie przekracza tego zakresu.



- ▷ Przedłużający się stan głębokiego rozładowania powoduje nieodwracalne uszkodzenie akumulatora.
- ▷ Unikać niskiego stanu naładowania akumulatora, sygnalizowanego przez niskie napięcie.
- ▷ W razie przeciążenia sieci pokładowej wyłączyć część odbiorników.
- ▷ Przed przerwą w użytkowaniu samochodu kempingowego upewnić się, że nie ma podłączonych odbiorników pobierających prąd również po wyłączeniu silnika.

Wartości napięcia spoczynkowego	Stan naładowania akumulatora
mniej niż 12 V	rozładowanie albo głębokie rozładowanie
12,2 V	ok. 25%
12,5 V	ok. 50%
ponad 12,7 V	pełny

9.14.4 Wskaźnik stanu zapewnienia

Przyciski Stan zapewnienia zbiornika na wodę (Rys. 247,4) i Stan zapewnienia zbiornika na ścieki (Rys. 247,8) umożliwiają kontrolowanie ilości wody i ilości ścieków.

Wskazania:

- Nacisnąć przycisk stanu zapewnienia zbiornika na wodę (Rys. 247,4).
Wskazywany jest stan zapewnienia zbiornika na wodę (Rys. 247,3).
 - Świecą się wszystkie diody LED: Pełny
 - Świeci się 6 diod LED: zapewniony w 3/4
 - Świecą się 4 diody LED: zapewniony w 1/2
 - Świecą się 2 diody LED: zapewniony w 1/4
 - Nie świeci się żadna dioda LED: pusty
- Nacisnąć przycisk stanu zapewnienia zbiornika na ścieki (Rys. 247,8).
Wskazywany jest stan zapewnienia zbiornika na ścieki (Rys. 247,3).
 - Świecą się wszystkie diody LED (6 dolnych na biało, 6 górnych na czerwono):
Pełny
 - Świeci się 6 diod LED: zapewniony w 3/4
 - Świecą się 4 diody LED: zapewniony w 1/2
 - Świecą się 2 diody LED: zapewniony w 1/4
 - Nie świeci się żadna dioda LED: pusty

9

Instalacja elektryczna

9.14.5 Aktywacja/dezaktywacja pompy wodnej

Przycisk Pompa wodna WŁ / WYŁ (Rys. 247,9) służy do aktywacji bądź dezaktywacji pompy wodnej. Właściwe włączenie pompy wodnej następuje w chwili otwarcia zaworu kurkowego wody przy aktywowanej pompie wodnej. Kiedy pompa wodna jest dezaktywowana, pozostaje wyłączona nawet po otwarciu zaworu kurkowego wody.

Aktywacja pompy wodnej:

- Przycisnąć krótko przycisk pompa wodna WŁ / WYŁ (Rys. 247,9). Następuje aktywacja pompy wodnej. Świeci się dioda LED.
- Otworzyć zawór kurkowy wody, aby włączyć pompę wodną.

Dezaktywacja pompy wodnej:

- Przycisnąć krótko przycisk pompa wodna WŁ / WYŁ (Rys. 247,9). Następuje dezaktywacja pompy wodnej. Gaśnie dioda LED.

9.14.6 Alarmy



- ▷ Funkcje alarmu są aktywne tylko w chwili kontroli odpowiedniego wskaźnika. Systematycznie przeprowadzać kontrole.
- ▷ Kontrole najlepiej przeprowadzać rano przed włączeniem odbiorników prądu o napięciu 12 V.

Alarm akumulatora

Dioda LED „11,0 V” we wskaźniku (Rys. 247,2) zaczyna migać, kiedy tylko napięcie akumulatora spadnie poniżej 11 V (pomiar w trakcie bieżącej eksploatacji) i grozi głębokie rozładowanie.



- ▷ Głębokie rozładowanie jest szkodliwe dla akumulatora.
- ▷ Unikać niskiego stanu naładowania akumulatora, sygnalizowanego przez niskie napięcie.
- ▷ Przeprowadzać regularne kontrole napięcia.

Działania zaradcze:

- Po pojawieniu się alarmu akumulatora wyłączyć odbiorniki i naładować akumulator albo w trybie jazdy, albo poprzez podłączenie do źródła zasilania prądem o napięciu 230 V.

9 Instalacja elektryczna

9.15 Panel Truma CP plus

Panel sterowniczy Truma CP plus służy do sterowania i monitorowania temperatury (temperatura pomieszczenia/wody) i do regulowania klimatyzacji.



▷ Blizsze informacje są zamieszczone w osobnej instrukcji obsługi dostarczonej przez producenta.

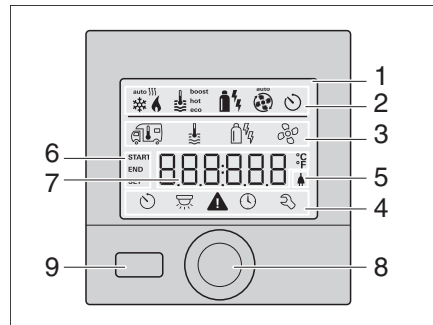





- 1 Wskaźnik
- 2 Pasek stanu
- 3 Pasek menu (u góry)
- 4 Pasek menu (na dole)
- 5 Wskaźnik napięcia ładującego 230 V (prąd ładowania)
- 6 Wskaźnik zegara sterującego
- 7 Ustawienia/wartości
- 8 Pokrętko z przyciskiem
- 9 Przycisk Cofnij

Rys. 248 Panel Truma CP plus

Przycisk	Funkcja
	Pokrętko z przyciskiem
	Obrót w prawo <ul style="list-style-type: none"> ● Menu jest przewijane od lewej do prawej. ● Podwyższanie wartości (+).
	Obrót w lewo <ul style="list-style-type: none"> ● Menu jest przewijane od prawej do lewej. ● Obniżanie wartości (-).
	Lekkie dotknięcie palcem <ul style="list-style-type: none"> ● Wprowadzenie do systemu (zapisanie) zaznaczonej wartości. ● Wybór punktu menu, przejście do poziomu regulacji.
	Długie przyciśnięcie <ul style="list-style-type: none"> ● Główna funkcja przełączania WŁ / WYŁ.
	Przycisk Cofnij <ul style="list-style-type: none"> ● Przejście powrotne z menu. ● Odrzucenie ustawień (dotychczasowe wartości pozostają zachowane)

Menu	Opis
	Zmiana temperatury w pomieszczeniu. Zakres regulacji temperatury: <ul style="list-style-type: none"> ● Ogrzewanie = 5–30°C (w krokach co 1°C). ● Klimatyzacja = 16–31°C (w krokach co 1°C). ● Klimatyzacja automatyczna = 18–25°C (w krokach co 1°C).
	Zmiana stopnia wody ciepłej.
	Wybór rodzaju energii.

Menu	Opis
	Wybór stopni pracy dmuchawy.
	Ustawianie zegara sterującego.
	Włączanie i wyłączanie oświetlenia. Wybór jasności w 5 stopniach.
	Ustawianie godziny.
	Wywoływanie menu serwisu.

9.15.1 Włączanie i wyłączanie

- Włączanie:**
- Lekkie dotknięcie pokrętki z przyciskiem (Rys. 248,8).
Wcześniej ustawione wartości/parametry robocze są znów aktywne po włączeniu.
- Wyłączanie:**
- Przycisnąć pokrętkę z przyciskiem (Rys. 248,8) na dłużej niż 4 sekundy.
Na wyświetlaczu pojawia się komunikat „OFF”.

9.15.2 Ustawianie temperatury w pomieszczeniu

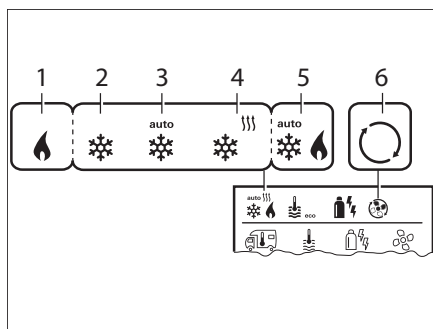

Rys. 249 Możliwe ustawienia temperatury w pomieszczeniu

- 1 Grzejnik* – ogrzewanie WŁĄCZ
- 2 COOL – klimatyzacja WŁĄCZ
- 3 AUTO – klimatyzacja przestawiona na automatyczną
- 4 HOT – klimatyzacja w trybie ogrzewania
- 5 AUTO – klimatyzacja automatyczna* WŁĄCZ
- 6 VENT – klimatyzacja w trybie obiegu powietrza

* Symbol miga do momentu osiągnięcia żądanej temperatury w pomieszczeniu.

** pod warunkiem aktywacji klimatyzacji automatycznej.

Zmiana temperatury w pomieszczeniu:

- Za pomocą pokrętki z przyciskiem (Rys. 248,8) zaznaczyć symbol temperatury w pomieszczeniu i lekko go dotykając, przejść do poziomu regulacji.
- Przy użyciu pokrętki z przyciskiem wybrać ogrzewanie, klimatyzację lub klimatyzację automatyczną (w zależności od podłączonych urządzeń nie wszystkie możliwości wyboru są dostępne).
- Potwierdzić wybór naciśnięciem pokrętki z przyciskiem (Rys. 248,8).
- Za pomocą pokrętki z przyciskiem (Rys. 248,8) wybrać żądaną temperaturę w pomieszczeniu.
- Lekko dotknąć pokrętki z przyciskiem (Rys. 248,8) w celu zatwierdzenia wartości.

9

Instalacja elektryczna

9.15.3 Zmiana stopnia wody ciepłej

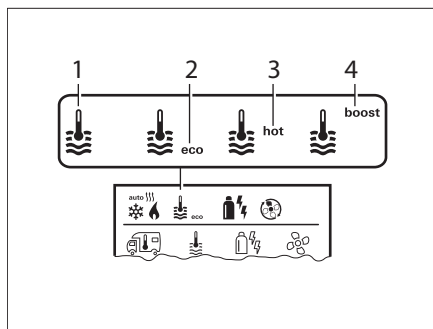

Rys. 250 Możliwe ustawienia wody ciepłej

- 1 Bojler* - przygotowanie wody ciepłej Wł
- 2 eco** - temperatura wody ciepłej 40°C
- 3 hot - temperatura wody ciepłej 60 °C
- 4 boost* - szybkie nagrzewanie zawartości bojlera

* Symbol miga do momentu osiągnięcia żądanej temperatury wody.

** Przy równoczesnym ogrzewaniu pomieszczenia i wody utrzymanie temperatury wody ciepłej na poziomie 40°C jest możliwe tylko przez pewien czas.

Zmiana stopnia wody ciepłej:

- Za pomocą pokrętki z przyciskiem (Rys. 248,8) zaznaczyć symbol temperatury wody i lekko go dotykając, przejść do poziomu regulacji.
- Za pomocą pokrętki z przyciskiem (Rys. 248,8) wybrać żądany stopień.
- Lekko dotknąć pokrętki z przyciskiem (Rys. 248,8) w celu zatwierdzenia wartości.

9.15.4 Wybór rodzaju energii

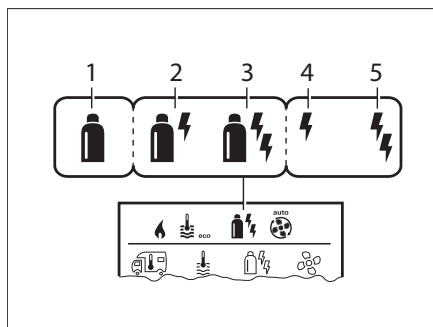

Rys. 251 Możliwe ustawienia rodzaju energii

- 1 Gaz/olej napędowy**
- 2 MIX 1* - prąd elektryczny (900 W + gaz/olej napędowy)
- 3 MIX 2* - prąd elektryczny (1800 W + gaz/olej napędowy)
- 4 EL 1* - prąd elektryczny (900 W)
- 5 EL 2* - prąd elektryczny (1800 W)

* Tryb mieszany i elektryczny możliwy tylko z grzejnikami wyposażonymi w elektryczne pręty grzejne.

** Wydajność gazu/oleju napędowego jest podana w instrukcji obsługi grzejnika.

Wybór rodzaju energii:

- Za pomocą pokrętki z przyciskiem (Rys. 248,8) zaznaczyć symbol energii i lekko go dotykając, przejść do poziomu regulacji.
- Za pomocą pokrętki z przyciskiem (Rys. 248,8) wybrać żądany rodzaj energii.
- Lekko dotknąć pokrętki z przyciskiem (Rys. 248,8) w celu zatwierdzenia wartości.

Specyfika trybu mieszanego

Przerwanie zasilania prądem o napięciu 230 V:

W razie przerwania zasilania prądem o napięciu 230 V grzejnik automatycznie przełącza się na zasilanie gazem bądź olejem napędowym. Natychmiast po przywróceniu zasilania prądem o napięciu 230 V grzejnik automatycznie powraca do trybu mieszanego.

Zakłócenia w procesie spalania (np. brak paliwa):

Przestrzegać instrukcji obsługi dołączonej przez producenta.

Specyfika trybu elektrycznego

W sytuacji, gdy zostanie przerwane zasilanie prądem o napięciu 230 V i włączone zasilanie prądem o napięciu 12 V, na wyświetlaczu pojawi się kod błędu.

Po przywróceniu zasilania prądem o napięciu 230 V nastąpi automatyczne uruchomienie grzejnika z dotychczasowymi ustawieniami. Zgaśnie kod błędu.

9

Instalacja elektryczna

9.15.5 Wybór stopni pracy dmuchawy

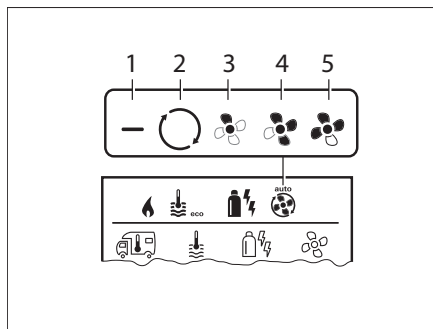

Rys. 252 Możliwe ustawienia dmuchawy grzejnika

- 1 OFF – dmuchawa WYŁ (nie działa żadne urządzenie)
- 2 VENT – powietrze obiegowe (nie działa żadne urządzenie i WYŁ przygotowanie wody ciepłej)
- 3 ECO – niski stopień pracy dmuchawy
- 4 HIGH* – wysoki stopień pracy dmuchawy
- 5 BOOST – szybkie nagrzewanie pomieszczenia (jeśli różnica między wybraną a aktualną temperaturą w pomieszczeniu >10 °C)

* Jest powiązany z wyższym zużyciem prądu, wyższym poziomem hałasów i podwyższonym zużyciem silnika.

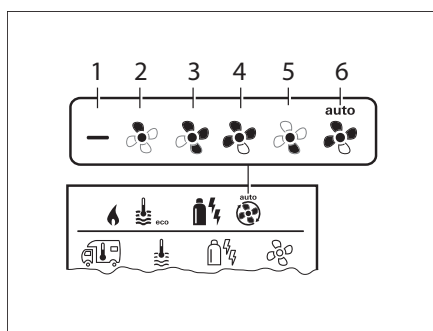

Rys. 253 Możliwe ustawienia dmuchawy klimatyzacji

- 1 OFF – dmuchawa WYŁ (nie działa żadne urządzenie)
- 2 LOW – niski stopień pracy dmuchawy
- 3 MID – średni stopień pracy dmuchawy
- 4 HIGH – najwyższy stopień pracy dmuchawy
- 5 NIGHT – cichy tryb dmuchawy
- 6 AUTO* – automatyczny wybór stopnia pracy dmuchawy

* W klimatyzacji automatycznej nie możliwości wyboru stopnia pracy dmuchawy.

Wybór stopni pracy dmuchawy:

- Za pomocą pokrętła z przyciskiem (Rys. 248,8) zaznaczyć symbol stopnia pracy dmuchawy i lekko go dotykając, przejść do poziomu regulacji.
- Za pomocą pokrętła z przyciskiem (Rys. 248,8) wybrać żądany stopień pracy dmuchawy.
- Lekko dotknąć pokrętła z przyciskiem (Rys. 248,8) w celu zatwierdzenia wartości.

9

Instalacja elektryczna

9.15.6 Ustawianie zegara sterującego



- ▶ Niebezpieczeństwo zatrucia spalinami w zamkniętych pomieszczeniach (np. garaż, warsztat)!
Kiedy parkuje się samochodem kempingowym w zamkniętych pomieszczeniach:
- ▶ Odciąć dopływ paliwa (gaz lub olej napędowy) do grzejnika.
- ▶ Dezaktywować zegar sterujący terminala obsługi (OFF).
- ▶ Wyłączyć grzejnik przy użyciu terminala obsługi.

Ustawianie zegara sterującego:

- Za pomocą pokrętła z przyciskiem (Rys. 248,8) zaznaczyć symbol zegara sterującego i lekko go dotykając, przejść do poziomu regulacji.
- Za pomocą pokrętła z przyciskiem (Rys. 248,8) ustawić godzinę początkową.
- Za pomocą pokrętła z przyciskiem (Rys. 248,8) ustawić godzinę końcową.
- Ustawić temperaturę w pomieszczeniu. Patrz rozdział 9.15.2.
- Ustawianie stopnia wody ciepłej. Patrz rozdział 9.15.3.
- Wybór rodzaju energii (tylko w grzejniku z elektrycznym prętami grzejnymi). Patrz rozdział 9.15.4.
- Wybór stopni pracy dmuchawy (nie przy klimatyzacji automatycznej AUTO). Patrz rozdział 9.15.5.

Aktywowanie zegara sterującego:

- Za pomocą pokrętła z przyciskiem (Rys. 248,8) aktywować zegar sterujący (ON).
- Lekko dotknąć pokrętła z przyciskiem (Rys. 248,8) w celu zatwierdzenia wartości.
Zegar sterujący pozostaje aktywny do chwili dezaktywacji (OFF).
Aktywność zegara sterującego sygnalizuje migający symbol zegara sterującego.

Dezaktywowanie zegara sterującego:

- Za pomocą pokrętła z przyciskiem (Rys. 248,8) dezaktywować zegar sterujący (OFF).
- Lekko dotknąć pokrętła z przyciskiem (Rys. 248,8) w celu zatwierdzenia wartości.

9.15.7 Włączanie i wyłączanie oświetlenia

Włączanie oświetlenia:

- Za pomocą pokrętła z przyciskiem (Rys. 248,8) zaznaczyć symbol oświetlenia i lekko go dotykając, przejść do poziomu regulacji.
- Za pomocą pokrętła z przyciskiem (Rys. 248,8) włączyć oświetlenie i wybrać jeden ze stopni jasności 1-5.
- Lekko dotknąć pokrętła z przyciskiem (Rys. 248,8) w celu zatwierdzenia wartości.

Wyłączanie oświetlenia:

- Za pomocą pokrętła z przyciskiem (Rys. 248,8) zaznaczyć symbol oświetlenia i lekko go dotykając, przejść do poziomu regulacji.
- Za pomocą pokrętła z przyciskiem (Rys. 248,8) wybrać funkcję OFF.
- Lekko dotknąć pokrętła z przyciskiem (Rys. 248,8) w celu zatwierdzenia wartości.

9

Instalacja elektryczna

9.15.8 Ustawianie godziny

Ustawianie godziny:

- Za pomocą pokrętła z przyciskiem (Rys. 248,8) wybrać symbol godziny. Miga wskaźnik godziny.
- Za pomocą pokrętła z przyciskiem (Rys. 248,8) ustawić godziny.
- Lekko dotknąć pokrętła z przyciskiem (Rys. 248,8) w celu zatwierdzenia wartości. Miga wskaźnik minut.
- Za pomocą pokrętła z przyciskiem (Rys. 248,8) ustawić minuty.
- Lekko dotknąć pokrętła z przyciskiem (Rys. 248,8) w celu zatwierdzenia wartości.

9.15.9 Menu serwisu

Dostępne funkcje:

- OFFSET = kalibracja czujników temperatury w pomieszczeniu grzejnika.
- AC SET = ustawianie przesunięcia między chłodzeniem a ogrzewaniem.
- ACC = aktywacja lub blokowanie klimatyzacji automatycznej.
- TEMP = wybór wskazań temperatury w °C lub °F.
- LICHT = zmiana oświetlenia w tle w 10 stopniach.
- 12-24 h = zmiana trybu wskazywania godziny.
- SPR = ustawienie języka.
- INDEX = wyświetlanie numeru wersji.
- RESET = resetowanie terminala obsługi do ustawień wyjściowych.



- ▷ Bliższe informacje są zamieszczone w osobnej instrukcji obsługi dostarczonej przez producenta.

9

Instalacja elektryczna

9.16 Wyświetlacz EHG



▷ Dostępne strony i ustawienia mogą różnić się zależnie od pojazdu i wariantu.

Przez wyświetlacz EHG można przywoływać istotne dane, np. dotyczące oświetlenia, lodówki, ogrzewania i klimatyzacji.

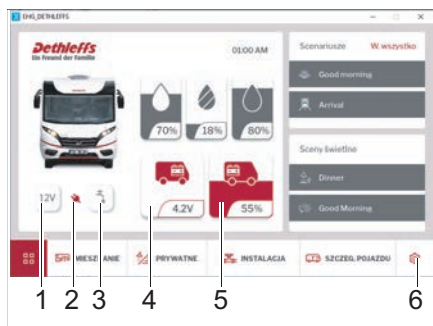

- 1 12 V wł./wyt.
- 2 Wskaźnik 230 V
- 3 Wskaźnik pompa wodna wł./wyt. (tylko dla 12 V wł.)
- 4 Wskaźnik akumulatora rozruchowego
- 5 Wskaźnik akumulatora do zabudowy z akumulatorem litowym w % (dla akumulatora AGM w woltach)
- 6 Ustawienia

Rys. 254 Strona startowa wyświetlacza EHG



Rys. 255 Pasek menu wyświetlacza EHG

Przez pasek menu (Rys. 255) następuje dostęp do podmenu:

- Ekran startowy (Rys. 254)
- Mieszkanie (Rys. 255,2)
- Prywatne (Rys. 255,3)
- Instalacja (Rys. 255,4)
- Szczegóły pojazdu (Rys. 255,5)
- Ustawienia (Rys. 255,6)

9

Instalacja elektryczna

9.16.1 Mieszkanie

W podmenu *MIESZKANIE* można wprowadzać następujące ustawienia:

- Oświetlenie
- Lodówka
- System nawigacji satelitarnej

Oświetlenie

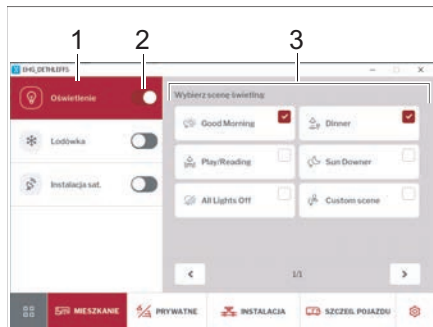

Rys. 256 Oświetlenie

- Przesuwając przycisk (Rys. 256,2) włączyć lub wyłączyć oświetlenie.
- Nacisnąć przycisk *Oświetlenie* (Rys. 256,1).
- Na panelu obsługowym (Rys. 256,3) wybrać typ oświetlenia.

Lodówka

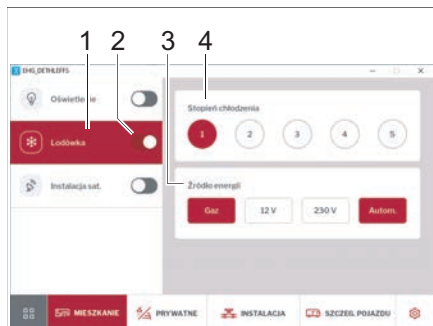

Rys. 257 Lodówka

- Przesuwając przycisk (Rys. 257,2) włączyć lub wyłączyć lodówkę.
- Nacisnąć przycisk *Lodówka* (Rys. 257,1).
- Na panelu obsługowym można ustawić stopień chłodzenia (Rys. 257,4) i źródło energii (Rys. 257,3).

9

Instalacja elektryczna

System nawigacji satelitarnej



Rys. 258 System nawigacji satelitarnej

- Przełącznikiem przesuwalnym (Rys. 258,2) włączyć lub wyłączyć system nawigacji satelitarnej.
- Nacisnąć przycisk *System SAT* (Rys. 258,1).
- Wyświetlany jest wybrany satelita (Rys. 258,4).
- Nacisnąć przycisk *Wyłącznik awaryjny* (Rys. 258,3), jeśli system napotka opór.

9.16.2 Prywatne

W podmenu *PRYWATNE* (Rys. 259,1) można wprowadzać ustawienia personalne, np. rodzaj oświetlenia w podmenu *Oświetlenie*.

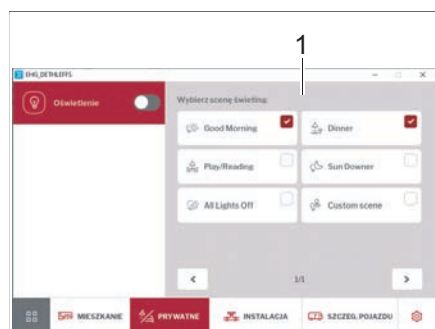

Rys. 259 Podmenu PRYWATNE

9.16.3 Instalacja

W podmenu *INSTALACJA* można wprowadzać następujące ustawienia:

- Grzejnik
- Klimatyzacja
- 12 V i pompa wody



- ▷ Ustawienia ogrzewania przez wyświetlacz EHG można wprowadzać tylko wówczas, kiedy jednostka obsługująca ogrzewania Alde jest w stanie spoczynku (patrz także rozdział 10.2.4). Dopiero wówczas uznaje się wyświetlacz EHG jako master.

9

Instalacja elektryczna

Grzejnik



- ▶ Ze względu na niebezpieczeństwo wybuchu gaz nigdy nie może wydobywać się na zewnątrz w postaci niespalonej.
- ▶ Pod żadnym pozorem nie uruchamiać grzejnika w trybie zasilania gazem podczas tankowania, na promach i w garażach. Niebezpieczeństwo wybuchu!
- ▶ Grzejnik zasilany gazem nie może być nigdy eksploatowany w pomieszczeniach zamkniętych (np. w garażach). Niebezpieczeństwo zatrucia i uduszenia!

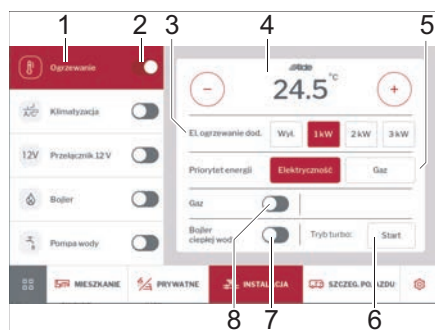

- 1 Przycisk grzejnika
- 2 Grzejnik wł./wył.
- 3 Wybór elektrycznej mocy grzewczej
- 4 Żądana temperatura w części mieszkalnej
- 5 Wybór źródła energii
- 6 Szybkie nagrzewanie się zbiornika ciepłej wody
- 7 Bojler wł./wył.
- 8 Ogrzewanie gazowe wł./wył.

Rys. 260 Grzejnik

- Przełącznikiem przesuwnym (Rys. 260,2) włączyć lub wyłączyć grzejnik.
- Nacisnąć przycisk *Grzejnik* (Rys. 260,1).
- Na panelu obsługowym wyświetlają się wartości układu grzewczego Alde. Stosować się do wskazówek rozdziału 10.2.4 i rozdziału 10.4.
- Przyciskami plusa i minusa ustawić żądaną temperaturę w części mieszkalnej (Rys. 260,4).

Szybkie nagrzewanie bojlera

- Upewnić się, że bojlerze znajduje się woda.
- Przełącznikiem przesuwnym (Rys. 260,8) włączyć ogrzewanie gazowe.
- Włączyć przełącznikiem przesuwnym (Rys. 260,7) bojler.
- Nacisnąć przycisk *Start trybu turbo* (Rys. 260,6).
- Wyświetla się wskazówka obsługowa, jak napełniać bojler wodą:

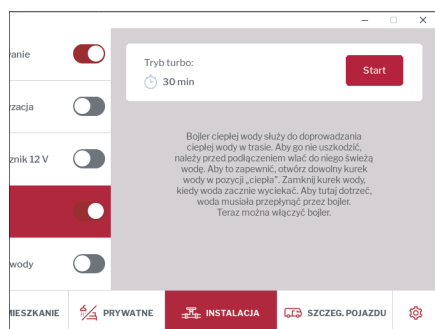

Rys. 261 Wskazówka obsługowa grzejnika

9

Instalacja elektryczna

Klimatyzacja

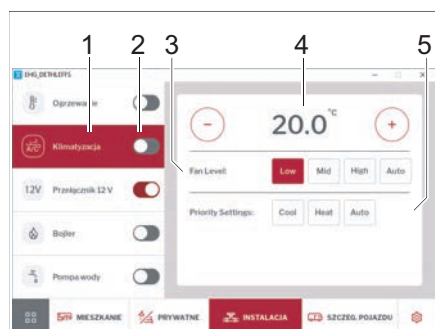

Rys. 262 Klimatyzacja

- Przetłącznikiem przesuwным (Rys. 262,2) włączyć lub wyłączyć klimatyzację.
- Nacisnąć przycisk *Klimatyzacja* (Rys. 262,1).
- Wyświetla się panel obsługi klimatyzacji.
- Przyciskami plusa i minusa ustawić żądaną temperaturę w części mieszkalnej (Rys. 262,4).
- Ustawić żądane priorytety (chłodzenie / ogrzewanie / auto) (Rys. 262,5).
- Wybrać stopień wentylatora (Rys. 262,3).

12 V i pompa wody

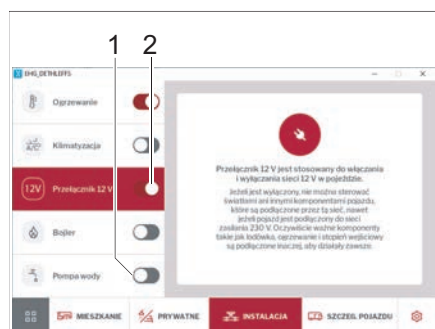

Rys. 263 12 V i pompa wody

- Przetłącznikiem przesuwным (Rys. 263,2) włączyć lub wyłączyć sieć 12 V pojazdu.
- Wyświetli się informacja, których odbiorników będzie to dotyczyć.
- Przetłącznikiem przesuwным (Rys. 263,1) włączyć lub wyłączyć pompę wody.
- Patrz też rozdział 9.14.5.

9

Instalacja elektryczna

9.16.4 Szczegóły pojazdu

W podmenu *SZCZEGÓŁY POJAZDU* mogą być wyświetlane następujące wartości:

- Wodociąg
- Elektryczność
- Temperatura wewnętrzna

Wodociąg



Rys. 264 Wodociąg

- Nacisnąć przycisk *Wodociąg* (Rys. 264,1).
- Wyświetlane są poziomy napętnienia zbiornika świeżej wody (Rys. 264,2) i zbiornika ścieków (Rys. 264,3) w %.

Elektryczność i temperatura wewnętrzna

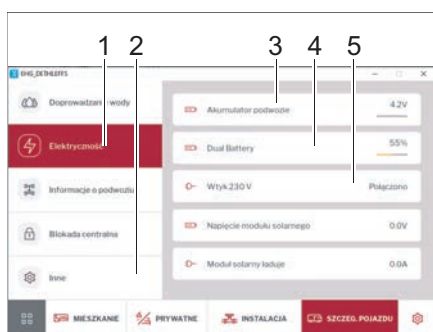

Rys. 265 Elektryczność i temperatura wewnętrzna

- Nacisnąć przycisk *Elektryczność* (Rys. 265,1).
- Wyświetlane są napięcie akumulatora pojazdu (Rys. 265,3), poziom naładowania akumulatora do zabudowy w % lub napięcie ładowania akumulatora AGM w woltach (Rys. 265,4) i stanu zasilania 230 V (Rys. 265,5).
- Nacisnąć przycisk *Inne* (Rys. 265,2).
- Wyświetlana jest temperatura wewnętrzna.

9

Instalacja elektryczna

9.16.5 Ustawienia

W podmenu USTAWIENIA można wprowadzić następujące ustawienia:

- Język wyświetlacza
- Połączenie samochód - telefon komórkowy
- Jasność wyświetlacza
- Informacje o urządzeniu
- Godzina na wyświetlaczu

Połączenie

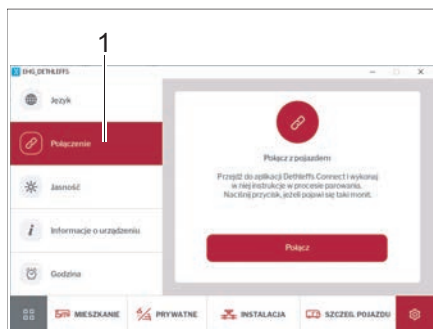

Rys. 266 Połączenie

- Nacisnąć przycisk *Połączenie* (Rys. 266,1).
- Wyświetla się informacja, jak można połączyć urządzenie mobilne z pojazdem, patrz także rozdział 9.17.1.

Język, informacje o urządzeniu, godzina

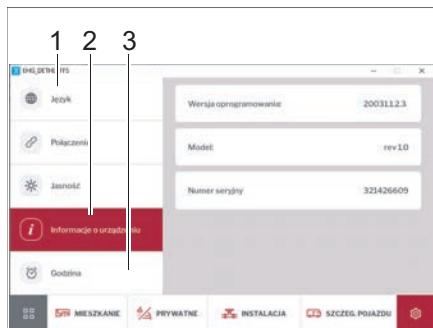

Rys. 267 Język, informacje o urządzeniu, godzina

- Nacisnąć przycisk *Język* (Rys. 267,1) i ustawić żądany język wyświetlacza.
- Nacisnąć przycisk *Godzina* (Rys. 267,3) i ustawić godzinę.
- Nacisnąć przycisk *Informacje o urządzeniu* (Rys. 267,2).
- Wyświetlają się informacje o urządzeniu (wersja oprogramowania, model i numer seryjny).

9

Instalacja elektryczna

Jasność

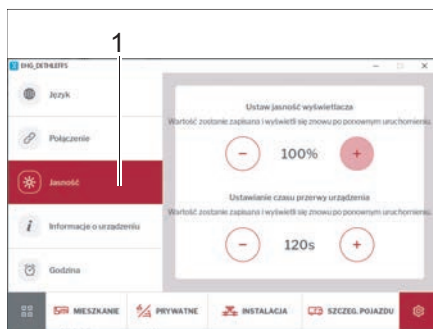

Rys. 268 Jasność

- Nacisnąć przycisk *Jasność* (Rys. 268,1).
- Na panelu obsługowym ustawić przyciskami plusa i minusa jasność wyświetlacza i czas świecenia wyświetlacza.

9.17 Aplikacja Dethleffs Connect



- ▷ Aplikacja Dethleffs Connect jest dostępna bezpłatnie w App Store (Apple) i w Play Store (Android).

Aplikacja Dethleffs Connect oprócz funkcji wyświetlacza udostępnia także dodatkowe funkcje, jak przygotowywanie scenariuszy, możliwości ustawienia barwy światła w pojeździe i możliwość zdalnego sprawdzania stanu pojazdu.

9.17.1 Łączenie urządzenia mobilnego z pojazdem

Dla każdego pojazdu występuje urządzenie mobilne, które jest układem master pojazdu. Wszystkie inne końcowe urządzenia mobilne mają tylko status „Gość” i można nimi zarządzać przez urządzenie master.

Master / główny użytkownik pojazdu to osoba, która jako pierwsza połączy się z pojazdem.

W celu zmiany urządzenia master trzeba wylogować się poprzednim master, aby możliwe było połączenie nowego.

Warunki

- Kod QR pojazdu
- Urządzenie mobilne z aktualną aplikacją Dethleffs Connect
- Kompatybilny pojazd Dethleffs

9

Instalacja elektryczna

Łączenie z pojazdem



Rys. 269 Ekran startowy aplikacji Dethleffs Connect

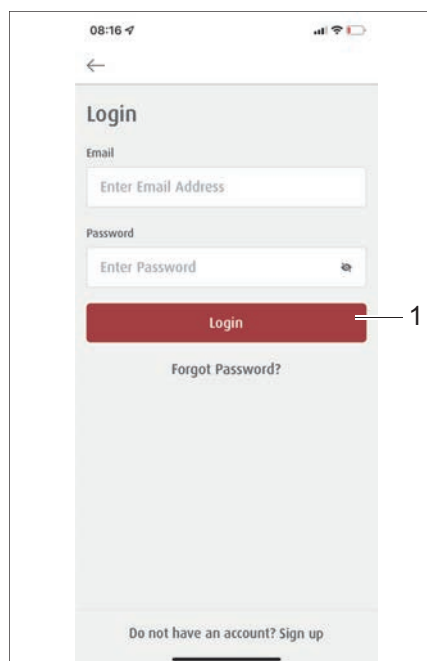

Rys. 270 Logowanie na konto Dethleffs

- Uruchomić aplikację Dethleffs Connect na urządzeniu mobilnym.
- Nacisnąć przycisk *Połącz z moim Dethleffs* (Rys. 269,1).
- Wyświetli się pole wpisywania dla logowania lub rejestracji na koncie Dethleffs (Rys. 270).

- Wprowadzanie maila i hasła lub nowa rejestracja.
- Nacisnąć przycisk *Logowanie* (Rys. 270,1).
- Wyświetla się pole menu połączenia z pojazdem (Rys. 271). Jeśli występują już pojazdy, które są połączone, są one tutaj przedstawione.

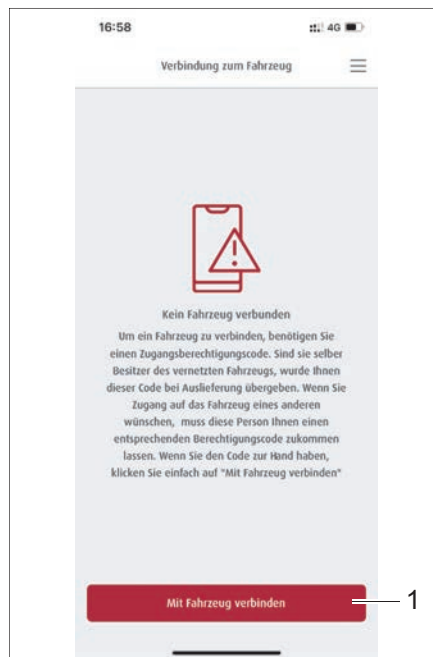

Rys. 271 Połączenie z pojazdem

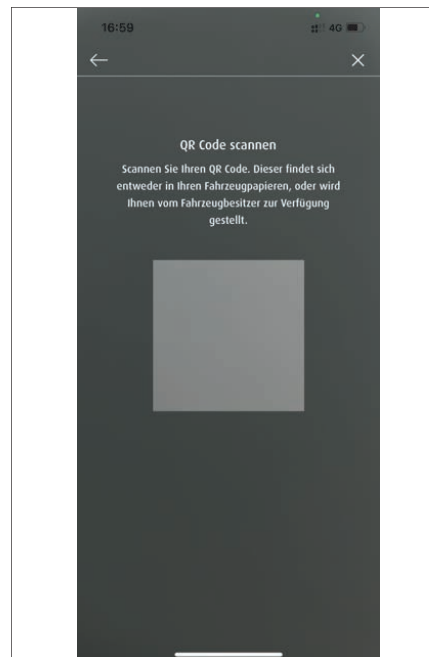

Rys. 272 Skanowanie kodu QR pojazdu

- Nacisnąć przycisk *Połącz z pojazdem* (Rys. 271,1).
- Wyświetla się pole menu kodu QR (Rys. 272).
- Zeskanować kod QR pojazdu.

Są 2 możliwości utworzenia połączenia z pojazdem:

- Przez wyświetlacz EHG (patrz rozdział 9.16.5)
- Przez przycisk połączenia SCU (Rys. 244,2)

9

Instalacja elektryczna

Tworzenie połączenia przez wyświetlacz EHG

- Na wyświetlaczu EHG otworzyć podmenu *USTAWIENIA*.
- Nacisnąć przycisk *Połączenie* (Rys. 273,1).
- Wyświetla się informacja, jak można połączyć urządzenie mobilne z pojazdem.
- Nacisnąć przycisk *Połącz* (Rys. 273,1).
- Pojazd i urządzenie mobilne są teraz połączone.

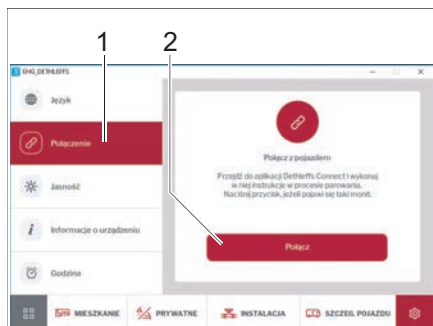

Rys. 273 Połączenie przez wyświetlacz EHG

Tworzenie połączenia przyciskiem połączenia

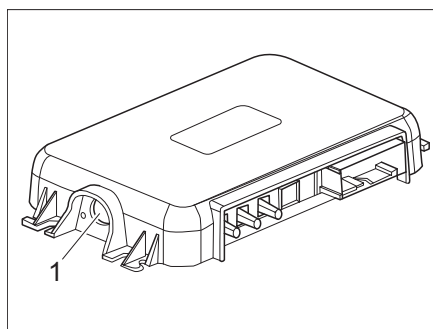

Rys. 274 Przycisk połączenia w SCU

- Nacisnąć przycisk połączenia SCU (Rys. 274,1).
- Pojazd i urządzenie mobilne są teraz połączone.

9

Instalacja elektryczna

9.17.2 Funkcje aplikacji Dethleffs Connect



- ▷ Interfejs aplikacji Dethleffs Connect jest podobny do wyświetlacza w pojeździe.

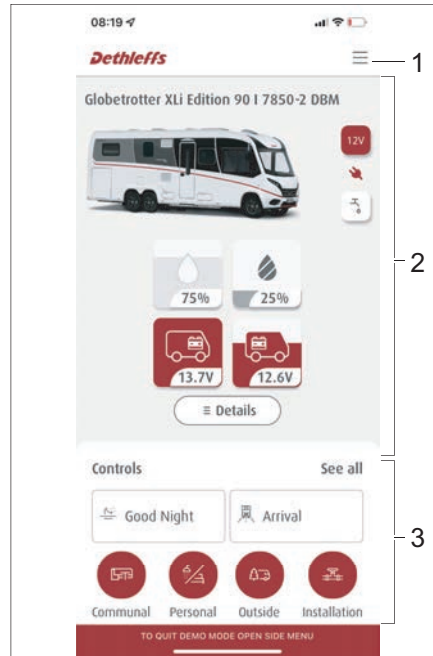

Rys. 275 Budowa aplikacji Dethleffs Connect

Aplikacja Dethleffs Connect jest podzielona na trzy części:

- Część menu (Rys. 275,1)
- Informacje o pojeździe (Rys. 275,2)
- Część obsługi i scenariuszy (Rys. 275,3)

9

Instalacja elektryczna

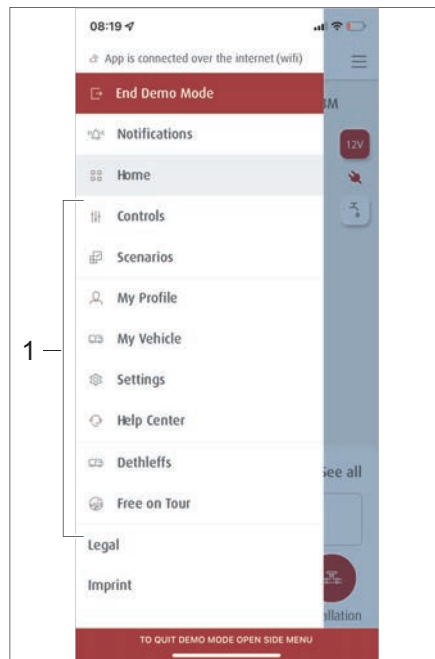

Rys. 276 Podmenu

- W części menu nacisnąć symbol ☰.
- Wyświetlane są podmenu (Rys. 276,1).

Scenariusze

W części *Scenariusze* wymienione są wszystkie zapisane scenariusze (Rys. 278,1). Można przeglądać przygotowane scenariusze (Rys. 278,2) lub tworzyć nowe (Rys. 278,3).

Ładowanie przygotowanych scenariuszy

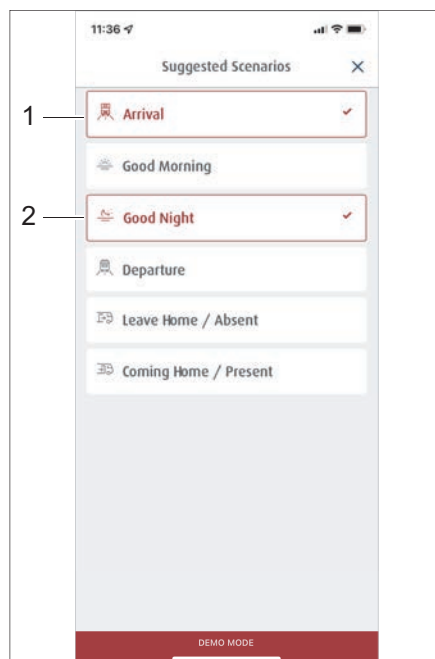

Rys. 277 Wybór przygotowanych scenariuszy

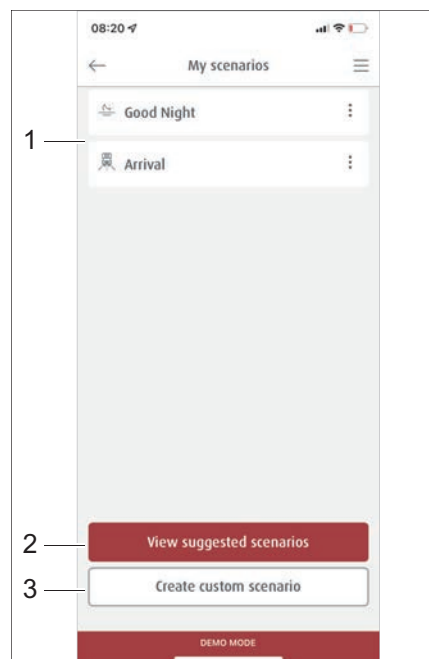

Rys. 278 Zarządzanie scenariuszami

- W części menu nacisnąć *Scenariusze* (Rys. 276,1).

9

Instalacja elektryczna

- W menu *Scenariusze* nacisnąć przycisk *Wyświetl przygotowane scenariusze* (Rys. 278,2).
- Wyświetla się lista z przygotowanymi scenariuszami.
- Nacisnąć przycisk żadanego scenariusza, np. *Przyjazd* (Rys. 277,1) i *Dobra noc* (Rys. 277,2).
- Przyciski wybranych scenariuszy mają czerwone obramowanie i są przyjmowane na listę w menu *Moje scenariusze* (Rys. 278,1).

Ustawianie temperatury światła



- ▷ Temperaturę światła można ustawić tylko wówczas, kiedy jako opcja wyposażenia wybrana została opcja „Light Moments”.

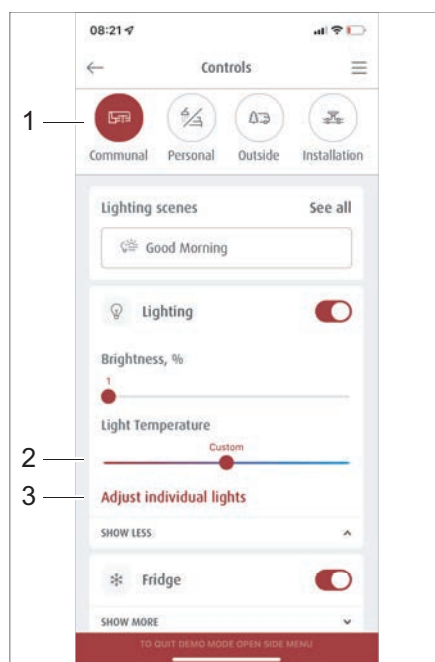

Rys. 279 Wybór przygotowanych scenariuszy

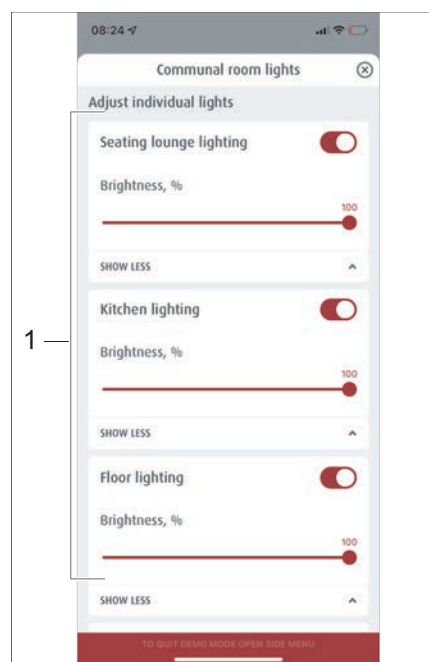

Rys. 280 Zarządzanie scenariuszami

- W podmenu wybrać (Rys. 276,1) menu *Obsługa*.
- W menu *Obsługa* nacisnąć przycisk *Mieszkanie* (Rys. 279,1).
- W menu *Mieszkanie* nacisnąć *Indywidualne ustawianie świateł* (Rys. 279,3).
- Otwiera się menu *Indywidualne ustawianie świateł* (Rys. 280).
- W wyborze oświetlenia (Rys. 280,1) wybrać żądane oświetlenie i ustawić regulatorem przesuwnym temperaturę światła (Rys. 279,2).

9

Instalacja elektryczna

Wyświetlanie informacji o pojeździe, zarządzanie dostępem gości

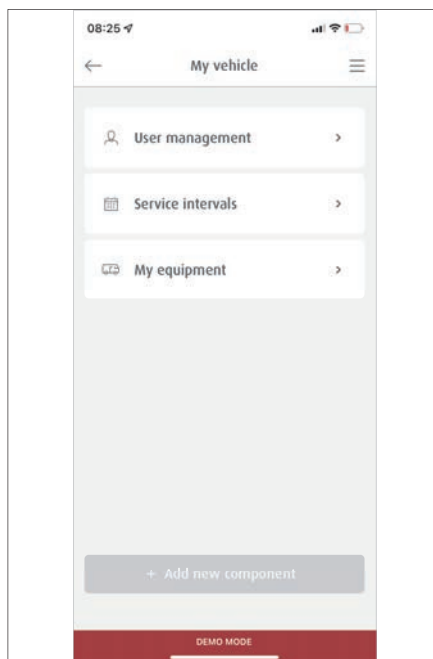

Rys. 281 Podmenu Mój pojazd

- W podmenu (Rys. 276,1) wybrać menu *Mój pojazd*.
- W podmenu *Mój pojazd* (Rys. 281) można generować dostęp dla gości, planować terminy serwisowe i wprowadzać wyposażenie pojazdu.

9.18 Truma iNet Box

Truma iNet Box to centralna jednostka zdalnego sterowania urządzeń podłączonych do sieci Truma (grzejnik Truma, klimatyzacja i grzejnik Alde). Do uruchamiania służy aplikacja Truma.

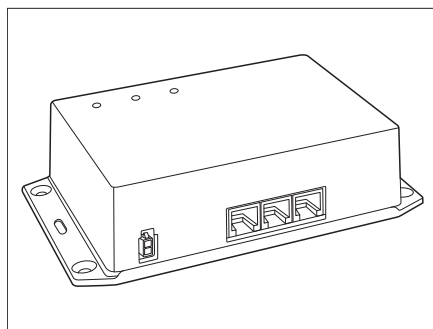

Rys. 282 iNet Box

Do komunikacji wykorzystuje się informacje SMS lub Bluetooth. Truma iNet Box można skonfigurować do wszystkich urządzeń Truma kompatybilnych z siecią iNet.

9

Instalacja elektryczna

9.19 Sieć pokładowa 230 V



- ▶ Prace przy instalacji elektrycznej zlecać tylko specjalistom.
- ▶ Instalacja elektryczna pojazdu musi być badana przez wykwalifikowanego elektryka przynajmniej raz w roku.

Sieć pokładowa 230 V zasila:

- gniazdka ze stykiem ochronnym do urządzeń o maksymalnym natężeniu 16 A
- lodówki
- bloku elektrycznego
- klimatyzacji
- grzejnik elektryczny

Odbiorniki elektryczne podłączone do sieci pokładowej 12 V części mieszkalnej są zaopatrywane w napięcie z akumulatora części mieszkalnej.

Jak najczęściej podłączać pojazd do zewnętrznego źródła zasilania prądem o napięciu 230 V. Wówczas moduł ładujący w bloku elektrycznym automatycznie zasila akumulator części mieszkalnej. Dodatkowo do akumulatora rozruchowego dociera ładowanie podtrzymujące.

9.19.1 Przyłącze 230 V



- ▶ Zewnętrzne źródło zasilania prądem o napięciu 230 V musi być zabezpieczone wyłącznikiem różnicowo-prądowym (wyłącznik FI, 30 mA).
- ▶ Wyłącznik różnicowo-prądowy testować przy każdym podłączeniu do źródła zasilania prądem o napięciu 230 V, ale najrzadziej co 6 miesięcy.



- ▷ W punktach przyłączeniowych na polach kempingowych (rozdzielnice kempingowe) wymagane jest instalowanie bardzo czułych wyłączników różnicowo-prądowych (wyłącznik FI, 30 mA).

Pojazd można podłączyć do zewnętrznego źródła zasilania prądem o napięciu 230 V. Maksymalna długość kabla może wynosić 25 m.

Test wyłącznika różnicowo-prądowego:

- Po podłączeniu pojazdu do źródła zasilania prądem o napięciu 230 V nacisnąć przycisk testowy wyłącznika różnicowo-prądowego (wyłącznika FI) w skrzynce bezpiecznikowej. Wyłącznik różnicowo-prądowy musi zadziałać.
- Ponownie włączyć wyłącznik różnicowo-prądowy.
- Wetknąć wtyczkę.

9

Instalacja elektryczna

9.19.2 Przewód zasilający do zewnętrznego przyłącza 230 V



- ▶ Całkowicie odwinąć kabel z bębna kablowego, aby uniknąć przegrzania. Niebezpieczeństwo wybuchu pożaru!

Przewód zasilający

- trójżyłowy ($3 \times 2,5 \text{ mm}^2$) elastyczny przewód w węźu gumowym
- maksymalna długość 25 m
- 1 wtyczka ze stykiem ochronnym
- 1 złącze ze stykiem ochronnym (gniazda wtyczkowe i wtyczki wg EN 60309)

Możliwości podłączenia

Jako przewód zasilający polecamy kabel CEE z wtyczką CEE i złączem CEE. Jeżeli nie ma takiej możliwości podłączenia, zalecamy następującą kombinację z wtyczką ze stykiem ochronnym:

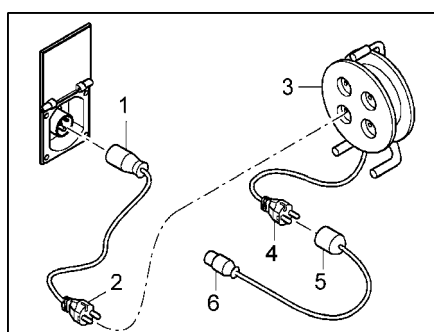

Rys. 283 Możliwości podłączenia 230 V

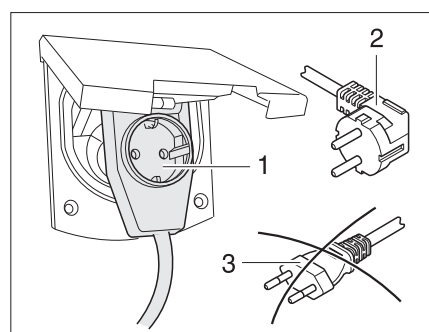

Rys. 284 Podłączenie do złącza kąтового z gniazdkiem

- Kabel adapterowy:
Złącze CEE 17 ze stykiem ochronnym (Rys. 283,1) - wtyczka ze stykiem ochronnym (Rys. 283,2)
- Bęben z kablem:
Gniazdko ze stykiem ochronnym (Rys. 283,3) - wtyczka ze stykiem ochronnym (Rys. 283,4)
- Kabel adapterowy:
Złącze przyłączeniowe ze stykiem ochronnym (Rys. 283,5) - wtyczka CEE 17 ze stykiem ochronnym (Rys. 283,6)



- ▶ Przy zastosowaniu złącza kąтового CEE 17 z gniazdkiem zamontowanym z tyłu (Rys. 284,1) używać wyłącznie gumowanej i hermetycznie zamkniętej wtyczki IP 44 ze stykiem ochronnym (Rys. 284,2). Nie stosować wtyczek bez styku ochronnego (Rys. 284,3). Niebezpieczeństwo porażenia prądem!

W zależności od wersji kłapa przyłącza 230 V jest oznakowana symbolem „”.

Podłączenie przewodu zasilającego:

- Otworzyć kłapę zewnętrzną.
- W zależności od wersji odchylić pokrywę do góry.
- Wetknąć wtyczkę.
- ▷ W zależności od wersji odblokować wtyczkę przed wyciągnięciem.



9

Instalacja elektryczna

9.20 Bezpieczniki



- ▶ Uszkodzone bezpieczniki wymieniać dopiero, gdy ustali i wyeliminuje się przyczynę usterki.
- ▶ Uszkodzone bezpieczniki wymieniać dopiero, gdy wyłączone będzie zasilanie. Niebezpieczeństwo porażenia prądem!
- ▶ Pod żadnym pozorem nie mostkować ani nie naprawiać bezpieczników. Niebezpieczeństwo wybuchu pożaru!

9.20.1 Bezpieczniki 12 V



- ▶ Przed wymianą bezpieczników ustalić wartość i kolor każdego z wymienianych bezpieczników. Dozwolona jest wyłącznie wymiana bezpieczników na bezpieczniki o parametrach identycznych z parametrami bezpieczników zamontowanych fabrycznie.

Odbiorniki podłączone w części mieszkalnej do zasilania prądem o napięciu 12 V są zabezpieczone własnymi bezpiecznikami. Bezpieczniki są umieszczone w różnych miejscach w pojeździe.

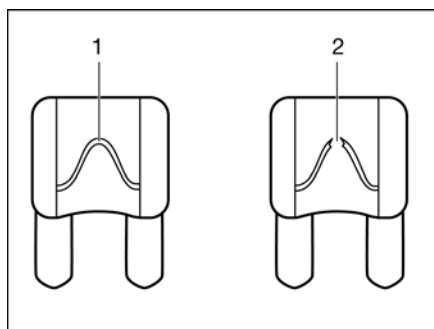

- 1 element bezpiecznikowy w stanie nienaruszonym
- 2 przerwany element bezpiecznikowy

Rys. 285 Bezpiecznik 12 V

Nieuszkodzony bezpiecznik 12 V można rozpoznać po nienaruszonym elemencie bezpiecznikowym (Rys. 285,1). Jeżeli element bezpiecznikowy jest przerwany (Rys. 285,2), wymienić bezpiecznik.

9

Instalacja elektryczna

Bezpieczniki do akumulatora rozruchowego

Bezpieczniki są zamontowane blisko akumulatora rozruchowego lub blisko bloku elektrycznego.

W pojazdach na bazie Fiata bezpieczniki są zamontowane w pobliżu akumulatora rozruchowego i w dolnej części słupka B po stronie pasażera obok kierowcy.

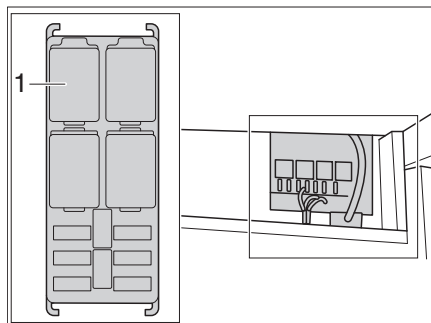

Rys. 286 Bezpieczniki Fiata w dolnej części słupka B po stronie pasażera obok kierowcy

Bezpieczniki w akumulatorze części mieszkalnej

Bezpieczniki są zamontowane tuż przy akumulatorze części mieszkalnej pod fotelem pasażera obok kierowcy.

Bezpiecznik toalety Thetford (toaleta obrotowa)

Bezpiecznik znajduje się w ramie obudowy kasety Thetford.

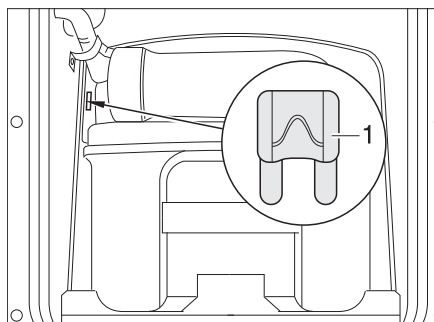

Rys. 287 Bezpiecznik toalety Thetford

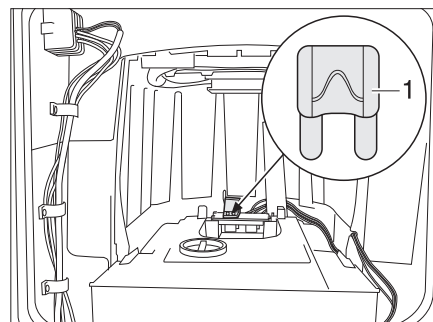

Rys. 288 Bezpiecznik toalety Thetford (alternatywa)

1Bezpiecznik płaski 3 A/fioletowy

Wymiana:

- Otworzyć klapę kasety Thetford na zewnątrz pojazdu.
- Wyciągnąć całkowicie kasetę Thetford.
- Wymienić bezpiecznik (Rys. 287,1 lub Rys. 288,1).

Bezpieczniki w akumulatorze części mieszkalnej

Bezpieczniki są zamontowane w pobliżu akumulatora w części mieszkalnej, pod siedzeniem przedniego pasażera, w garażu tylnym lub w podwójnej podłodze.

9

Instalacja elektryczna

Bezpiecznik toalety Thetford (toaleta stała)

Bezpiecznik znajduje się w ramie obudowy kasety Thetford.

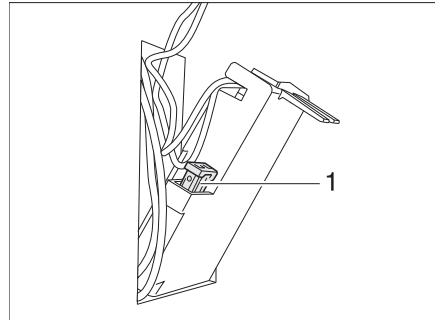

1 Bezpiecznik płaski 3 A/fioletowy

Rys. 289 Bezpiecznik toalety Thetford

- Wymiana:**
- Otworzyć klapę kasety Thetford na zewnątrz pojazdu.
 - Wyjąć kasetę Thetford i odchylić klapę w ścianie obudowy.
 - Wymienić bezpiecznik (Rys. 289,1).

9.20.2 Bezpiecznik 230 V



- ▷ Wyłącznik różnicowo-prądowy testować przy każdym podłączeniu do źródła zasilania prądem o napięciu 230 V, ale najrządziej co 6 miesięcy.

Liczba wyłączników instalacyjnych może się różnić, w zależności od modelu i urządzeń dodatkowych.

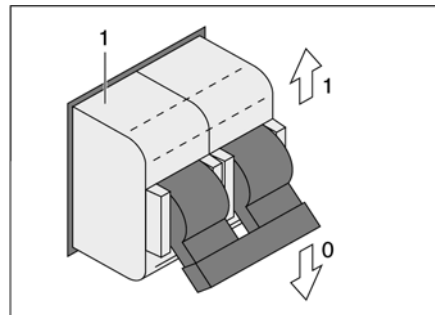

Rys. 290 Wyłącznik instalacyjny 230 V

Przyłącze 230 V jest zabezpieczone przez jeden lub więcej dwubiegunowych wyłączników instalacyjnych (Rys. 290).

Miejsce montażu

W zależności od modelu wyłącznik instalacyjny może się znajdować w szafie na ubrania, w garażu w tylnej części pojazdu lub pod osłoną w tylnej części pojazdu (pod stelażem).

10 Urządzenia do zabudowy

Przegląd rozdziału

W tym rozdziale zamieściliśmy dla Państwa wskazówki dotyczące urządzeń przeznaczonych do zabudowy w pojazdach.

Wskazówki odnoszą się wyłącznie do obsługi urządzeń do zabudowy.

Bliższe informacje o urządzeniach przeznaczonych do zabudowy są podane w oddzielnie załączonych do pojazdu instrukcjach obsługi tych urządzeń.

Wskazówki dotyczą:

- grzejników
- klimatyzacji
- bojlera
- kuchenki gazowej
- pieca gazowego
- kuchenki mikrofalowej
- wyciągu
- lodówki
- odkurzacz

10.1 Informacje ogólne



- ▷ Wymiennik ciepła w grzejniku na ciepłe powietrze marki Truma musi zostać wymieniony po 30 latach. Wymiennik ciepła w grzejniku na ciepłą wodę marki Alde musi zostać wymieniony po 10 latach. Jedynie producent grzejnika lub autoryzowany warsztat specjalistyczny są uprawnieni do przeprowadzenia wymiany wymiennika ciepła. Wymianę musi zlecić użytkownik grzejnika.
- ▷ Wymiennik ciepła w grzejniku na ciepłą wodę marki Alde musi zostać wymieniony po 10 latach. Jedynie producent grzejnika lub autoryzowany warsztat specjalistyczny są uprawnieni do przeprowadzenia wymiany wymiennika ciepła. Wymianę musi zlecić użytkownik grzejnika.
- ▷ Ze względów bezpieczeństwa części zamienne do urządzeń grzewczych muszą być zgodne z wytycznymi producenta i dopuszczone przez niego jako części zamienne. Prawo do wykonania montażu części zamiennych mają tylko producent urządzeń lub autoryzowany warsztat specjalistyczny.



- ▷ Bliższe informacje są zamieszczone z osobnej instrukcji obsługi każdego urządzenia przeznaczonego do zabudowy.

W zależności od wersji w pojeździe mogą być zamontowane różne urządzenia do zabudowy – grzejnik, bojler, kuchenka, lodówka i klimatyzacja.

Niniejsza instrukcja opisuje wyłącznie obsługę i specyficzne cechy urządzeń do zabudowy.

Przed uruchomieniem urządzenia do zabudowy zasilanego gazem otworzyć zawór odcinający w butli z gazem oraz właściwy zawór odcinający dopływ gazu.

10 Urządzenia do zabudowy

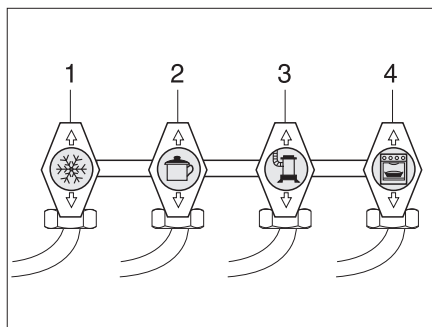

- 1 Lodówka
- 2 Kuchenka
- 3 Grzejnik/bojler
- 4 Piec

Rys. 291 Symbole zaworów odcinających dopływ gazu

10.2 Grzejnik



- ▶ Ze względu na niebezpieczeństwo wybuchu gaz nigdy nie może wydobywać się na zewnątrz w postaci niespalonej.
- ▶ Pod żadnym pozorem nie uruchamiać grzejnika w trybie zasilania gazem podczas tankowania, na promach i w garażach. Niebezpieczeństwo wybuchu!
- ▶ Grzejnik zasilany gazem nie może być nigdy eksploatowany w pomieszczeniach zamkniętych (np. w garażach). Niebezpieczeństwo zatrucia i uduszenia!

Pierwsze uruchomienie

Przy pierwszym uruchomieniu grzejnika przez krótki czas pojawia lekkie zadymienie i wyczuwalny zapach. Natychmiast przestawić grzejnik na najwyższy stopień przełącznikiem sterującym. Otworzyć okna i drzwi w celu przewietrzenia pomieszczenia. Po krótkim czasie dym i zapach znikają samoistnie.

10.2.1 Wersje modelu z kominem odprowadzającym spaliny z prawej strony pojazdu



- ▶ W sytuacji, gdy przy pojeździe rozstawiona jest przystawka namiotowa, a pracujący grzejnik zasilany jest gazem, w namiocie mogą się zbierać spaliny z grzejnika. Niebezpieczeństwo uduszenia się! Należy zadbać o wystarczającą wentylację.

10.2.2 Prawidłowe ogrzewanie

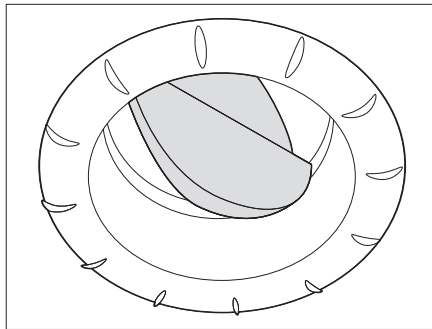

Rys. 292 Dysza wylotu powietrza

Dystrybucja ciepłego powietrza

W pojeździe zamontowano szereg dysz wylotu powietrza (Rys. 292). Ciepłe powietrze jest doprowadzane do dysz wylotowych przewodami rurowymi. Dysze wylotu powietrza można obracać tak, aby ciepłe powietrze trafiało dokładnie tam, gdzie jest potrzebne. Aby uniknąć przeciągów powietrza, zamknąć dysze wylotowe powietrza przy desce rozdzielczej i przestawić układ dystrybucji powietrza w pojeździe bazowym na powietrze obiegowe.

Regulacja dysz wylotu powietrza

- Całkowicie otwarte: pełny strumień ciepłego powietrza
- Otwarte do połowy albo tylko częściowo: ograniczony strumień ciepłego powietrza

Po całkowitym otwarciu wszystkich 5 dysz wylotu powietrza zmniejszy się ilość ciepłego powietrza wydobywającego się z poszczególnych dysz. Natomiast gdy otworzy się tylko 3 dysze wylotu powietrza, z każdej będzie wypływać więcej ciepłego powietrza.

10.2.3 Grzejnik na ciepłe powietrze Truma Combi



- ▷ Jeżeli grzejnik nie jest eksploatowany w okresie, w którym mogą wystąpić temperatury ujemne, konieczne jest opróżnienie całego układu ogrzewania.
- ▷ Przestrzeń znajdująca się nad i za grzejnikiem nie może być używana jako luk bagażowy.



- ▶ **Przestrzeń znajdująca się nad i za grzejnikiem nie może być używana jako luk bagażowy. Stanowi to zagrożenie pożarowe!**



- ▷ Alternatywnie może też być zamontowany panel Truma CP plus . Patrz rozdział 9.15.

10 Urządzenia do zabudowy

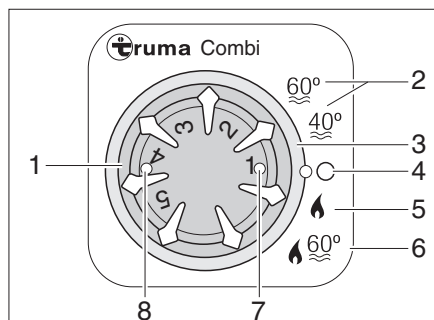

Rys. 293 Panel sterowniczy do grzejnika/bojlera

- 1 Pokrętło regulacji temperatury
- 2 Tryb letni - temperatura wody 40°C lub 60°C
- 3 Przełącznik obrotowy
- 4 Wył.
- 5 Tryb zimowy „Grzejnik bez bojlera”
- 6 Tryb zimowy „Grzejnik i bojler”
- 7 Kontrolka zielona:
światło ciągłe = „praca grzejnika”
światło migające = „aktywny „wybieg” w celu zredukowania temperatury urządzenia”
- 8 Kontrolka żółta/czerwona:
światło ciągłe żółte = „faza nagrzewania bojlera”
światło migające/ciągłe czerwone = „usterka”

Tryby pracy Grzejnik pracuje w dwóch trybach:

- tryb zimowy
- tryb letni

Ogrzewanie pojazdu jest możliwe jedynie w trybie pracy „Zima”. W trybie pracy „Lato” podgrzewana jest tylko woda w bojlerze. Ogrzewanie pojazdu w tym trybie pracy nie jest możliwe.

Wybór trybu pracy: ■ Ustawić tryb pracy przełącznikiem obrotowym (Rys. 293,3).

Zasilanie grzejnika nie może zostać przerwane wyłącznikiem głównym 12 V.

Tryb zimowy Grzejnik samoczynnie dobiera niezbędny poziom palnika do ustawionego poziomu ogrzewania. W trybie pracy „Grzejnik i bojler” (Rys. 293,6) nagrzewana jest także woda w bojlerze. W trybie pracy „Grzejnik bez bojlera” (Rys. 293,5) grzejnik może być eksploatowany przy pustym bojlerze.

- Włączanie:**
- Otworzyć główny zawór odcinający w butli gazu oraz zawór odcinający dopływ gazu „grzejnik/bojler”.
 - Ustawić pokrętło regulacji temperatury (Rys. 293,1) na panelu sterowniczym na żądany poziom ogrzewania.
 - Przełącznik obrotowy (Rys. 293,3) ustawić na tryb zimowy „Grzejnik bez bojlera” (Rys. 293,5) lub na tryb zimowy „Grzejnik i bojler” (Rys. 293,6).

Świeci się kontrolka zielona (Rys. 293,7).

Dmuchawa powietrza obiegowego włącza się automatycznie po uruchomieniu grzejnika.

- Wyłączanie:**
- Przełącznik obrotowy (Rys. 293,3) ustawić na "O" (Rys. 293,4).
 - Zamknąć zawór odcinający dopływ gazu „grzejnik/bojler” oraz główny zawór odcinający w butli gazu.

Po wyłączeniu grzejnika dmuchawa powietrza obiegowego może pracować jeszcze przez jakiś czas, aby wykorzystać resztkę ciepła.

Tryb letni W trybie pracy „Lato” nie ma możliwości ogrzewania pojazdu. W tym trybie pracy nagrzewana jest tylko woda w bojlerze.



- ▷ Bliższe informacje są zamieszczone z osobnej instrukcji obsługi „Przewód gazowy”.
- ▷ Bliższe informacje o obsłudze bojlera zamieszczono w rozdziale „Bojler”.

Truma iNet Box

Truma iNet Box służy do sterowania urządzeniami kompatybilnymi z siecią iNet za pośrednictwem mobilnych urządzeń końcowych (smartfony, tablety). Komunikacja odbywa się przez sieć Bluetooth lub GSM (patrz rozdział 9.18).



- ▷ Panel Truma CP plus – iNet ready jest absolutnie niezbędny w sytuacji, gdy elementem systemu jest grzejnik Truma Combi (patrz rozdział 9.15).
- ▷ Truma CP plus – iNet ready należy zainstalować zgodnie ze wskazówki instrukcji montażu.
- ▷ Przestrzegać wskazówek dotyczących obsługi (zwłaszcza podczas korzystania z klimatyzacji automatycznej) oraz instrukcji lokalizacji usterek.

10.2.4 Grzejnik na ciepłą wodę Alde

- ▷ Nigdy nie eksploatować grzejnika na ciepłą wodę bez cieczy grzewczej. Stosować się do wskazówek zawartych w rozdziale 13.
- ▷ Pod żadnym pozorem nie wiercić otworów w podłodze. Mogłoby dojść do uszkodzenia rur tłoczących ciepłą wodę.
- ▷ Przestrzeń znajdująca się nad i za grzejnikiem nie może być używana jako luk bagażowy.
- ▷ Ładunek nie może całkowicie przytknąć kasetonów, bo uniemożliwi to jakikolwiek przepływ powietrza przez grzejniki. Zmniejszy to skuteczność dystrybucji ciepłego powietrza.



- ▷ Zawsze, gdy uruchomiony jest grzejnik na wodę ciepłą, musi być włączona pompa cyrkulacyjna.
- ▷ Po pierwszym nagrzewaniu zalecamy odpowietrzenie układu grzewczego i skontrolowanie zawartości glikolu. Stosować się do wskazówek zawartych w rozdziale 13.
- ▷ Bezpośrednio po włączeniu grzejnik pracuje zgodnie z ostatnio używanymi ustawieniami.
- ▷ Proszę zapoznać z bliższymi informacjami w oddzielnej instrukcji obsługi dostarczonej przez producenta oraz stosować się do wskazówek dotyczących konserwacji w rozdziale 13.
- ▷ Bliższe informacje o obsłudze bojlera zamieszczono w rozdziale „Bojler”.

Grzejnik na wodę ciepłą jest wyposażony w zawór bezpieczeństwa/spustowy. Montuje się go z reguły na dole w szafie na ubrania.

Alde Smart Control

Alde Smart Control umożliwia sterowanie i kontrolowanie układu grzewczego Alde Compact za pomocą smartfonu.

Do Alde Smart Control niezbędne jest następujące wyposażenie:

- moduł Alde Smart Control
- smartfon z zainstalowaną aplikacją Alde Smart Control
- panel sterowniczy (patrz niżej)



- ▷ Przestrzegać wskazówek dotyczących obsługi z załączonej instrukcji obsługi.

Panel sterowniczy

Panel sterowniczy dzieli się na dwa obszary:

- Wyświetlacz kolorowy (ekran dotykowy)
- Przyciski sterownicze

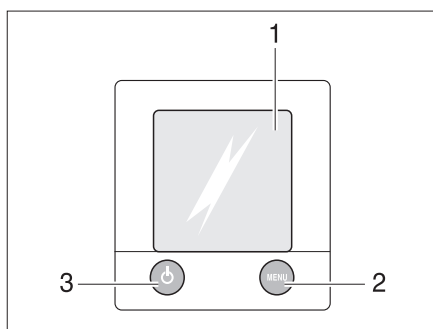

- 1 Wyświetlacz kolorowy (ekran dotykowy)
- 2 Przycisk „Menu”
- 3 Przycisk „Wł./Wył.”

Rys. 294 Panel sterowniczy grzejnika na ciepłą wodę



- ▷ Jeżeli nie naciśnie się żadnego przycisku, po dwóch minutach panel sterowniczy przełączy się automatycznie w położenie spoczynkowe.
- ▷ Zmiany w ustawieniach są automatycznie zapisywane w pamięci po 10 sekundach.

Przyciski sterownicze

Przyciski sterownicze mają następujące funkcje:

Poz. w Rys. 294	Przycisk	Funkcja
2	MENU	Otwieranie menu ustawień
3		Aktywacja ogrzewania

Wyświetlacz kolorowy

Wyświetlacz kolorowy (Rys. 294,1) ma powierzchnię reagującą na dotyk (ekran dotykowy). Dotknięcie symbolu uruchamia przypisaną do niego funkcję.

Ekran początkowy





Po włączeniu grzejnika na wyświetlaczu kolorowym pojawia się ekran początkowy. Ekran początkowy zawiera następujące informacje:

Symbol	Znaczenie
	Ten symbol pojawia się, gdy aktywna jest pompa cyrkulacyjna.
	Ten symbol pojawia się, gdy aktywny jest przełącznik butli gazowych.
	Ten symbol pojawia się, gdy grzejnik jest zasilany napięciem 230 V.
	Obok tego symbolu wyświetlana jest temperatura w środku.
	Obok tego symbolu wskazywana jest temperatura na zewnątrz, o ile zamontowany jest czujnik zewnętrzny.

Menu ustawień

Przycisk „MENU” otwiera menu ustawień. Znaczenie poszczególnych symboli jest opisane w umieszczonej poniżej tabeli.

Wartości można podwyższać lub obniżać przy użyciu symboli „+” lub „-”.

Symbol	Znaczenie
	Ustawianie żądanej temperatury w zakresie od +5 do +30°C
	Ustawianie temperatury wody w bojlerze
	Ustawianie mocy grzewczej przy zasilaniu elektrycznym
	Aktywacja funkcji „Ogrzewanie z trybie zasilania gazowego”
	Otwieranie menu do aktywacji menu narzędzi

Resetowanie grzejnika do ustawień fabrycznych:

- Przytrzymać wciśnięty przycisk „MENU” przez 15 sekund.

Menu narzędzi

Menu narzędzi pozwala na wywoływanie i ustawianie różnych funkcji grzejnika. Symbole strzałek służą do nawigowania pomiędzy poszczególnymi menu. Znaczenie poszczególnych funkcji jest opisane w dostarczonej przez producenta instrukcji obsługi.

Wybór trybu pracy

Grzejnik na wodę ciepłą może być zasilany z następujących źródeł energii:

- Zasilanie gazowe
- Zasilanie elektryczne 230 V
- Zasilanie gazowe i zasilanie elektryczne 230 V

Wybrany tryb pracy zaznacza się na panelu sterowniczym.

Wybór zasilania gazowego:

- Nacisnąć przycisk „On” obok symbolu „”. Następuje aktywacja zasilania gazowego.

Wybór zasilania elektrycznego 230 V:

- Przytrzymać wciśnięty przycisk „+” obok symbolu „” do momentu, aż osiągnie się żądaną moc grzewczą.
- ▷ Poziom mocy przy zasilaniu elektrycznym 230 V należy dobrać odpowiednio do zabezpieczenia przyłącza 230 V:
poziom 1 (1050 W) przy 6 A
poziom 2 (2100 W) przy 10 A
poziom 3 (3150 W) przy 16 A



Wybór zasilania gazowego i zasilania elektrycznego 230 V:

- Wybrać na panelu sterowniczym zarówno zasilanie gazowe, jak też zasilanie elektryczne 230 V.



- ▷ Po wybraniu zasilania gazowego i elektrycznego 230 V i podłączeniu pojazdu do zasilania 230 V grzejnik na wodę ciepłą jest początkowo zasilany tylko prądem o napięciu 230 V. Dopiero, gdy moc grzewcza okaże się niewystarczająca, następuje automatyczne załączenie zasilania gazowego.
- ▷ Zasilanie gazem jest możliwe pod warunkiem, że otwarte są główny zawór odcinający w butli gazowej i zawór odcinający dopływ gazu.
- ▷ Zasilanie prądem 230 V jest możliwe tylko po podłączeniu pojazdu do źródła zasilania 230 V.

Bezpośrednio po włączeniu grzejnik pracuje zgodnie z ostatnio wybranym trybem pracy.

Włączenie grzejnika:

- Nacisnąć przycisk "⏻". Na wyświetlaczu pojawia się ekran początkowy. Następuje automatyczny rozruch grzejnika.

Wyłączenie grzejnika:

- Nacisnąć przycisk "⏻". Grzejnik wyłącza się.

Przełącznik do pompy wodnej

Przełącznik do pompy wodnej znajduje się pod fotelem kierowcy.

Włączanie:

- Nacisnąć przełącznik kołyskowy u góry: Pompa wodna jest włączona.

Wyłączanie:

- Nacisnąć przełącznik kołyskowy na dole "⏻": Pompa wodna jest wyłączona.

Zawór kurkowy odcinający Alde

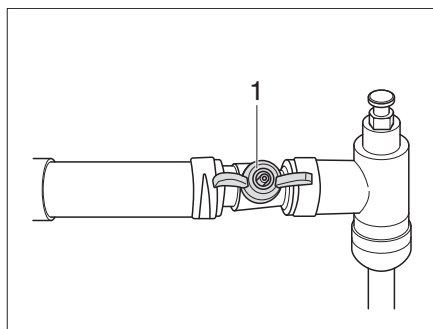

Rys. 295 Zawór kurkowy odcinający Alde, otwarty

Za pomocą zaworu kurkowego odcinającego można regulować obieg ciepła do kabiny kierowcy albo do przedziału sypialnego. Pozycja zaworu kurkowego odcinającego jest uzależniona od jego usytuowania w pojeździe. W nadwoziu Iveco znajduje się w schowku za kabiną kierowcy.

Zamykanie zaworu kurkowego odcinającego:

- Ustawić zawór kurkowy odcinający (Rys. 295,1) poprzecznie do rurociągu.

Otwieranie zaworu kurkowego odcinającego:

- Ustawić zawór kurkowy odcinający (Rys. 295,1) równolegle do rurociągu.

10

Urządzenia do zabudowy

Wymiennik ciepła Alde



- ▷ Wymiennik ciepła działa tylko, gdy pracuje silnik auta.
- ▷ Nieużywany wymiennik ciepła (np. latem) powinno się wyłączać zaworem wyłączającym.

Wymiennik ciepła może posłużyć do ogrzewania części mieszkalnej pojazdu w trakcie jazdy, ale wymaga to uruchomienia pompy cyrkulacyjnej ogrzewania **za pomocą panelu sterowniczego ogrzewania**. Patrz "Panel sterowniczy" na stronie 220.

Wymiennik ciepła jest podłączony do układu chłodzenia silnika auta i ma tę samą funkcję, co układ ogrzewania w aucie.

Moc grzewczą ustawia się w regulatorze ogrzewania części mieszalnej.

Zawór wyłączający do wymiennika ciepła znajduje się na samym wymienniku ciepła.

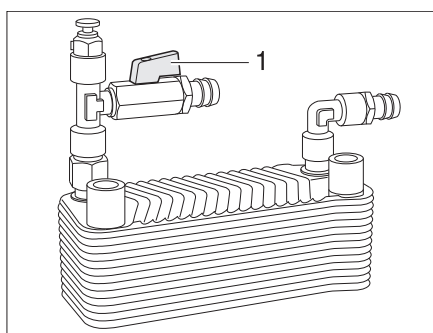

Rys. 296 Wymiennik ciepła Alde

Włączanie: ■ Ustawić gałkę (Rys. 296,1) zaworu wyłączającego równoległe do rurociągu.

Wyłączanie: ■ Ustawić gałkę (Rys. 296,1) zaworu wyłączającego poprzecznie do rurociągu.

Dodatkowa pompa cyrkulacyjna Alde



- ▷ Dodatkowa pompa cyrkulacyjna działa tylko, gdy zamontowany i włączony jest wymiennik ciepła oraz gdy pracuje grzejnik na ciepłą wodę.

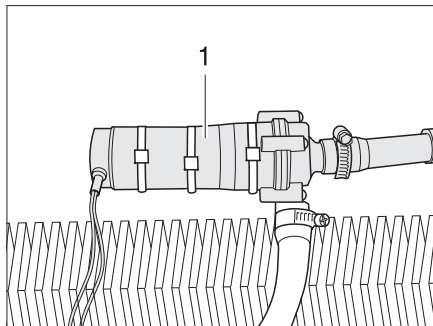

Rys. 297 Dodatkowa pompa cyrkulacyjna

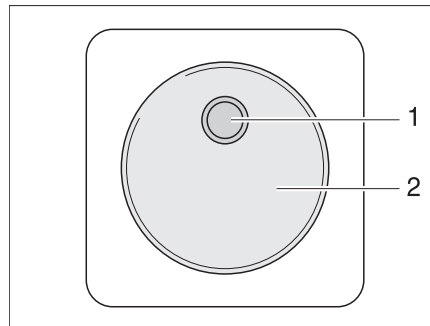

Rys. 298 Przełącznik sterujący dodatkowej pompy cyrkulacyjnej

Za pomocą dodatkowej pompy cyrkulacyjnej (Rys. 297,1) można ogrzewać silnik auta podczas postoju.

Dodatkowa pompa cyrkulacyjna jest podłączona do układu chłodzenia silnika auta, a zatem spełnia funkcję ogrzewania silnika.

Przełącznik (Rys. 298,2) dodatkowej pompy cyrkulacyjnej znajduje się w obrębie kanapy lub – w przypadku pojazdów z podwójną podłogą – obok panelu sterowniczego grzejnika na ciepłą wodę. Po uruchomieniu pompy świeci się żółta kontrolka (Rys. 298,1).

Regulacja prędkości obrotowej pompy cyrkulacyjnej



- ▷ Poziom 2 = poziom normalny
- ▷ Poziom 5 = wentylacja

Regulacja mocy:

- Ustawić śrubę nastawczą w pompie na poziom 2.
- W celu odpowietrzenia pompy ustawić śrubę nastawczą na poziom 5.

Pompa cyrkulacyjna 230 V

W zależności od wyposażenia grzejnik na wodę ciepłą może obejmować dodatkową pompę cyrkulacyjną zasilaną prądem 230 V.

Kiedy pojazd jest podłączony do źródła zasilania prądem o napięciu 230 V, można przełączyć pompę cyrkulacyjną 230 V na wyższą moc.

Do przełączania z pompy cyrkulacyjną 12 V na pompę cyrkulacyjną 230 V i odwrotnie służy panel sterowniczy grzejnika na wodę ciepłą.

10.2.5 Ogrzewanie zbiornika na ścieki i przewodów kanalizacyjnych (pakiet Winter Comfort)



- ▷ Uwzględniać zużycie prądu z akumulatora! Eksploatacja ogrzewania zbiornika na ścieki i przewodów kanalizacyjnych bez zewnętrznego zasilania jest możliwa jedynie w ograniczonym zakresie.
- ▷ Stosować się do oddzielnie załączonej instrukcji użytkownika.

Istnieje możliwość elektrycznego ogrzewania zbiornika na ścieki i przewodów kanalizacyjnych, aby zapobiec ich zamarznięciu.

Kiedy ogrzewanie jest włączone, czujniki temperatury monitorują temperaturę w zbiorniku na ścieki i w przewodach kanalizacyjnych. Spadek temperatury poniżej 5°C powoduje włączenie elementów grzewczych ogrzewających zbiornik na ścieki i rury kanalizacyjne. Kiedy temperatura przekroczy określoną wartość, nastąpi ponowne wyłączenie elementów grzewczych.

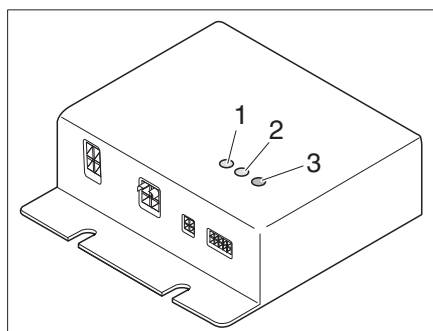

Rys. 299 Urządzenie regulacyjne

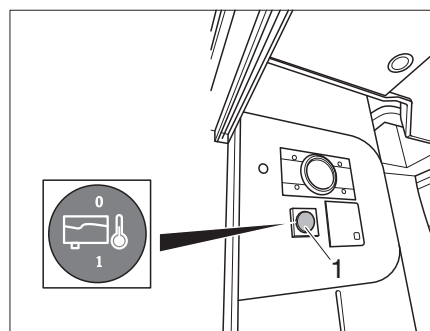

Rys. 300 Przełącznik rezerwowy

Urządzenie regulacyjne (Rys. 299) jest zamontowane w szafie na ubrania. Kontrolki na urządzeniu regulacyjnym mają następujące znaczenie:

- Dioda kontrolna LED (Rys. 299,1) HK1 świeci się na zielono: Działa obieg grzewczy 1.
- Dioda kontrolna LED (Rys. 299,2) HK2 świeci się na zielono: Działa obieg grzewczy 2.
- Dioda LED sygnalizująca usterki (Rys. 299,3)

Do włączania i wyłączania używać umieszczonego na panelu przełącznika rezerwowego ogrzewania zbiornika na ścieki. Wyjątkiem jest panel LT 96 / LT 97.



W pojazdach z podwójną podłogą przełącznik rezerwowy znajduje się na panelu sterowniczym pompy wodnej (Rys. 300).

10

Urządzenia do zabudowy

10.2.6 Elektryczne ogrzewanie podłogowe/ogrzewanie łózka



- ▶ W modelach z elektrycznym ogrzewaniem podłogi/łóżka w żadnym wypadku nie wolno wiercić otworów w podłodze ani wkręcać śrub. Zalecana jest ostrożność w manipulowaniu spiczastymi przedmiotami. Uszkodzenie przewodu grzewczego grozi porażeniem albo zwarcieniem elektrycznym.



- ▶ Nie zakrywać regulatora. Niebezpieczeństwo przegrzania!



- ▶ Elektryczne ogrzewanie podłogowe/ogrzewanie łóżka działa tylko wówczas, gdy pojazd jest podłączony do zasilania 230 V.
- ▶ Moc elektrycznego ogrzewania podłogowego/ogrzewania łóżka nie wystarcza sama do rozgrzania części mieszkalnej.

Regulator elektrycznego ogrzewania podłogowego/ogrzewania łóżka jest zamontowany w szafie na ubrania.

Poziomy mocy

Elektryczne ogrzewanie podłogowe/ogrzewanie łóżka ma cztery poziomy mocy:

- 0 „Wył.”
- 20 V „niski poziom mocy”
- 22 V „średni poziom mocy”
- 24 V „wysoki poziom mocy”

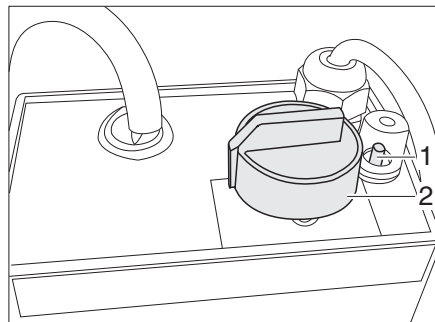

Rys. 301 Regulator elektrycznego ogrzewania podłogowego/ogrzewania łóżka

- Włączanie:**
- Podłączyć pojazd do źródła zasilania prądem 230 V (patrz rozdział 9.19.1).
 - Przekręcić pokrętkę regulatora (Rys. 301,2) na żądany poziom mocy.

- Wyłączanie:**
- Przekręcić pokrętkę regulatora (Rys. 301,2) na pozycję „0”.

Po wyłączeniu podłoga utrzymuje jeszcze przez pewien resztkę ciepła.

W razie przeciążenia regulatora zadziała ochrona przed przeciążeniem. Trzpień (Rys. 301,1) zostanie wypchnięty na zewnątrz.

Włączanie ochrony przed przeciążeniem:

- Kiedy regulator zdąży już ostygnąć, wcisnąć trzpień (Rys. 301,1) w układzie chroniącym przed przeciążeniem.

10 Urządzenia do zabudowy

10.3 Klimatyzacja dachowa

10.3.1 Klimatyzacja dachowa (Truma)

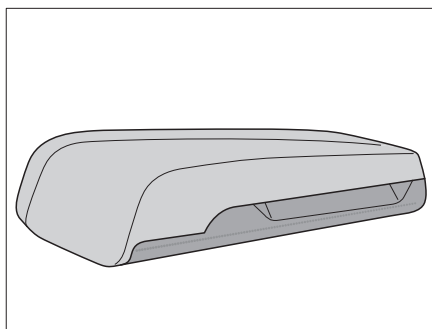

Rys. 302 Widok dachu

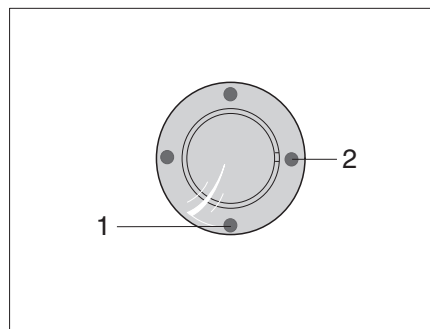

Rys. 303 Odbiornik podczerwieni/
wskaźnik funkcji

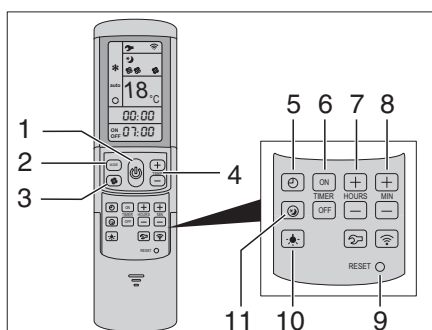

Rys. 304 Zdalne sterowanie

Klimatyzacja jest zainstalowana na dachu pojazdu. Pilot do zdalnego sterowania (Rys. 304) klimatyzacją znajduje się części kuchennej.



▷ Klimatyzacją dachową (Truma) można też sterować przy użyciu panelu Truma CP plus (opcja). Patrz rozdział 9.15.

Włączanie:

- Podłączyć pojazd do źródła zasilania prądem 230 V. Klimatyzacja jest gotowa do działania. Świeci się niebieska dioda LED (Rys. 303,1).
- W celu włączenia nacisnąć przycisk (Rys. 304,1) na pilocie zdalnego sterowania. Niebieska dioda LED (Rys. 303,1) miga.
- Ustawić żądany tryb pracy przy użyciu przycisku MODE (Rys. 304,2).
 - „CHŁODZENIE”
 - „TRYB AUTOMATYCZNY”
 - „POWIETRZE OBIEGOWE”

- W razie potrzeby ustawić przyciskiem (Rys. 304,3) żądany poziom mocy dmuchawy a przyciskami (Rys. 304,4) temperaturę w pomieszczeniu.

Po osiągnięciu temperatury ustawionej na pilocie zdalnego sterowania zgaśnie niebieska dioda LED (Rys. 303,1), wyłączy się sprężarka a dmuchawa powietrza obiegowego będzie pracować dalej.

Wyłączanie:

- W celu wyłączenia ponownie nacisnąć przycisk (Rys. 304,1) na pilocie zdalnego sterowania.

10 Urządzenia do zabudowy

Timer Wbudowany zegar sterujący umożliwia zaprogramowanie godziny włączenia i wyłączenia klimatyzacji nawet z 24-godzinnym wyprzedzeniem.

- W celu zaprogramowania włączyć klimatyzację przyciskiem (Rys. 304,1) na pilocie zdalnego sterowania.
- Przyciskiem (Rys. 304,2) ustawić żądany tryb pracy a przyciskami (Rys. 304,4) temperaturę w pomieszczeniu.
- Przyciskami (Rys. 304,6) wybrać żądaną funkcję:
 - „ON”: Włączenie timera
 - „OFF”: Wyłączenie timera
- Przy użyciu przycisków (Rys. 304,7 i 8) wybrać żądany czas włączenia (od 15 minut do 24 godzin).
- Zatwierdzić ustawienie przyciskami „ON” lub „OFF” (Rys. 304,6).

10.3.2 Klimatyzacja dachowa (Telair)

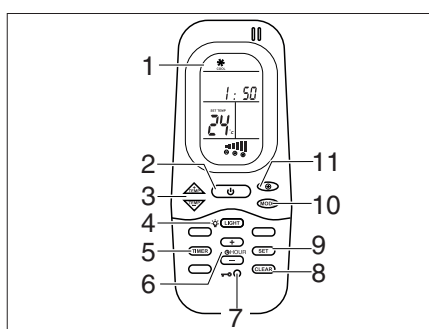

Rys. 305 Zdalne sterowanie

- 1 Wyświetlacz
- 2 Włącznik/wyłącznik
- 3 Przyciski TEMP (+/-) do regulacji temperatury
- 4 Przycisk LIGHT do oświetlenia na dyfuzorze
- 5 Przycisk TIMER do funkcji timera
- 6 Przyciski HOUR (+/-) do ustawiania godziny w pilocie zdalnego sterowania i godzin działania i wyłączenia funkcji timera
- 7 Przycisk Reset
- 8 Przycisk CLEAR do kasowania zaprogramowanych ustawień
- 9 Przycisk SET do trybu regulacji
- 10 Przycisk MODE do wyboru trybów pracy
- 11 Wybór poziomów prędkości pracy wentylatora

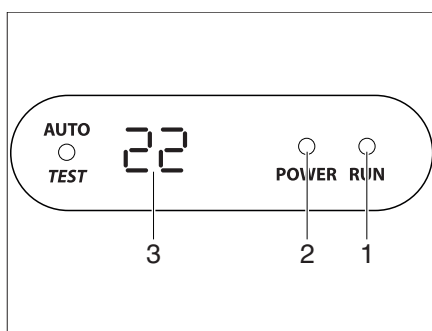

Rys. 306 Wyświetlacz na dyfuzorze

Klimatyzacja jest zainstalowana na dachu pojazdu. Pilot do zdalnego sterowania (Rys. 305) klimatyzacją znajduje się części kuchennej.

- Włączanie:**
- Podłączyć pojazd do źródła zasilania prądem 230 V. Klimatyzacja jest gotowa do działania. Dioda LED (Rys. 306,2) na wyświetlaczu dyfuzora świeci się na czerwono.
 - W celu włączenia nacisnąć włącznik/wyłącznik (Rys. 305,2) na pilocie zdalnego sterowania. Dioda LED (Rys. 306,1) świeci się na zielono, gdy klimatyzacja pracuje w trybie chłodzenia. Dioda LED (Rys. 306,1) świeci się na czerwono, gdy klimatyzacja pracuje w trybie ogrzewania.

10 Urządzenia do zabudowy

- Ustawić żądany tryb pracy przy użyciu przycisku MODE (Rys. 305,10).
 - „CHŁODZENIE”
 - „OGRZEWANIE”
 - „TRYB AUTOMATYCZNY”
- W razie potrzeby ustawić przyciskiem (Rys. 305,11) żądany poziom mocy dmuchawy a przyciskami (Rys. 305,3) temperaturę w pomieszczeniu.

Wyłączanie: ■ W celu wyłączenia ponownie nacisnąć włącznik/wyłącznik (Rys. 305,2) na pilocie zdalnego sterowania.

Timer Wbudowany zegar sterujący umożliwia zaprogramowanie godziny włączenia i wyłączenia klimatyzacji nawet z 24-godzinnym wyprzedzeniem.

- W celu zaprogramowania włączyć klimatyzację włącznikiem/wyłącznikiem (Rys. 305,2) na pilocie zdalnego sterowania.
- Nacisnąć przycisk TIMER (Rys. 305,5). Następuje aktywacja wskaźnika ON czasu uruchomienia.
- Przyciskami TEMP (+/-) (Rys. 305,3) ustawić godzinę.
- Ponownie nacisnąć przycisk TIMER (Rys. 305,5). Następuje aktywacja wskaźnika OFF czasu uruchomienia.
- Przyciskami TEMP (+/-) (Rys. 305,3) ustawić godzinę.
- Ponownie nacisnąć przycisk TIMER (Rys. 305,5).
- Na końcu programowania nacisnąć przycisk SET (Rys. 305,9).
- Aby skasować zaprogramowane ustawienia, nacisnąć przycisk CLEAR (Rys. 305,8).



- ▷ Blizsze informacje są zamieszczone z osobnej instrukcji obsługi „DualClima 8400 H”, dostarczonej przez producenta.

10.4 Bojler



- ▶ Ze względu na niebezpieczeństwo wybuchu gaz nigdy nie może wydobywać się na zewnątrz w postaci niespalonej.
- ▶ Pod żadnym pozorem nie uruchamiać bojlera w trybie zasilania gazem podczas tankowania, na promach i w garażach. Niebezpieczeństwo wybuchu!
- ▶ Bojler zasilany gazem nie może być nigdy eksploatowany w pomieszczeniach zamkniętych (np. w garażach). Niebezpieczeństwo zatrucia i uduszenia!
- ▶ Woda w bojlerze może się rozgrzać do temperatury 65°C. Niebezpieczeństwo oparzenia!



- ▷ Pod żadnym pozorem nie eksploatować bojlera nienapełnionego wodą.
- ▷ W razie zagrożenia przymrozkami, bojler, jeśli nie jest eksploatowany, musi zostać opróżniony.
- ▷ Eksploatacja bojlera z ustawioną maksymalną temperaturą jest dopuszczalna tylko, gdy potrzebna jest duża ilość ciepłej wody. Ochroni to bojler przed odkładaniem się kamienia.



▷ Dethleffs odradza używanie wody z bojlera do picia.

10.4.1 Wersje modelu z kominem odprowadzającym spaliny z prawej strony pojazdu



▶ W sytuacji, gdy przy pojeździe rozstawiona jest przystawka namiotowa a pracujący bojler zasilany jest gazem, w namiocie mogą się zbierać spaliny z bojlera. Niebezpieczeństwo uduszenia się! Należy zadbać o wystarczającą wentylację.

10.4.2 Bojler Alde

Włączanie/wyłączanie bojlera

Bojler jest wbudowany w grzejnik na ciepłą wodę. Osobna obsługa nie jest możliwa. Obsłudze grzejnika na wodę ciepłą jest poświęcony rozdział 10.2.4.

Napełnianie/opróznianie bojlera

Woda do bojlera jest dostarczana ze zbiornika na wodę.

Napełnianie bojlera wodą:

- Włączyć na panelu zasilanie prądem 12 V.
- Kontrolować, czy pokrętko zaworu bezpieczeństwa/spustowego znajduje się w położeniu „Praca” i jest zablokowane. Patrz rozdział 10.4.3.
- Zamknąć zawór bezpieczeństwa/spustowy. Patrz rozdział 10.4.3.
- Wszystkie zawory kurkowe wody ustawić na „ciepła” i otworzyć. Włącza się pompa wody. Przewody wody ciepłej napełniają się wodą.
- Nie zamykać zaworów kurkowych wody, dopóki z kurków nie zacznie wypływać woda bez pęcherzy powietrza. Tylko wówczas ma się gwarancję, że bojler jest napełniony wodą.
- Zamknąć wszystkie zawory kurkowe wody.

Opróżnianie bojlera:

- Wyłączyć bojler.
- Otworzyć wszystkie zawory kurkowe wody i ustawić w położeniu środkowym.
- Otworzyć zawór bezpieczeństwa/spustowy. Patrz rozdział 10.4.3. Bojler jest opróżniany na zewnątrz przez króciec opróżniający.
- Kontrolować, czy woda całkowicie spływa z bojlera (ok. 12,5 litra).



▷ Bliższe informacje są zamieszczone z osobnej instrukcji obsługi dostarczonej przez producenta.

10

Urządzenia do zabudowy

10.4.3 Zawór bezpieczeństwa/spustowy

Bojler jest wyposażony w zawór bezpieczeństwa/spustowy (Rys. 307). Zawór bezpieczeństwa/spustowy zapobiega zamarzaniu wody w bojlerze, gdy podczas mrozów wyłączone jest ogrzewanie.

W sytuacji, gdy zachodzi niebezpieczeństwo wystąpienia przymrozków, nadmierne ciśnienie powoduje gwałtowne wyrzucanie wody przez króciec odpływowy (przy temperaturze otoczenia ok. 3°C).

Dopiero gdy temperatura otoczenia znajdzie się w bezpiecznym zakresie (ok. 7 °C), można ręcznie zamknąć zawór bezpieczeństwa/spustowy.



- ▷ Gdy pojazd nie jest używany przez dłuższy czas, należy otworzyć zawór bezpieczeństwa/spustowy i opróżnić bojler.
- ▷ Pompa wodna i armatura wodna nie są chronione przed mrozem przez zawór bezpieczeństwa/spustowy.



- ▷ Króciec opróżniający (Rys. 307,3) zaworu bezpieczeństwa/spustowego musi być zawsze oczyszczony z zanieczyszczeń (np. liści, lodu).

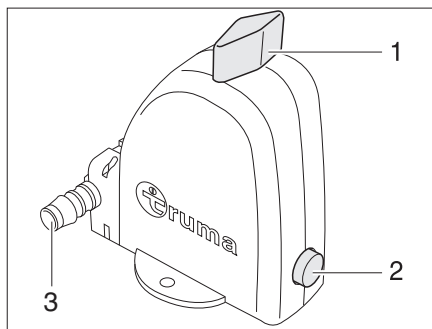

Rys. 307 Zawór bezpieczeństwa/spustowy bojlera – położenie Praca



- ▷ Gdy zachodzi niebezpieczeństwo wystąpienia przymrozków (poniżej 3°C), automatycznie otwiera się zawór bezpieczeństwa/spustowy.

Otwieranie zaworu bezpieczeństwa/spustowego:

- Przekręcić pokrętkę (Rys. 307,1) o 90° do pozycji równoległej do zaworu bezpieczeństwa/spustowego. Przycisk (Rys. 307,2) wyskoczy na zewnątrz. Bojler jest opróżniany na zewnątrz przez króciec opróżniający (Rys. 307,3) zaworu bezpieczeństwa/spustowego.

Zamykanie zaworu bezpieczeństwa/spustowego:

- Przekręcić pokrętkę (Rys. 307,1) o 90° do pozycji poprzecznej względem zaworu bezpieczeństwa/spustowego.
- Wcisnąć przycisk (Rys. 307,2).

10

Urządzenia do zabudowy

10.5 Kuchenka



- ▶ Ze względu na niebezpieczeństwo wybuchu gaz nigdy nie może wydobywać się na zewnątrz w postaci niespalonej.
- ▶ Przed uruchomieniem kuchenki zadbać o wystarczającą wentylację pomieszczenia. Otworzyć okno lub okno dachowe.
- ▶ Nie wykorzystywać kuchenki gazowej ani pieca gazowego do ogrzewania pomieszczenia.
- ▶ Do przenoszenia gorących garnków, patelni i podobnych przedmiotów używać rękawic kuchennych lub specjalnych łapek do chwytania garnków. Niebezpieczeństwo obrażeń ciała!

10.5.1 Kuchenka gazowa



- ▶ W trakcie włączania i eksploatacji kuchenki gazowej w jej pobliżu nie mogą się znajdować łatwopalne i łatwo zapalne przedmioty, jak ściereczki, serwetki itp. Niebezpieczeństwo wybuchu pożaru!
- ▶ Operacja zapłonu musi być widoczna od góry i nie wolno zasłaniać go ustawianymi garnkami.
- ▶ W niektórych modelach pokrywa kuchenki gazowej jest dociągana przez sprężyny. Podczas zamykania istnieje ryzyko odniesienia obrażeń!



- ▷ Nie używać szklanej pokrywy kuchenki gazowej jako płyty kuchennej.
- ▷ Nie zamykać pokrywy w trakcie eksploatacji kuchenki gazowej.
- ▷ Nie wywierać nacisku na zamkniętą pokrywę kuchenki gazowej.
- ▷ Nie ustawiać gorących garnków na pokrywie kuchenki gazowej.
- ▷ Po zakończeniu gotowania nie zamykać pokrywy kuchenki gazowej, dopóki nie ostygną palniki. Mogłoby to spowodować rozsadzenie szklanej płyty.
- ▷ Nie ustawiać na pokrywie zlewu gorących przedmiotów, jak na przykład gorące garnki. Tworzywo sztuczne może ulec odkształceniu.



- ▷ Używać tylko takich garnków i patelni, które pasują średnicą do rusztu palnika na kuchence gazowej.
- ▷ Po wygaśnięciu płomienia zawór zabezpieczający samoczynnie odcina dopływ gazu.
- ▷ Bliższe informacje są zamieszczone z osobnej instrukcji obsługi „Kuchenki gazowej do zabudowy”.

Blok kuchenny pojazdu jest wyposażony w 2- lub 3-palnikową kuchenkę gazową. Niektóre modele kuchenek mają zainstalowany zapłon elektroniczny.

W zależności od modelu elementy obsługowe kuchenki gazowej znajdują się na panelu obsługi albo bezpośrednio na kuchence gazowej.

10 Urządzenia do zabudowy

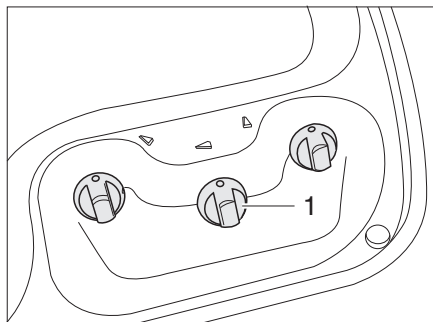

Rys. 308 Elementy obsługi do kuchenki gazowej (bez przycisku zapłonu piezoelektrycznego)

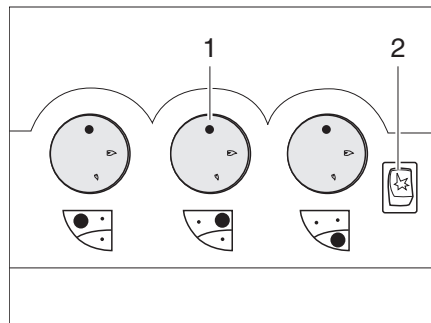

Rys. 309 Elementy obsługi do kuchenki gazowej (z przyciskiem zapłonu piezoelektrycznego)

- Włączanie:**
- Otworzyć główny zawór odcinający w butli gazu oraz zawór odcinający dopływ gazu „kuchenka”.
 - Otworzyć pokrywę kuchenki gazowej.
 - Regulator obrotowy (Rys. 308,1 lub Rys. 309,1) wybranego stanowiska paleniskowego przekręcić na pozycję zapłonu (duży płomień).
 - Wcisnąć i przytrzymać regulator obrotowy.
 - Jeżeli kuchenka gazowa jest wyposażona w zapłon automatyczny: Iskra jest automatycznie generowana po naciśnięciu regulatora obrotowego.
 - Jeżeli urządzenie jest wyposażone w przycisk zapłonowy (Rys. 309,2): Naciśnięcie przycisku zapłonowego wzniesi iskry.
 - W przypadku braku przycisku zapłonowego: Podpalić palnik, używając do tego zapalniczki do gazu, zapałki albo innego odpowiedniego urządzenia do zapalania gazu.
 - Kiedy już zapali się płomień, przytrzymać wciśnięty regulator obrotowy jeszcze 10 - 15 sekund do momentu, aż zawór zabezpieczający utrzyma stały dopływ gazu.
 - Zwolnić regulator obrotowy i przekręcić na żądaną pozycję.
 - Jeżeli próba zapłonu zakończy się niepowodzeniem, powtórzyć całą operację od początku.
- Wyłączanie:**
- Przekręcić regulator obrotowy na pozycję 0. Płomień zgaśnie.
 - Zamknąć zawór odcinający dopływ gazu „kuchenka” oraz główny zawór odcinający w butli gazu.

10

Urządzenia do zabudowy

10.5.2 Piec gazowy (Spinflo)





- ▶ Otwory wentylacyjne w piecu gazowym muszą być cały czas odsłonięte i drożne.
- ▶ Podczas operacji zapłonu w pobliżu pieca gazowego nie mogą się znajdować przedmioty łatwopalne.
- ▶ W trakcie operacji zapłonu kłapa pieca musi pozostawać otwarta.
- ▶ Jeżeli próba zapłonu zakończy się niepowodzeniem, powtórzyć całą operację od początku. W razie potrzeby skontrolować, czy w piecu gazowym nie brakuje gazu i/lub prądu.
- ▶ Jeśli mimo to piec gazowy nadal nie będzie prawidłowo działać, zamknąć zawór odcinający dopływ gazu i powiadomić serwis.
- ▶ W razie przypadkowego zgaszenia płomienia w palniku, wyłączyć piec i przez co najmniej 1 minutę nie podejmować prób włączenia palnika. Dopiero po upływie tego czasu ponowić próbę zapłonu.
- ▶ Podczas grillowania wyciągać osłonę termiczną i całkowicie otwierać kłapę.

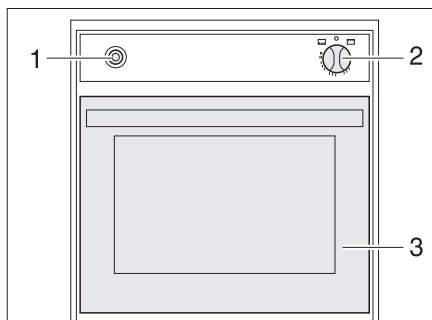

- ▷ Przed pierwszym uruchomieniem piec gazowy powinien pracować przez 30 minut z maksymalną temperaturą bez zawartości.
- ▷ Po wygaśnięciu płomienia zawór zabezpieczający samoczynnie odcina dopływ gazu.
- ▷ Bliższe informacje są zamieszczone z osobnej instrukcji obsługi „Piec gazowy”.



Rys. 310 Piec gazowy (Spinflo)

- Włączanie:**
- Otworzyć główny zawór odcinający w butli gazu oraz zawór odcinający dopływ gazu „piec”.
 - Otworzyć na całą szerokość kłapę pieca (Rys. 310,3).
 - Przycisnąć lekko regulator obrotowy (Rys. 310,2) i ustawić na „” (piec) lub „” (grill).
 - Przycisnąć regulator obrotowy (Rys. 310,2) i przytrzymać wciśnięty przez 5 - 10 sekund. Do palnika zaczyna płynąć gaz.
 - Naciskać raz za razem włącznik zapłonu (Rys. 310,1), aż zapali się płomień.
 - Kiedy już zapali się płomień, przytrzymać wciśnięty regulator obrotowy jeszcze 10 - 15 sekund do momentu, aż zawór zabezpieczający utrzyma stały dopływ gazu.
 - Zwolnić regulator obrotowy i przekręcić na żadaną pozycję.
- Wyłączanie:**
- Przekręcić regulator obrotowy (Rys. 310,2) na „”. Płomień zgaśnie.
 - Zamknąć zawór odcinający dopływ gazu „piec” oraz główny zawór odcinający w butli gazu.

10

Urządzenia do zabudowy

10.5.3 Piec gazowy (Dometic)



- ▶ Otwory wentylacyjne w piecu gazowym muszą być cały czas odsłonięte i drożne.
- ▶ Podczas operacji zapłonu w pobliżu pieca gazowego nie mogą się znajdować przedmioty łatwopalne.
- ▶ Jeżeli próba zapłonu zakończy się niepowodzeniem, powtórzyć całą operację od początku. W razie potrzeby skontrolować, czy w piecu gazowym nie brakuje gazu i/lub prądu.
- ▶ Jeśli mimo to piec gazowy nadal nie będzie prawidłowo działać, zamknąć zawór odcinający dopływ gazu i powiadomić serwis.
- ▶ W razie przypadkowego zgaszenia płomienia w palniku przekręcić regulator obrotowy na „O”, wyłączyć piec i przez co najmniej 1 minutę nie podejmować prób włączenia palnika. Dopiero po upływie tego czasu ponowić próbę zapłonu.



- ▷ W niektórych modelach w piecu jest wbudowany grill.
- ▷ Przed pierwszym uruchomieniem piec gazowy powinien pracować przez 30 minut z maksymalną temperaturę bez zawartości.
- ▷ Po wygaśnięciu płomienia zawór zabezpieczający samoczynnie odcina dopływ gazu.
- ▷ Bliższe informacje są zamieszczone z osobnej instrukcji obsługi „Piec gazowy”.

Piec jest wyposażony w zapłon elektroniczny.

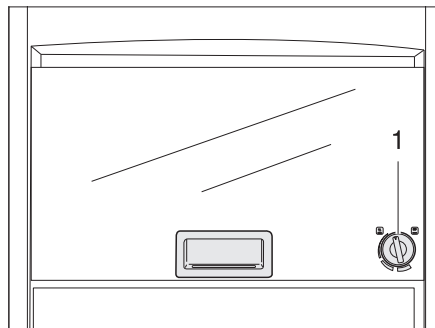

Rys. 311 Piec gazowy (Dometic)

- Włączanie:**
- Otworzyć główny zawór odcinający w butli gazu oraz zawór odcinający dopływ gazu „piec”.
 - Lekko przycisnąć regulator obrotowy (Rys. 311,1) i przekręcić w lewo na dowolną pozycję.
 - Przycisnąć regulator obrotowy i przytrzymać wciśnięty przez 5–10 sekund. Operacja zapłonu następuje automatycznie.
 - Zwolnić regulator obrotowy i przekręcić na żadaną pozycję.
- Wyłączanie:**
- Przekręcić regulator obrotowy (Rys. 311,1) na „O”. Płomień zgaśnie.
 - Zamknąć zawór odcinający dopływ gazu „piec” oraz główny zawór odcinający w butli gazu.

10

Urządzenia do zabudowy

10.5.4 Piec gazowy (Thetford)



- ▶ Otwory wentylacyjne w piecu gazowym muszą być cały czas odsłonięte i drożne.
- ▶ Podczas operacji zapłonu w pobliżu pieca gazowego nie mogą się znajdować przedmioty łatwopalne.
- ▶ Jeżeli próba zapłonu zakończy się niepowodzeniem, powtórzyć całą operację od początku. W razie potrzeby skontrolować, czy w piecu gazowym nie brakuje gazu i/lub prądu.
- ▶ Jeśli mimo to piec gazowy nadal nie będzie prawidłowo działać, zamknąć zawór odcinający dopływ gazu i powiadomić serwis.



- ▷ Przed pierwszym uruchomieniem piec gazowy powinien pracować przez 30 minut z maksymalną temperaturą bez zawartości.
- ▷ Po wygaśnięciu płomienia zawór zabezpieczający samoczynnie odcina dopływ gazu.
- ▷ Bliższe informacje są zamieszczone w osobnej instrukcji obsługi.

Piec jest wyposażony w zapłon elektroniczny.

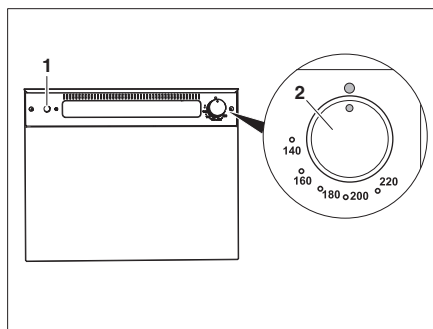

Rys. 312 Piec gazowy (Thetford)

- Włączanie:**
- Otworzyć główny zawór odcinający w butli gazu oraz zawór odcinający dopływ gazu „piec”.
 - Lekko przycisnąć regulator obrotowy (Rys. 312,2) i przekręcić w lewo na dowolną pozycję.
 - Przycisnąć regulator obrotowy i przytrzymać wciśnięty przez 5-10 sekund.
 - Naciskać raz za razem włącznik zapłonu (Rys. 312,1), aż zapali się płomień.
 - Zwolnić regulator obrotowy i przekręcić na żądaną pozycję.
- Wyłączanie:**
- Przekręcić regulator obrotowy (Rys. 312,2) na "O". Płomień zgaśnie.
 - Zamknąć zawór odcinający dopływ gazu „piec” oraz główny zawór odcinający w butli gazu.

10 Urządzenia do zabudowy

10.5.5 Wyciąg

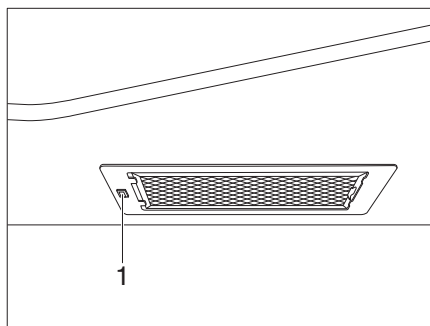

Rys. 313 Wyciąg

Kuchenka jest wyposażona w okap z wyciągiem i dwustopniową dmuchawą. W zależności od modelu opary znad pieca są filtrowane i wpuszczane w obieg zamknięty albo od razu wyprowadzane na zewnątrz.

Włączanie/wyłączanie okapu z wyciągiem:

- Włączyć i wyłączyć wyciąg przełącznikiem (Rys. 313,1).

10.6 Lodówka

W trakcie jazdy lodówka może być zasilana tylko z sieci pokładowej 12 V. Przy wysokich temperaturach otoczenia lodówka nie jest w stanie osiągnąć pełnej mocy chłodzenia. Kiedy na zewnątrz panują wysokie temperatury, jedynie dostateczna wentylacja lodówki gwarantuje pełną wydajność chłodniczą agregatu chłodzącego. W osiągnięciu lepszej wentylacji pomaga zdjęcie kratki wentylacyjnej z lodówki.



- ▷ Wychodząc z pojazdu należy zawsze mocować kratkę wentylacyjną na lodówce. W przeciwnym razie w czasie deszczu woda mogłaby przedostać się do środka.

10.6.1 Kratka wentylacyjna na lodówce

Dometic

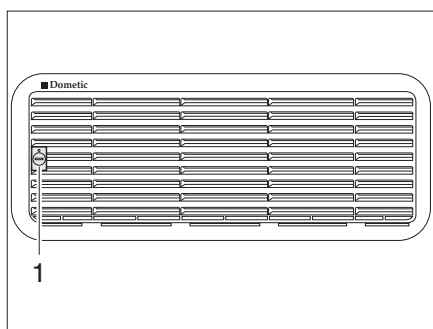

Rys. 314 Kratka wentylacyjna na lodówce (Dometic mała)

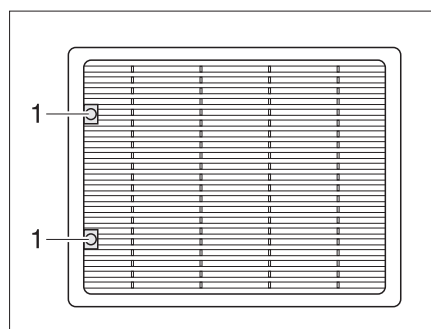

Rys. 315 Kratka wentylacyjna na lodówce (Dometic duża)

- Zdejmowanie:*
- Za pomocą monety przekręcić śrubę (Rys. 314,1 lub Rys. 315,1) o ćwierć obrotu.
 - Zdjąć kratkę wentylacyjną z lodówki.

Thetford

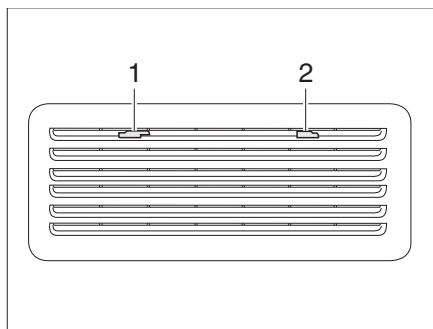

Rys. 316 Kratka wentylacyjna na lodówce (Thetford)

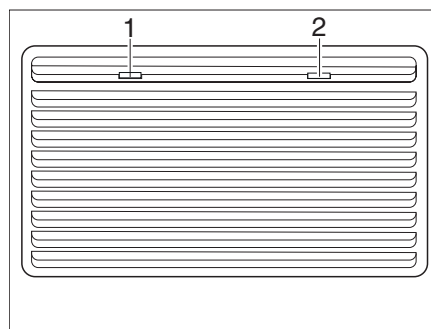

Rys. 317 Kratka wentylacyjna na lodówce (Thetford duża)

- Zdejmowanie:
- Przesunąć blokady (Rys. 316,1 i 2 lub Rys. 317,1 i 2) do środka.
 - Zdjąć kratkę wentylacyjną z lodówki.

10.6.2 Praca (Dometic seria 8)

Tryby pracy Lodówka ma 2 tryby pracy:

- Zasilanie gazowe
- Zasilanie elektryczne (prąd zmienny o napięciu 230 V albo prąd stały o napięciu 12 V)

Tryb pracy ustawia się przy pomocy elementów sterowniczych na blendzie lodówki.



- ▷ Dozwolone jest włączanie tylko jednego źródła energii.

Zasilanie gazowe



- ▶ Ze względu na niebezpieczeństwo wybuchu gaz nigdy nie może wydobywać się na zewnątrz w postaci niespalonej.
- ▶ Niedozwolone jest zasilanie lodówki gazem stosowanym w instalacjach LPG.

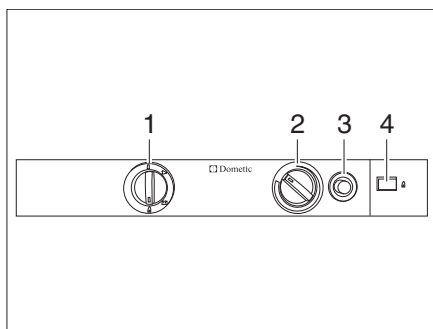

Rys. 318 Elementy obsługowe do lodówki (Dometic seria 8)

- 1 Przełącznik wybierakowy energii
- 2 Regulator obrotowy do ustawiania temperatury
- 3 Gałka zapłonu gazu
- 4 Wskaźnik płomienia

10

Urządzenia do zabudowy

Włączanie:

- Otworzyć główny zawór odcinający w butli gazu oraz zawór odcinający dopływ gazu „lodówka”.
- Przełącznik wybierakowy energii ustawić (Rys. 318,1) na "▲".
- Przycisnąć regulator obrotowy (Rys. 318,2), przekręcić na najwyższy stopień i przytrzymać. Zaczekać, aż gaz zacznie przepływać do palnika.
- Wcisnąć i przytrzymać gałkę zapłonu gazu (Rys. 318,3). Zapłon następuje automatycznie.
- Przytrzymać gałkę zapłonu gazu (Rys. 318,3), aż wskaźnik płomieni (Rys. 318,4) przybierze kolor zielony, potem zwolnić regulator.
- Przytrzymać wciśnięty regulator obrotowy (Rys. 318,2) jeszcze 10–15 sekund, potem zwolnić.
- Ustawić temperaturę chłodzenia regulatorem obrotowym.

Wyłączanie:

- Przełącznik wybierakowy energii ustawić na "○". Lodówka jest wyłączona.
- Zamknąć zawór odcinający dopływ gazu „lodówka” oraz główny zawór odcinający w butli gazu.

Zasilanie elektryczne



- ▷ Jeżeli lodówka jest zasilana elektrycznie, zamknąć zawór odcinający dopływ gazu „lodówka”.
- ▷

Lodówka może być zasilana następującymi napięciami:

- napięcie zmienne 230 V
- napięcie stałe 12 V

*Zasilanie napięciem 230 V,
włączanie:*

- Przełącznik wybierakowy energii ustawić (Rys. 318,1) na "▶".
- Ustawić temperaturę chłodzenia regulatorem obrotowym (Rys. 318,3).

*Wyłączyć zasilanie napięciem
230 V:*

- Przełącznik wybierakowy energii ustawić na "○". Lodówka jest wyłączona.

*Włączanie zasilania
napięciem 12 V:*

- Przełącznik wybierakowy energii ustawić (Rys. 318,1) na "⊕".

*Wyłączanie zasilania
napięciem 12 V:*

- Przełącznik wybierakowy energii ustawić na "○". Lodówka jest wyłączona.

W trybie zasilania prądem o napięciu 12 V lodówka jest zasilana wyłącznie z akumulatora rozruchowego pojazdu. Jednak akumulator rozruchowy zasila lodówkę prądem o napięciu 12 V tylko wówczas, gdy pracuje silnik auta. Kiedy silnik auta jest wyłączony, lodówka jest elektrycznie odseparowana od zasilania w części mieszkalnej. Dlatego przy dłuższych przerwach w jeździe zaleca się przestawienie na zasilanie gazowe.



- ▷ Bliższe informacje są zamieszczone w osobnej instrukcji obsługi dostarczonej przez producenta urządzeń.

10

Urządzenia do zabudowy

10.6.3

Praca (Dometic seria 8 z manualnym systemem wyboru energii MES)

Tryby pracy

Lodówka ma 2 tryby pracy:

- Zasilanie gazowe
- Zasilanie elektryczne (prąd zmienny o napięciu 230 V albo prąd stały o napięciu 12 V)

Tryb pracy ustawia się przy pomocy elementów sterowniczych na blendzie lodówki.



- ▷ Dozwolone jest włączanie tylko jednego źródła energii.
- ▷ Nawet jeśli zasilanie prądem 12 V jest wyłączone, nadal przepływa niewielki prąd elektryczny dodatkowo obciążający akumulator części mieszkalnej. Zawsze wyłączać lodówkę w trakcie tymczasowego postoju.

Zasilanie gazowe



- ▶ Ze względu na niebezpieczeństwo wybuchu gaz nigdy nie może wydobywać się na zewnątrz w postaci niespalonej.

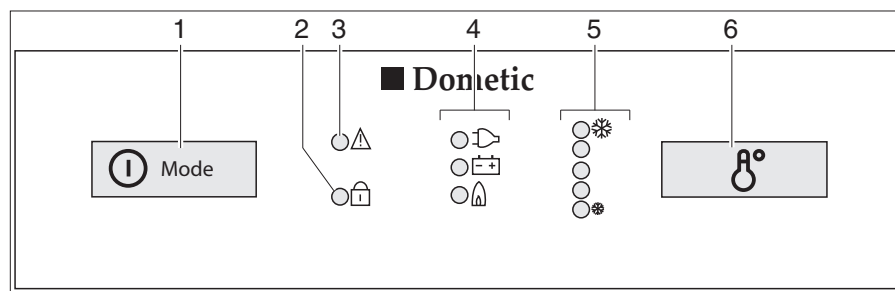

Rys. 319 Elementy obsługowe do lodówki (Dometic seria 8 z MES)

- 1 Włącznik/przełącznik wybierakowy energii
- 2 Dioda LED wskaźnika „Otwarte drzwi” (tylko, gdy drzwi lodówki są zamykane zamkiem centralnym)
- 3 Dioda LED wskaźnika „Awaria”
- 4 Wskaźniki trybu pracy
- 5 Dioda LED wskaźnika „Poziom temperatury”
- 6 Przełącznik do ustawiania temperatury

Włączanie:

- Otworzyć główny zawór odcinający w butli gazu oraz zawór odcinający dopływ gazu „lodówka”.
- Wcisnąć na 2 sekundy włącznik/przełącznik wybierakowy energii (Rys. 319,1), aby włączyć urządzenie. Zapala się dioda wybranego ostatnio trybu pracy.

- Niekiedy konieczne jest wielokrotne krótkie przyciśnięcie włącznika/przełącznika wybierakowego energii (Rys. 319,1), aż zapali się wskaźnik zasilania gazem „”. Dopływ gazu jest otwarty. Operacja zapłonu następuje automatycznie. Do momentu pomyślnego zakończenia operacji zapłonu słychać odgłos tykania.
- Wyregulować temperaturę chłodzenia przełącznikiem do regulacji temperatury (Rys. 319,6).

Wyłączanie:

- Wcisnąć na 2 sekundy włącznik/przełącznik wybierakowy energii. Lodówka jest wyłączona.
- Zamknąć zawór odcinający dopływ gazu „lodówka” oraz główny zawór odcinający w butli gazu.

Zasilanie elektryczne



- ▷ Jeżeli lodówka jest zasilana elektrycznie, zamknąć zawór odcinający dopływ gazu „lodówka”.

Lodówka może być zasilana następującymi napięciami:

- napięcie zmienne 230 V
- napięcie stałe 12 V

Zasilanie napięciem 230 V,
włączanie:

- Wcisnąć na 2 sekundy włącznik/przełącznik wybierakowy energii (Rys. 319,1), aby włączyć urządzenie. Zapala się dioda wybranego ostatnio trybu pracy.
- Niekiedy konieczne jest wielokrotne krótkie przyciśnięcie włącznika/przełącznika wybierakowego energii (Rys. 319,1), aż zapali się wskaźnik zasilania 230 V „”.
- Wyregulować temperaturę chłodzenia przełącznikiem do regulacji temperatury (Rys. 319,6).

Wyłączyć zasilanie
napięciem 230 V:

- Wcisnąć na 2 sekundy włącznik/przełącznik wybierakowy energii. Lodówka jest wyłączona.

Włączanie zasilania
napięciem 12 V:

- Wcisnąć na 2 sekundy włącznik/przełącznik wybierakowy energii (Rys. 319,1), aby włączyć urządzenie. Zapala się dioda wybranego ostatnio trybu pracy.
- Niekiedy konieczne jest wielokrotne krótkie przyciśnięcie włącznika/przełącznika wybierakowego energii (Rys. 319,1), aż zapali się wskaźnik zasilania 12 V „”.
- Wyregulować temperaturę chłodzenia przełącznikiem do regulacji temperatury (Rys. 319,6).

Wyłączanie zasilania
napięciem 12 V:

- Wcisnąć na 2 sekundy włącznik/przełącznik wybierakowy energii. Lodówka jest wyłączona.

W trybie zasilania prądem o napięciu 12 V lodówka jest zasilana wyłącznie z akumulatora rozruchowego pojazdu. Jednak akumulator rozruchowy zasila lodówkę prądem o napięciu 12 V tylko wówczas, gdy pracuje silnik auta. Kiedy silnik auta jest wyłączony, lodówka jest elektrycznie odseparowana od zasilania w części mieszkalnej. Dlatego przy dłuższych przerwach w jeździe zaleca się przestawienie na zasilanie gazowe.



- ▷ Blizsze informacje są zamieszczone w osobnej instrukcji obsługi „Lodówka”.

10.6.4 Praca (Dometic seria 8 z automatycznym systemem wyboru energii)

Tryby pracy

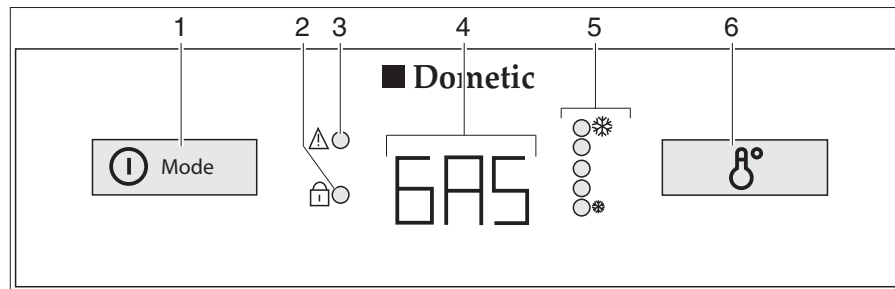

Rys. 320 Elementy obsługowe do lodówki (Dometic seria 8 z AES)

- 1 Włącznik/przełącznik wybierakowy energii
- 2 Dioda LED wskaźnika „Otwarte drzwi” (tylko, gdy drzwi lodówki są zamykane zamkiem centralnym)
- 3 Dioda LED wskaźnika „Awaria”
- 4 Wskaźnik trybu pracy
- 5 Dioda LED wskaźnika „Poziom temperatury”
- 6 Przełącznik do ustawiania temperatury

Lodówka jest wyposażona w automatyczny system wyboru energii (AES). W trybie automatycznym (AU) system AES wybiera automatycznie optymalne źródło energii i reguluje zasilanie lodówki. Manualne ingerencje przy wyborze energii nie są konieczne, ale są możliwe.

AES może wybierać spośród następujących źródeł energii:

- napięcie zmienne 230 V
- napięcie stałe 12 V
- gaz

Wybór źródła energii jest ustalony w takiej kolejności.

W razie awarii miga dioda LED wskaźnik Awaria „⚠” (Rys. 320,3).

- ▷ Nawet jeśli zasilanie prądem 12 V jest wyłączone, nadal przepływa niewielki prąd elektryczny dodatkowo obciążający akumulator części mieszkalnej. Zawsze wyłączać lodówkę w trakcie tymczasowego postoju.



Zasilanie napięciem 230 V

Po podłączeniu do źródła zasilania prądem o napięciu 230 V AES preferuje wybór tego źródła energii.

Tryb zasilania 12 V

Tryb zasilania prądem o napięciu 12 V jest wybierany przez AES pod warunkiem, że pracuje silnik auta, a prądnica dostarcza wystarczającą ilość napięcia roboczego 12 V.

Zasilanie gazowe



- ▶ Ze względu na niebezpieczeństwo wybuchu gaz nigdy nie może wydobywać się na zewnątrz w postaci niespalonej.



- ▶ Otworzyć główny zawór odcinający w butli gazu oraz zawór odcinający dopływ gazu „lodówka”.

W sytuacji, gdy źródło zasilania prądem o napięciu 230 V **nie** jest podłączone, a silnik auta jest **wyłączony**, AES wybiera zasilanie gazem. Po wybraniu zasilania gazem następuje automatycznie otwarcie zabezpieczenia zapłonu, co umożliwia przepływ gazu do palnika. Równocześnie wyłączany jest zapalnik elektroniczny. W przypadku gdy płomień gazowy zgaśnie, np. zdmuchnięty przez ciąg powietrza, zapalnik zostanie natychmiast aktywowany i na powrót podpali gaz. W razie awarii w zasilaniu gazem we wskaźniku trybu pracy (Rys. 320,4) miga tekst „GAZ”.

Przełączanie źródeł energii



- ▶ Zabrania się używania otwartych płomieni w obrębie stacji paliw. Jeżeli pobyt trwa dłużej niż 15 minut, konieczne jest wyłączenie lodówki w przełączniku wybierakowym energii.

Podczas przełączania różnych źródeł energii w reakcji AES daje się zaobserwować zamierzone opóźnienie. Dlatego lodówka po przełączeniu na nowe źródło energii nie od razu jest gotowa do działania. Po przełączeniu z zasilania prądem o napięciu 12 V na zasilanie gazowe reakcja w AES następuje z 15-minutowym opóźnieniem. Zapobiega to przełączaniu na zasilanie gazowe w trakcie krótkich postojów auta z wyłączonym silnikiem (np. podczas tankowania paliwa).

Regulacja temperatury chłodzenia

Po włączeniu lodówka automatycznie wybiera środkowe ustawienie termostatu. Ustawienie można później zmienić przełącznikiem do ustawiania temperatury (Rys. 320,6). Diody LED wskaźnika (Rys. 320,5) sygnalizują wybrane ustawienie termostatu. Przełącznikiem ustawia się temperaturę chłodzenia dla wszystkich trzech rodzajów energii. Zanim lodówka osiągnie normalną temperaturę roboczą, mija kilka godzin. Przy przełączaniu trybu pracy ustawienie termostatu pozostaje zachowane. Temperatura chłodzenia zostaje zachowana niezależnie od rodzaju dostarczonej energii.

Obsługa manualna

Włączanie:

- Otworzyć główny zawór odcinający w butli gazu oraz zawór odcinający dopływ gazu „lodówka”.
- Wcisnąć na 2 sekundy włącznik/przełącznik wybierakowy energii (Rys. 320,1), aby włączyć urządzenie. We wskaźniku trybu pracy (Rys. 320,4) wyświetlany jest wybrany jako ostatni tryb pracy.
- Włącznikiem/przełącznikiem wybierakowym energii (Rys. 320,1) wybrać rodzaj energii.
- Wyregulować temperaturę chłodzenia przełącznikiem do regulacji temperatury (Rys. 320,6). Diody LED wskaźnika (Rys. 320,5) sygnalizują wybrane ustawienie termostatu.

W trybie zasilania prądem o napięciu 12 V lodówka jest zasilana wyłącznie z akumulatora części mieszkalnej.

10

Urządzenia do zabudowy



- ▷ Lodówka ustawiona manualnie na „12 V” pobiera prąd nieustannie. Dlatego, gdy **nie** pracuje silnik auta, a pojazd **nie** jest podłączony do źródła zasilania prądem o napięciu 230 V, wskazane jest przestawienie na zasilanie gazowe.

Wyłączenie:

- Wcisnąć na 2 sekundy włącznik/przełącznik wybierakowy energii (Rys. 320,1). Gasną wszystkie wskazania.
- Zamknąć zawór odcinający dopływ gazu „lodówka” oraz główny zawór odcinający w butli gazu.



- ▷ Blizsze informacje są zamieszczone w osobnej instrukcji obsługi „Lodówka”.

10.6.5 Praca (Dometic seria 10)

Tryby pracy

Lodówka ma 2 tryby pracy:

- Zasilanie gazowe
- Zasilanie elektryczne (prąd zmienny o napięciu 230 V albo prąd stały o napięciu 12 V)

Lodówka jest wyposażona w tryb pracy automatycznej, który automatycznie wybiera optymalne źródło energii. Manualne ingerencje przy wyborze energii nie są konieczne, ale są możliwe.

Elementy obsługowe i wskaźniki

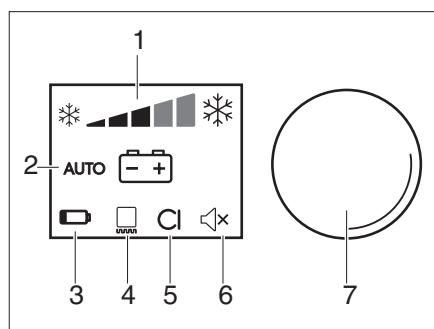

- 1 Wskaźnik mocy chłodzenia
- 2 Tryb pracy (prąd zmienny, napięcie stałe, gaz lub AUTO)
- 3 Wskaźnik Zestaw baterii włożony (opcja)
- 4 Wskaźnik trybu pracy Ogrzewanie ramy zamrażalnika
- 5 Wskaźnik Magistrala CI (opcja)
- 6 Wskaźnik Sygnał akustyczny wł/wył
- 7 Pokrętko sterujące

Rys. 321 Elementy obsługowe do lodówki (Dometic seria 10)

Tryb automatyczny

W trybie automatycznym lodówka automatycznie wybiera najkorzystniejszy tryb zasilania, kierując się następującym priorytetem:

- napięcie zmienne 230 V
- napięcie stałe 12 V
- gaz

Włączanie:

- Ustawić tryb pracy na „AUTO”.
- Ustawić temperaturę chłodzenia gałką sterującą (Rys. 321,7).

Wyłączanie:

- Przycisnąć gałkę sterującą (Rys. 321,7) na 4 sekundy. Lodówka jest wyłączona.

Zasilanie gazowe



- ▶ Ze względu na niebezpieczeństwo wybuchu gaz nigdy nie może wydobywać się na zewnątrz w postaci niespalonej.
- ▶ Niedozwolone jest zasilanie lodówki gazem stosowanym w instalacjach LPG.

Włączanie:

- Otworzyć główny zawór odcinający w butli gazu oraz zawór odcinający dopływ gazu „lodówka”.
- Ustawić tryb pracy na „”.
- Ustawić temperaturę chłodzenia gałką sterującą (Rys. 321,7).

Wyłączanie:

- Przycisnąć gałkę sterującą (Rys. 321,7) na 4 sekundy. Lodówka jest wyłączona.
- Zamknąć zawór odcinający dopływ gazu „lodówka” oraz główny zawór odcinający w butli gazu.

Zasilanie elektryczne



- ▶ Jeżeli lodówka jest zasilana elektrycznie, zamknąć zawór odcinający dopływ gazu „lodówka”.

Lodówka może być zasilana następującymi napięciami:

- napięcie zmienne 230 V
- napięcie stałe 12 V
- ▶ Kiedy źródło zasilania jest połączone z siecią prądu zmiennego, należy wybrać zasilanie napięciem 230 V.

Zasilanie napięciem 230 V,
włączanie:

- Ustawić tryb pracy na „”.
- Ustawić temperaturę chłodzenia gałką sterującą (Rys. 321,7).

Wyłączyć zasilanie napięciem
230 V:

- Przycisnąć gałkę sterującą (Rys. 321,7) na 4 sekundy. Lodówka jest wyłączona.

Włączanie zasilania
napięciem 12 V:

- Ustawić tryb pracy na „”.
- Ustawić temperaturę chłodzenia gałką sterującą (Rys. 321,7).

Wyłączanie zasilania
napięciem 12 V:

- Przycisnąć gałkę sterującą (Rys. 321,7) na 4 sekundy. Lodówka jest wyłączona.

W trybie zasilania prądem o napięciu 12 V lodówka jest zasilana wyłącznie z akumulatora rozruchowego pojazdu. Jednak akumulator rozruchowy zasila lodówkę prądem o napięciu 12 V tylko wówczas, gdy pracuje silnik auta. Kiedy silnik auta jest wyłączony, lodówka jest elektrycznie odseparowana od zasilania w części mieszkalnej. Dlatego przy dłuższych przerwach w jeździe zaleca się przestawienie na zasilanie gazowe.



- ▶ W trybie zasilania prądem stałym moc chłodzenia jest nieco osłabiona. Zasiłać lodówkę prądem zmiennym lub gazem aż do chwili osiągnięcia żądanej temperatury chłodzenia; potem przełączyć na zasilanie prądem 12 V.
- ▶ Bliższe informacje są zamieszczone w osobnej instrukcji obsługi dostarczonej przez producenta urządzeń.

Zestaw baterii do samowystarczalnego zasilania gazowego (opcja)

Lodówkę można wyposażyć w opcjonalny schowek na baterie w obudowie modułu elektronicznego. Schowek na baterie (z zestawem baterii) służy do samowystarczalnego zasilania w energię elektryczną w celu zapewnienia zasilania gazowego, gdy nie będzie dostępnego zewnętrznego źródła zasilania napięciem stałym.



- ▷ Zakres dostawy nie obejmuje zestawu baterii.
- ▷ Bliższe informacje są zamieszczone w osobnej instrukcji obsługi dostarczonej przez producenta urządzeń.

10.6.6 Praca (Dometic seria 10, model RM 10.5)

Tryby pracy

Lodówka ma 2 tryby pracy:

- Zasilanie gazowe
- Zasilanie elektryczne (prąd zmienny o napięciu 230 V albo prąd stały o napięciu 12 V)

Lodówka jest wyposażona w tryb pracy automatycznej, który automatycznie wybiera optymalne źródło energii. Manualne ingerencje przy wyborze energii nie są konieczne, ale są możliwe.

Elementy obsługowe i wskaźniki

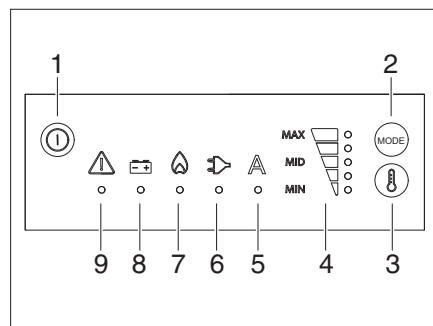

- 1 Wł?cznik/wył?cznik
- 2 Przycisk trybu pracy
- 3 Przycisk wyboru temperatury
- 4 Wskazanie temperatury
- 5 Tryb automatyczny
- 6 Praca z pr?dem przemiennym
- 7 Praca z gazem
- 8 Praca z pr?dem stałym
- 9 Wskazanie usterki

Rys. 322 Elementy obsługowe do lodówki (Dometic seria 10, model RM 10.5)

Tryb automatyczny

W trybie automatycznym lodówka automatycznie wybiera najkorzystniejszy tryb zasilania, kierując się następującym priorytetem:

- napięcie zmienne 230 V
- napięcie stałe 12 V
- gaz

Wł?czanie:

- Wcisnąć wł?cznik/wył?cznik (Rys. 322, 1) i przytrzymać przez dwie sekundy. Lodówka uruchomi się z najbardziej aktualnymi ustawieniami.

Wył?czanie:

- Nacisnąć wł?cznik/wył?cznik (Rys. 322,1) i przytrzymać przez cztery sekundy. Rozlegnie się sygnał akustyczny i lodówka wył?czy się.

Zasilanie gazowe



- ▶ Ze względu na niebezpieczeństwo wybuchu gaz nigdy nie może wydobywać się na zewnątrz w postaci niespalonej.
- ▶ Niedozwolone jest zasilanie lodówki gazem stosowanym w instalacjach LPG.

- Włączanie:**
- Otworzyć główny zawór odcinający w butli gazu oraz zawór odcinający dopływ gazu „lodówka”.
 - Powtórnie nacisnąć przycisk trybu pracy (Rys. 322, 2), aż zaświeci się dioda LED pracy z gazem (Rys. 322, 7).
 - Powtórnie nacisnąć przycisk wyboru temperatury (Rys. 322,3), aż ustawiony zostanie żądany stopień temperatury.

- Wyłączanie:**
- Nacisnąć włącznik/wyłącznik (Rys. 322,1) i przytrzymać przez cztery sekundy. Rozlegnie się sygnał akustyczny i lodówka wyłączy się.
 - Zamknąć zawór odcinający dopływ gazu „lodówka” oraz główny zawór odcinający w butli gazu.

Zasilanie elektryczne



- ▶ Jeżeli lodówka jest zasilana elektrycznie, zamknąć zawór odcinający dopływ gazu „lodówka”.



Lodówka może być zasilana następującymi napięciami:

- napięcie zmienne 230 V
- napięcie stałe 12 V
- ▶ Kiedy źródło zasilania jest połączone z siecią prądu zmiennego, należy wybrać zasilanie napięciem 230 V.



*Zasilanie napięciem 230 V,
włączanie:*

- Powtórnie nacisnąć przycisk trybu pracy (Rys. 322, 2), aż zaświeci się dioda LED pracy z prądem przemiennym (Rys. 322, 6).
- Powtórnie nacisnąć przycisk wyboru temperatury (Rys. 322,3), aż ustawiony zostanie żądany stopień temperatury.

*Wyłączyć zasilanie napięciem
230 V:*

- Nacisnąć włącznik/wyłącznik (Rys. 322,1) i przytrzymać przez cztery sekundy. Rozlegnie się sygnał akustyczny i lodówka wyłączy się.

*Włączanie zasilania
napięciem 12 V:*

- Powtórnie nacisnąć przycisk trybu pracy (Rys. 322, 2), aż zaświeci się dioda LED pracy z prądem stałym (Rys. 322, 8).
- Powtórnie nacisnąć przycisk wyboru temperatury (Rys. 322,3), aż ustawiony zostanie żądany stopień temperatury.

*Wyłączanie zasilania
napięciem 12 V:*

- Nacisnąć włącznik/wyłącznik (Rys. 322,1) i przytrzymać przez cztery sekundy. Rozlegnie się sygnał akustyczny i lodówka wyłączy się.

W trybie zasilania prądem o napięciu 12 V lodówka jest zasilana wyłącznie z akumulatora rozruchowego pojazdu. Jednak akumulator rozruchowy zasila lodówkę prądem o napięciu 12 V tylko wówczas, gdy pracuje silnik auta. Kiedy silnik auta jest wyłączony, lodówka jest elektrycznie odseparowana od zasilania w części mieszkalnej. Dlatego przy dłuższych przerwach w jeździe zaleca się przestawienie na zasilanie gazowe.

10

Urządzenia do zabudowy



- ▷ W trybie zasilania prądem stałym moc chłodzenia jest nieco osłabiona. Zasilac łodówkę prądem zmiennym lub gazem aż do chwili osiągnięcia żądanej temperatury chłodzenia; potem przełączyć na zasilanie prądem 12 V.
- ▷ Bliższe informacje są zamieszczone w osobnej instrukcji obsługi dostarczonej przez producenta urządzeń.

Zestaw baterii do samowystarczalnego zasilania gazowego (opcja)

Łodówkę można wyposażyć w opcjonalny schowek na baterie w obudowie modułu elektronicznego. Schowek na baterie (z zestawem baterii) służy do samowystarczalnego zasilania w energię elektryczną w celu zapewnienia zasilania gazowego, gdy nie będzie dostępnego zewnętrznego źródła zasilania napięciem stałym.



- ▷ Zakres dostawy nie obejmuje zestawu baterii.
- ▷ Bliższe informacje są zamieszczone w osobnej instrukcji obsługi dostarczonej przez producenta urządzeń.

10.6.7 Praca (Thetford)

Włączanie lodówki:

- Jeśli lodówka ma pracować w trybie zasilana gazem: Otworzyć główny zawór odcinający w butli gazu oraz zawór odcinający dopływ gazu „łodówka”.
- Wcisnąć przycisk (Rys. 323,1).
Przycisk zapala się na zielono. Ponownie nacisnąć przycisk, aby wyświetlić aktualne ustawienia.

Wyłączanie lodówki:

- Wcisnąć przycisk (Rys. 323,1) i przytrzymać. Zgasną wszystkie lampy.
- Jeśli lodówka pracowała w trybie zasilana gazem: Zamknąć zawór odcinający dopływ gazu „łodówka” oraz główny zawór odcinający w butli gazu.

Tryby pracy

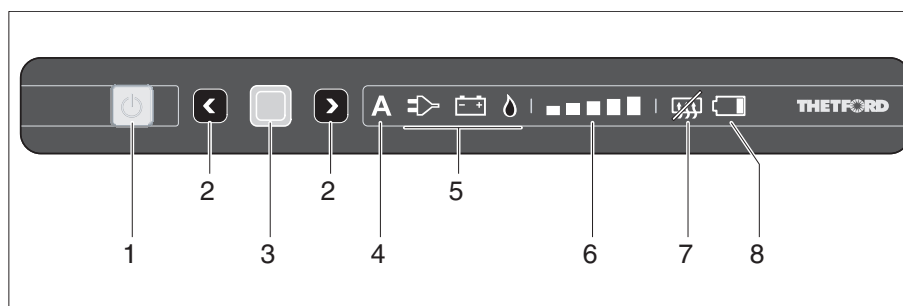

Rys. 323 Elementy obsługowe i wskaźniki do lodówki (Thetford bez SES)

- 1 Przycisk Wł/WYł
- 2 Przyciski wyboru
- 3 Przycisk zatwierdzający
- 4 Wskaźnik trybu automatycznego (w zależności od wyposażenia)
- 5 Symbole trybów pracy
- 6 Wskaźnik stopni chłodzenia
- 7 Układ przeciwdziałający kondensacji (w zależności od wyposażenia)
- 8 Wskaźnik akumulatora (w zależności od wyposażenia)

Urządzenia do zabudowy

Lodówka ma 3 tryby pracy:

- Tryb automatyczny (w zależności od wyposażenia)
- Zasilanie gazowe
- Zasilanie elektryczne (prąd zmienny o napięciu 230 V albo prąd stały o napięciu 12 V)



- ▷ Dozwolone jest włączanie tylko jednego źródła energii.
- ▷ Nawet jeśli zasilanie prądem 12 V jest wyłączone, nadal przepływa niewielki prąd elektryczny dodatkowo obciążający akumulator części mieszkalnej. Wyłączać lodówkę w trakcie tymczasowego postoju.

Tryb automatyczny (w zależności od wyposażenia)

Lodówka wybiera automatycznie najlepsze dostępne źródło. Stosowana jest następująca kolejność: zasilaniem napięciem 230 V, zasilanie napięciem 12 V, zasilanie gazem.

Po wybraniu trybu automatycznego na panelu sterowania zapala się wskaźnik trybu automatycznego (Rys. 323,4) i najlepsze dostępne źródło (Rys. 323,5).

Zasilanie gazowe



- ▶ Ze względu na niebezpieczeństwo wybuchu gaz nigdy nie może wydobywać się na zewnątrz w postaci niespalonej.
- ▶ Niedozwolone jest zasilanie lodówki gazem stosowanym w instalacjach LPG.

Wybór zasilania gazowego:

- Otworzyć główny zawór odcinający w butli gazu oraz zawór odcinający dopływ gazu „lodówka”.
- Nacisnąć przycisk zatwierdzający (Rys. 323,3) i przytrzymać. Zaczną migać symbole trybów pracy (Rys. 323,5).
- Wybrać zasilanie gazowe przyciskami wyboru (Rys. 323,2) i potwierdzić wybór przyciskiem zatwierdzającym (Rys. 323,3).

Zasilanie elektryczne



- ▷ Jeżeli lodówka jest zasilana elektrycznie, zamknąć zawór odcinający dopływ gazu „lodówka”.

Lodówka może być zasilana następującymi napięciami:

- napięcie zmienne 230 V
- napięcie stałe 12 V

Wybór zasilania napięciem 230 V:

- Nacisnąć przycisk zatwierdzający (Rys. 323,3) i przytrzymać. Zaczną migać symbole trybów pracy (Rys. 323,5).
- Wybrać zasilanie napięciem 230 V przyciskami wyboru (Rys. 323,2) i potwierdzić wybór przyciskiem zatwierdzającym (Rys. 323,3).

10

Urządzenia do zabudowy

Wybór zasilania napięciem
12 V:

- Nacisnąć przycisk zatwierdzający (Rys. 323,3) i przytrzymać. Zaczną migać symbole trybów pracy (Rys. 323,5).
- Wybrać zasilanie napięciem 12 V przyciskami wyboru (Rys. 323,2) i potwierdzić wybór przyciskiem zatwierdzającym (Rys. 323,3).

W trybie zasilania prądem o napięciu 12 V lodówka jest zasilana wyłącznie z akumulatora rozruchowego pojazdu. Jednak akumulator rozruchowy zasila lodówkę prądem o napięciu 12 V tylko wówczas, gdy pracuje silnik auta. Kiedy silnik auta jest wyłączony, lodówka jest elektrycznie odseparowana od zasilania w części mieszkalnej. Dlatego przy dłuższych przerwach w jeździe zaleca się przestawienie na zasilanie gazowe.



- ▷ Blizsze informacje są zamieszczone w osobnej instrukcji obsługi „Lodówka”.

Regulacja stopni chłodzenia

Wybór stopnia chłodzenia:

- Nacisnąć przycisk zatwierdzający (Rys. 323,3) i przytrzymać. Zaczną migać symbole trybów pracy (Rys. 323,5).
- Ponownie nacisnąć przycisk zatwierdzający (Rys. 323,3). Wskaźnik stopnia chłodzenia (Rys. 323,6) zaczyna migać.
- Wybrać żądany stopień chłodzenia przyciskami wyboru (Rys. 323,2) i potwierdzić wybór przyciskiem zatwierdzającym (Rys. 323,3).

10.6.8 Blokada drzwi lodówki

Niektóre modele lodówki mają osobną zamrażarkę. Informacje zamieszczone w tym rozdziale odnoszą się analogicznie do drzwi zamrażarki.



- ▷ W trakcie jazdy drzwi lodówki muszą być cały czas zamknięte i zablokowane w położeniu zamkniętym.



- ▷ Drzwi w wyłączonej lodówce należy zablokować w położeniu wentylacji. W ten sposób uniknie się powstawania pleśni.

Drzwi lodówki można zablokować w dwóch położeniach:

- zamknięte drzwi lodówki w czasie jazdy i gdy korzysta się z lodówki
- lekko odemknięte drzwi lodówki w położeniu wentylacji, gdy lodówka jest wyłączona

Dometic seria 8

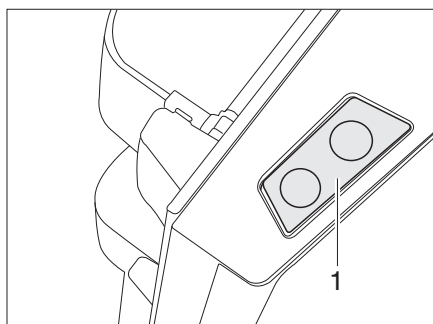

Rys. 324 Przycisk zwalniający blokadę drzwi w lodówce (Dometic seria 8)

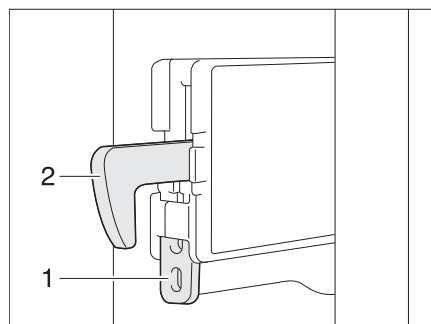

Rys. 325 Mocowanie haka ryglującego

Otwieranie: ■ Nacisnąć przycisk zwalniający blokadę (Rys. 324,1) i otworzyć drzwi lodówki.

Zamykanie: ■ Zamknąć drzwi lodówki. Hak ryglujący zatrzaskuje się, wydając charakterystyczny dźwięk.

Po rozstawieniu pojazdu można zamocować hak ryglujący. Drzwi lodówki dają się wówczas otworzyć bez naciskania przycisku zwalniającego blokadę.

Mocowanie haka ryglującego: ■ Wypchnąć mocowanie (Rys. 325,1) do góry. Hak ryglujący (Rys. 325,2) zostaje wypchnięty w górę i przestaje pełnić swoją funkcję.

Zwalnianie haka ryglującego: ■ Przycisnąć hak ryglujący (Rys. 325,2) w dół. Hak ryglujący pełni znów swoją funkcję.

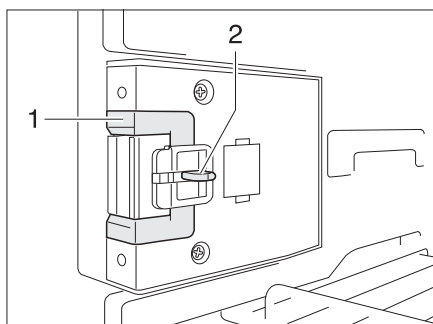

Rys. 326 Mechanizm zamykający w normalnym położeniu

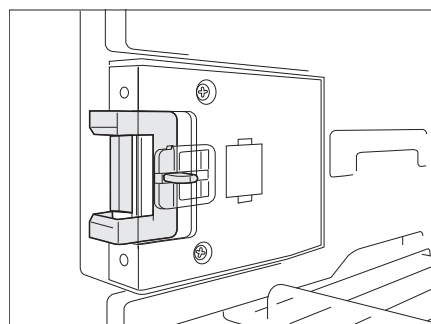

Rys. 327 Mechanizm zamykający w położeniu wentylacji

Blokowanie w położeniu wentylacji: ■ Otworzyć drzwi lodówki.
 ■ Wcisnąć zwolnienie blokady (Rys. 326,2).
 ■ Przesunąć mechanizm zamykający (Rys. 326,1) do przodu (Rys. 327).

Teraz przy próbie zamknięcia drzwi lodówki pozostaną otwarte na szerokość szpary.

10 Urządzenia do zabudowy

Thetford, ryglowanie u góry

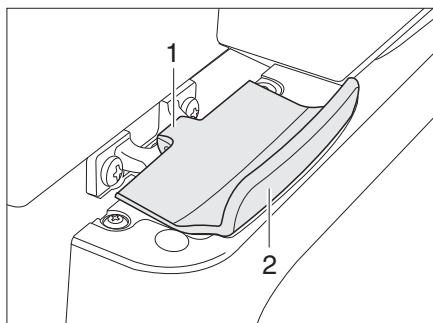

Rys. 328 Blokada drzwi lodówki, zamknięta (Thetford)

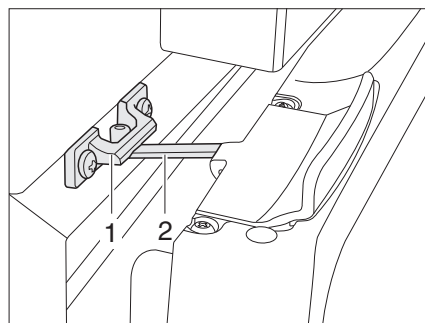

Rys. 329 Drzwi lodówki w położeniu wentylacji (Thetford)

Otwieranie:

- Otworzyć drzwi lodówki pociągając za klamkę (Rys. 328,2). Zwolnienie blokady (Rys. 328,1) następuje automatycznie.

Zamykanie:

- Zamknąć całkowicie drzwi. Zwrócić uwagę, czy nastąpi zatrzaśnięcie blokady.

Blokowanie w położeniu wentylacji:

- Lekko otworzyć drzwi lodówki/zamrażarki.
- Rozłożyć blokadę (Rys. 329,2) i zatrzasnąć w mocowaniu blokady (Rys. 329,1). Dzięki temu drzwi lodówki pozostaną lekko odemknięte.

Thetford, rygłowanie z boku

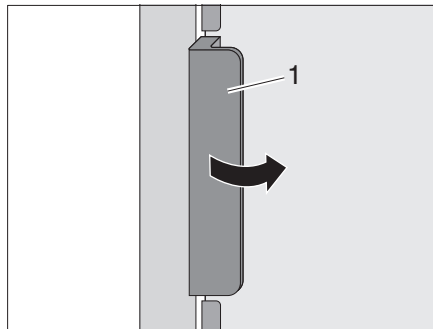

Rys. 330 Otwieranie drzwi lodówki

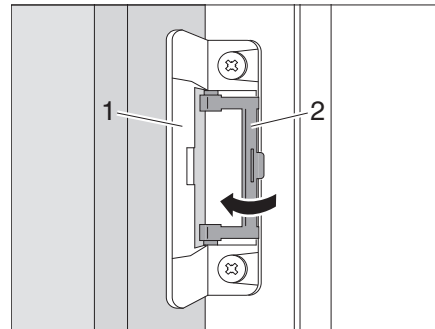

Rys. 331 Blokowanie w położeniu wentylacji

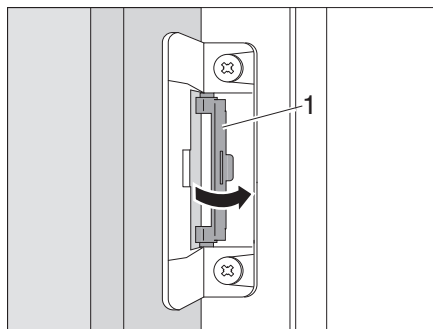

Rys. 332 Przekręcanie blokady z powrotem do położenia wyjściowego

- Otwieranie:**
- Otworzyć drzwi lodówki, pociągając za klamkę (Rys. 330,1). Zwolnienie blokady (Rys. 331,1) następuje automatycznie.
- Zamykanie:**
- Zamknąć całkowicie drzwi. Zwrócić uwagę, czy nastąpi zatrzaśnięcie blokady.
- Blokowanie w położeniu wentylacji:**
- Otworzyć drzwi lodówki.
 - Unieść blokadę (Rys. 331,2).
 - Zamknąć drzwi lodówki, aż rozlegnie się odgłos kliknięcia.
 - Sprawdzić, czy drzwi lodówki są lekko odemknięte.
- Odblokowanie położenia wentylacji:**
- Przekręcić blokadę (Rys. 332,1) z powrotem do położenia wyjściowego.
 - Sprawdzić, czy drzwi lodówki się zamkną.

11 Instalacja sanitarna

Przegląd rozdziału

W tym rozdziale zamieściliśmy dla Państwa wskazówki dotyczące instalacji sanitarnych.

Wskazówki dotyczą:

- zbiornika na wodę
- zbiornika na ścieki
- kompletnej instalacji wodnej
- kabiny toaletowej
- toalety

11.1 Wodociąg, informacje ogólne



- ▶ Wodę do napełniania zbiornika należy czerpać jedynie z instalacji wodociągowych dostarczających wodę zdatną do picia.
- ▶ Do napełniania używać wyłącznie węży lub naczyń dopuszczonych do kontaktu z wodą pitną.
- ▶ Wąż lub naczynie, które mają posłużyć do napełniania zbiornika, przed użyciem dokładnie przepłukać wodą pitną (w ilości 2- lub 3-krotnie przekraczającej pojemność zbiornika).
- ▶ Po użyciu opróżnić do końca wąż lub naczynie użyte do napełnienia zbiornika i zatkać otwory węża lub naczynia.
- ▶ Woda stojąca w zbiorniku na wodę lub w rurach wodociągowych po krótkim czasie staje się niezdatna do picia. Dlatego zalecane jest gruntowne czyszczenie rur wodociągowych i zbiornika na wodę przed każdym użyciem pojazdu. Po każdym użyciu pojazdu całkowicie opróżniać zbiornik na wodę i rury wodociągowe.
- ▶ Po ponadtygodniowym przestoju wskazana jest dezynfekcja instalacji wodnej przed użyciem pojazdu.



- ▶ Jeżeli pojazd nie będzie używany przez wiele dni lub w razie zagrożenia przymrozkami, konieczne jest opróżnienie całej instalacji wodnej. Zawory kurkowe pozostawić na wpół otwarte. Zawór bezpieczeństwa/spustowy (jeśli jest zainstalowany) i wszystkie zawory spustowe pozostawić otwarte. Pozwoli to uniknąć szkód wywołanych przez mróz w urządzeniach do zabudowy, w pojeździe oraz osadów w systemie wodociągowym.
- ▶ Pompa wodna pracując bez wody rozgrzewa się do wysokich temperatur i może ulec uszkodzeniu. Pod żadnym pozorem nie uruchamiać pompy wodnej, gdy zbiornik na wodę jest pusty.

W pojeździe jest zamontowany zbiornik na wodę. Elektryczna pompa wodna tłoczy wodę do poszczególnych punktów poboru wody. Otwarcie kurkowego zaworu wody powoduje automatyczne włączenie pompy wodnej i skierowanie wody do punktu poboru.

Zbiornik na ścieki służy do zbierania brudnej wody. Na panelu można sprawdzić stopień zapełnienia zbiornika na wodę lub zbiornika na ścieki.



- ▶ Zanim będzie można skorzystać z armatury wodnej, konieczne jest włączenie zasilania prądem o napięciu 12 V na panelu. Bez tego pompa wodna nie będzie pracować.
- ▶ W zależności od wersji modelu stosowane są dwa różne typy pompy wodnej: pompy zanurzeniowe lub ciśnieniowe pompy wodne.

11

Instalacja sanitarna



- ▷ Przy niepełnym zanurzeniu w pompach zanurzeniowych z odpowietrzaniem lub odpowietrzonym zaworem zwrotnym, pomiędzy wiekiem pompy a nasadą króćca pojawia się delikatnie spieniony strumień wody. Taki efekt towarzyszy odpowietrzaniu pompy i jest całkowicie prawidłowym zjawiskiem.
- ▷ Pompy są obliczone na maks. 20 minut nieprzerwanej pracy. Czas przerwy musi być proporcjonalny do czasu pracy. Nieprzestrzeganie tej zasady grozi uszkodzeniem pompy.

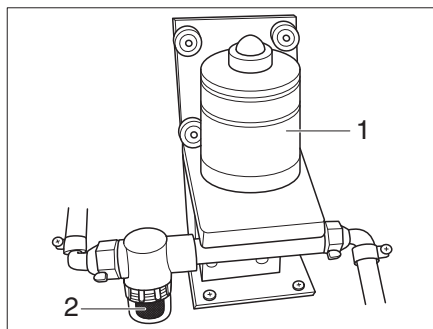

Rys. 333 Pompa ciśnieniowa wody

Miejsce montażu pomp wody

Pompy zanurzeniowe znajdują się w zbiorniku na wodę.

Pompa ciśnieniowa wody (Rys. 333,1) z filtrem wody (Rys. 333,2) jest zamontowana na zewnątrz zbiornika na wodę.

11.2 Przełącznik do pompy wodnej (pakiet Winter Comfort albo wyposażenie specjalne)

Przełącznik do pompy wodnej jest zainstalowany pod fotelem kierowcy.

Przełącznikiem można wyłączyć pompę wodną.

Dzięki temu pompa wodna nie zacznie pracować po otwarciu zaworów kurkowych w sytuacji, gdy w instalacji wodnej nie ma wody. W innym przypadku mogłoby dojść do przegrzania pompy wodnej i rozładowania akumulatora części mieszkalnej.



- ▷ W modelach Alpa, Esprit i GLOBETROTTER pompę wodną można załączać przyciskiem „Res” na panelu sterowniczym MP 20-T. Patrz rozdział 9.12.8.

11 Instalacja sanitarna

11.3 Zbiornik na wodę

11.3.1 Króciec wlewowy wody pitnej z wiekiem



- ▶ Pokrywa króćca do wlewania wody pitnej jest bardzo podobna do pokrywy króćca wlewowego do paliwa. Przed napełnieniem zbiornika konieczne kontrolować oznakowanie.

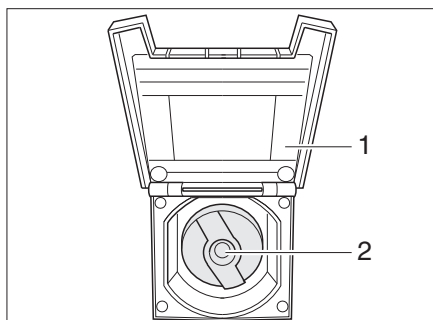

Rys. 334 Pokrywa króćca wlewowego wody pitnej

W zależności od wersji modelu króciec wlewowy wody pitnej jest umieszczony na lewym lub prawym boku pojazdu.

Aby zapobiec pomyłkom, zbiornik na wodę pitną ma niebieskie wieko.

- Otwieranie:*
- Otworzyć klapę maskującą (Rys. 334,1) króciec wlewowy wody pitnej. Pokrywa jest utrzymywana magnetycznie na ścianie zewnętrznej pojazdu.
 - Wetknąć kluczyk w bębenek zamka (Rys. 334,2) i przekręcić o ćwierć obrotu w lewo.
 - Zdjąć pokrywę.
 - Napełnić zbiornik na wodę wodą pitną.
- Zamykanie:*
- Założyć pokrywę na króciec wlewowy wody pitnej.
 - Przekręcić kluczyk o ćwierć obrotu w prawo.
 - Wyciągnąć klucz.
 - Sprawdzić, czy pokrywa jest mocno osadzona na króćcu wlewowym wody pitnej.
 - Zamknąć klapę maskującą.

11.3.2 Napełnianie wodą



- ▶ Przy napełnianiu zbiornika na wodę uwzględniać technicznie dopuszczalną masę całkowitą pojazdu. Gdy zbiornik na wodę jest pełny, konieczne jest odpowiednie zredukowanie bagażu.

Napełnianie zbiornika na wodę wodą pitną:

- Otworzyć króciec wlewowy wody pitnej (Rys. 334).
- Napełnić zbiornik na wodę wodą pitną. Do napełniania używać węża wodnego, kanistra na wodę z lejkiem lub podobnego sprzętu.
- Zamknąć króciec wlewowy wody pitnej.

11 Instalacja sanitarna

11.3.3 Spuszczanie wody

Modele z podwójną podłogą

Do króćców odpływowych pod podłogą pojazdu można podłączyć przewód elastyczny.

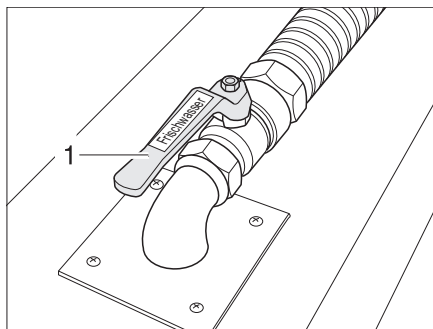

Rys. 335 Zawór kurkowy odpływu w podwójnej podłodze

Zawór kurkowy odpływu (Rys. 335,1) jest umieszczony w podwójnej podłodze. Zawór kurkowy odpływu jest oznaczony zielonym kolorem i napisem „świeża woda”.

Modele bez podwójnej podłogi

Modele bez podwójnej podłogi nie mają zaworu kurkowego odpływu. Zbiornik na wodę opróżnia się albo po odemknięciu korka zamykającego, albo przez zawór kurkowy spustowy .

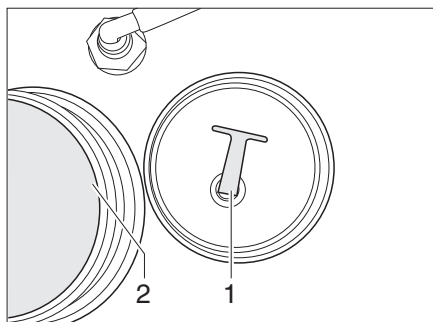

Rys. 336 Korek zamykający

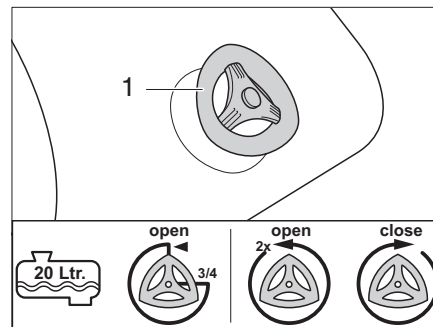

Rys. 337 Zawór kurkowy spustowy

Opróżnianie zbiornika na wodę z korkiem zamykającym:

- Wykręcić korek zamykający (Rys. 336,1) z otworu spustowego (Rys. 336,2). Woda sphywa ze zbiornika.
- Wkręcić korek zamykający.
- Nakręcić pokrywę na zbiornik na wodę.

Opróżnianie zbiornika na wodę z zaworem spustowym:

- Kontrola stanu zapełnienia zbiornika na wodę, patrz rozdział 9.
- 1/2 zbiornika lub mniej: Przekręcić zawór kurkowy spustowy (Rys. 337,1) o 3/4 obrotu w lewo. Woda sphywa ze zbiornika.
- 3/4 zbiornika i więcej: Przekręcić zawór kurkowy spustowy (Rys. 337,1) o 2 obroty w lewo. Woda sphywa ze zbiornika.
- Zamknąć zawór kurkowy spustowy (Rys. 337,1), przekręcając go w prawo.

11 Instalacja sanitarna

11.4 Zbiornik na ścieki



- ▷ W razie niebezpieczeństwa wystąpienia przymrozków do zbiornika na ścieki zawsze wsypywać taką ilość środka chroniącego przed mrozem (np. soli kuchennej), aby ścieki nie zamarzały.
- ▷ Pod żadnym pozorem nie wlewać wrzącej wody od razu do odpływu w zlewie. Wrząca woda może doprowadzić do odkształcenia i rozszczelnienia w systemie kanalizacji.



- ▷ Odradza się jazdę z wypełnionym po brzegi zbiornikiem na ścieki. Wypełniony po brzegi zbiornik na ścieki może prowadzić do przelewania się wody do wnętrza pojazdu.
- ▷ Zbiornik na ścieki należy opróżnić, zanim zostanie osiągnięty stan maksymalny.



- ▷ Opróżnianie zbiornika na ścieki jest dozwolone tylko w specjalnie wydzielonych stacjach utylizacji na polach kempingowych lub parkingach.

11.4.1 Zbiornik na ścieki (modele z podwójną podłogą)

W modelach z podwójną podłogą zbiornik na ścieki jest ogrzewany ciepłym powietrzem z układu ogrzewania części mieszkalnej. Zatem ochrona zbiornika na ścieki przed mrozem jest zapewniona tylko, gdy działa ogrzewanie części mieszkalnej.

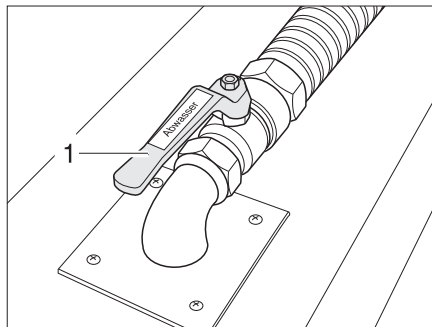

Rys. 338 Zawór kurkowy ściekowy

W zależności od modelu zawór ściekowy jest umieszczony z lewej lub prawej strony pojazdu.

Zawór kurkowy ściekowy (Rys. 338,1) jest umieszczony w podwójnej podłodze. Zawór kurkowy ściekowy jest oznaczony czarnym kolorem i napisem „Ścieki”.

Opróżnianie:

- Zamontować odpowiedni wąż odpływowy do króćca odpływowego ścieków albo podstawić odpowiednie naczynie pod króciec odpływowy ścieków.
 - Otworzyć zawór kurkowy ściekowy (Rys. 338,2). Ścieki spływają ze zbiornika.
 - Zamknąć zawór kurkowy ściekowy.
 - Zamknąć klapę zewnętrzną.
 - Nasadzić klapę maskującą i zaryglować, przekręcając o ćwierć obrotu w lewo.
- ▷ W modelu Esprit zbiornik jest opróżniany przez klapę opróżniającą toalety.



11 Instalacja sanitarna

11.4.2 Zbiornik na ścieki (modele bez podwójnej podłogi)

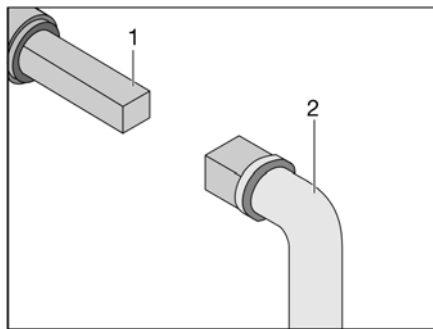

Rys. 339 Obsługa zaworu kurkowego ściekowego

W zależności od modelu zawór ściekowy jest umieszczony z lewej lub prawej strony pojazdu.

Kwadratowy czop do otwierania zaworu kurkowego ściekowego znajduje się tuż pod podwoziem pojazdu.

Opróżnianie:

- Wetknąć klucz (Rys. 339,2) na czop kwadratowy (Rys. 339,1).
 - W celu otwarcia zaworu ściekowego przekręcić czop kwadratowy o ćwierć obrotu.
 - Całkowicie opróżnić zbiornik na ścieki.
 - W celu zamknięcia zaworu ściekowego dokręcić czop kwadratowy do oporu.
- ▷ W modelu Globeline opróżnianie uruchamia się na terminalu obsługi w garażu w tylnej części pojazdu.



11.4.3 Syfon (zabezpieczenie przed wdzieraniem się zapachów)



- ▷ Gdy pojawia się niebezpieczeństwo wystąpienia przymrozków, w modelach bez podwójnej podłogi konieczne jest usunięcie dna syfonu. Ochroni to syfon przed zamarznięciem.
- ▷ Używanie pojazdu po usunięciu dna w syfonie: Podstawić pod syfon odpowiednie naczynie do wyłapywania ścieków (nie dotyczy to modeli z podwójną podłogą).



- ▷ W samochodach kempingowych fabrycznie wyposażonych dodatkowo w „Pakiet Winter Comfort” przewody kanalizacyjne są podgrzewane elektrycznie. Gdy temperatury spadają poniżej 5°C, następuje automatyczne włączenie układu ochrony przed mrozem.
- ▷ Do modelu Alpa dołączony jest klucz (Rys. 341) do odkręcania syfonu.

11 Instalacja sanitarna

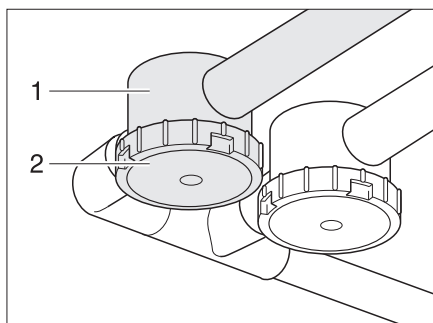

Rys. 340 Zabezpieczenie przed wdzieraniem się zapachów

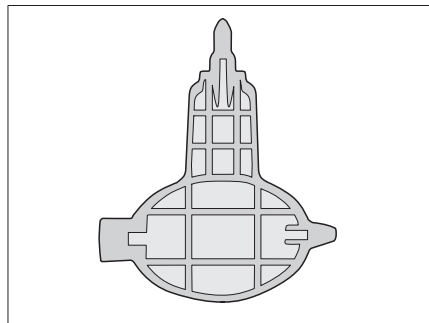

Rys. 341 Klucz do syfonu (tylko w modelu Alfa)

Aby zapobiec nieprzyjemnych zapachom wydobywającym się z kanalizacji, niektóre modele pojazdu są wyposażone w syfony (Rys. 340,1). Syfony są zainstalowane na przewodach kanalizacyjnych.

Syfony wymagają czyszczenia najrzadziej co 6 miesięcy. W tym celu trzeba odkręcić dno (Rys. 340,2).

11.5 Napełnianie instalacji wodnej



- ▶ Przy napełnianiu zbiornika na wodę uwzględniać technicznie dopuszczalną masę całkowitą pojazdu. Gdy zbiornik na wodę jest pełny, konieczne jest odpowiednie zredukowanie bagażu.



- ▶ Pompa wodna pracując bez wody rozgrzewa się do wysokich temperatur i może ulec uszkodzeniu. Pod żadnym pozorem nie uruchamiać pompy wodnej, gdy zbiornik na wodę jest pusty.



- ▶ Odradza się jazdę z wypełnionym po brzegi zbiornikiem na wodę. Wypełniony po brzegi zbiornik na wodę może prowadzić do przelewania się wody do wnętrza pojazdu.
- ▶ Nie napełniać zbiornika na wodę ponad 70%.



- ▶ Instalacje Truma i Alde (grzejnik/bojler) mają zawory bezpieczeństwa/spustowe. Jeżeli zainstalowana jest pompa ciśnieniowa wody, obok pompy musi się znajdować zawór spustowy.
- ▶ W trakcie napełniania zbiornika na wodę można kontrolować ilość wody na panelu.

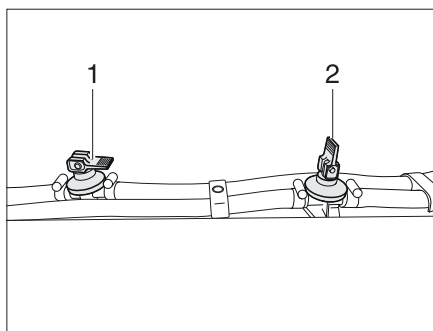

Rys. 342 Zawór kurkowy spustowy

- Ustawić pojazd w poziomie.
- Włączyć na panelu zasilanie prądem 12 V.

- Ewentualnie włączyć pompę wody na panelu.
- Wyczyścić, bądź zdezynfekować instalację wodną.
- Zamknąć zawór bezpieczeństwa/spustowy. W tym celu przekręcić przełącznik obrotowy w położenie „Praca”, aż się zablokuje w zatrasku, i wcisnąć przycisk (patrz rozdział 10.2.3).
Zawór bezpieczeństwa/spustowy nie daje się zamknąć w temperaturach poniżej 7°C. Dlatego należy włączyć ogrzewanie części mieszkalnej i zaczekać, aż temperatura na zaworze bezpieczeństwa/spustowym przekroczy 7°C.
- Zamknąć wszystkie zawory spustowe. W tym celu ustawić dźwignię przechylną (w Rys. 342,1) w poziomie.
- Ewentualnie wsunąć lub wkręcić korek zamykający do otworu spustowego zbiornika na wodę.
- Zamknąć wszystkie zawory kurkowe wody.
- Napełnić zbiornik na wodę wodą pitną.
- Wszystkie zawory kurkowe wody ustawić na „ciepła” i otworzyć. Włącza się pompa wody. Przewody wody ciepłej napełniają się wodą.
- Nie zamykać zaworów kurkowych wody, dopóki z kurków nie zacznie wypływać woda bez pęcherzy powietrza. Tylko wówczas ma się gwarancję, że bojler jest napełniony wodą.
- Wszystkie zawory wody ustawić na „zimna” i pozostawić otwarte. Przewody wody zimnej napełniają się wodą.
- Nie zamykać zaworów kurkowych wody, dopóki z kurków nie zacznie wypływać woda bez pęcherzy powietrza.
- Zamknąć wszystkie zawory kurkowe wody.
- Skontrolować, czy pokrywa na zbiorniku na wodę jest szczelnie zamknięta.

11.6 Opróżnianie instalacji wodnej



- ▷ Jeżeli pojazd nie będzie używany przez wiele dni lub w razie zagrożenia przymrozkami, konieczne jest opróżnienie całej instalacji wodnej. Zawory kurkowe pozostawić na wpół otwarte. Zawór bezpieczeństwa/spustowy (jeśli jest zainstalowany) i wszystkie zawory spustowe pozostawić otwarte. Pozwoli to uniknąć szkód wywołanych przez mróz w urządzeniach do zabudowy, w pojeździe oraz osadów w systemie wodociągowym.
- ▷ Jeżeli istnieje możliwość wyłączenia pompy wodnej na panelu, należy ją wyłączać za każdym razem przed opróżnieniem instalacji wodnej. W przeciwnym razie pompa wodna będzie pracować dalej, aż do momentu przegrzania lub rozładowania akumulatora.



- ▷ Instalacje Truma i Alde (grzejnik/bojler) mają zawory bezpieczeństwa/spustowe.

11 Instalacja sanitarna

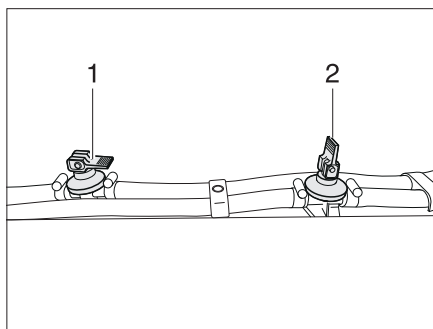

Rys. 343 Zawór kurkowy spustowy

Stosować się do poniższych instrukcji opróżniania i wentylacji instalacji wodnej. Sposób na uniknięcie szkód spowodowanych przez mróz i osadów:

- Ustawić pojazd w poziomie.
- Ewentualnie wyłączyć pompę wody na panelu.
- Wyłączyć zasilanie prądem o napięciu 12 V na panelu.
- Wyłączyć z eksploatacji bojler (patrz rozdział 10.4).
- Otworzyć zawory spustowe. W tym celu ustawić dźwignię przechylną (w Rys. 343,2) w pionie.
- Otworzyć zawór bezpieczeństwa/spustowy. W tym celu obrócić przełącznik obrotowy o 180° aż do zablokowania. Przycisk wyskoczy na zewnątrz. Bojler jest opróżniany na zewnątrz przez króciec opróżniający (patrz rozdział 10.2.3).
- W modelach z odpływem wody w zbiorniku na wodę:
Odkręcić pokrywę zbiornika na wodę.
- Otworzyć odpływ w zbiorniku na wodę (patrz rozdział 11.3.3).
- W modelach z podwójną podłogą: Zdjąć klapę maskującą z króćca odpływowego wody i otworzyć zawór kurkowy spustowy.
- Otworzyć wszystkie zawory kurkowe wody i ustawić w położeniu środkowym.
- Zawiesić słuchawkę prysznicową do góry w pozycji prysznicowej.
- Po całkowitym opróżnieniu instalacji przejechać samochodem kilka kilometrów, aby resztkę wody mogła wypłynąć ze zbiornika.
- Pozostawić pracującą pompę ciśnieniową na ok. 1 minutę w celu osuszenia.
- Opróżnić zbiornik na ścieki. Przestrzegać zamieszczonych w niniejszym rozdziale wskazówek dotyczących ochrony środowiska.
- Opróżnić kasetę Thetford. Przestrzegać zamieszczonych w niniejszym rozdziale wskazówek dotyczących ochrony środowiska.
- Wyczyścić zbiornik na wodę a następnie gruntownie przepłukać.
- Przedmuchać sprężonym powietrzem (maks. 1,5 bara) węże i przewody.
- Pozostawić instalację wodną jak najdłużej do całkowitego wyschnięcia.
- Po opróżnieniu pozostawić na wpuł otwarte zawory kurkowe.
- Pozostawić otwarte wszystkie zawory spustowe.

11 Instalacja sanitarna

11.7 Kabina toaletowa



- ▷ Nie transportować jakichkolwiek ładunków w brodziku pod prysznicem. Mogłyby spowodować uszkodzenie brodzika lub innych elementów wyposażenia kabiny toaletowej.



- ▷ W celu wentylacji w czasie lub po kąpieli i w celu wysuszenia mokrego ubrania zamknąć okno od kabiny toaletowej i otworzyć okno lub okno dachowe w kabinie toaletowej. Umożliwia to lepszą cyrkulację powietrza.
- ▷ Podczas kąpieli zaciągać do końca zasłonkę prysznica, aby woda nie wdzierała się między ścianę łazienki a brodzik.
- ▷ Po zakończeniu kąpieli słucać resztki mydła z brodzika, w przeciwnym razie z czasem w brodziku mogą pojawić się pęknięcia.
- ▷ Prysznic po użyciu wytrzeć do sucha, by nie gromadziła się wilgoć.
- ▷ Bliższe informacje dotyczące czyszczenia kabiny toaletowej są zamieszczone w rozdziale 12.2.

11.7.1 Toaleta Vario



- ▷ Część środkową drzwi wejściowych do toalety wykręcać dopiero po zamknięciu drzwi.



- ▷ W niektórych modelach zainstalowana toaleta Vario stanowi lustrzane odbicie egzemplarza widocznego na ilustracji. Przebudowa również przebiega w lustrzanym odbiciu w porównaniu z prezentowaną toaletą Vario.

W niektórych modelach pojazdu montowana jest toaleta Vario. Toaletę Vario można bardzo szybko i łatwo przebudować na zamkniętą kabinę prysznicową. Dzięki temu toaleta jest chroniona przed bryzgającą wodą.

Przebudowa na kabinę prysznicową

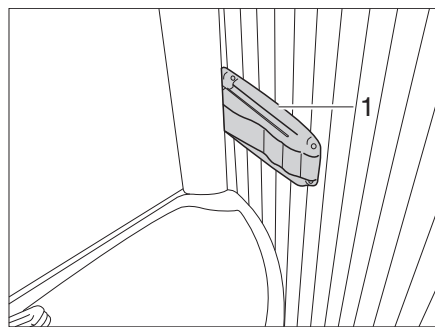

Rys. 344 Toaleta Vario, blokada ściany prysznica

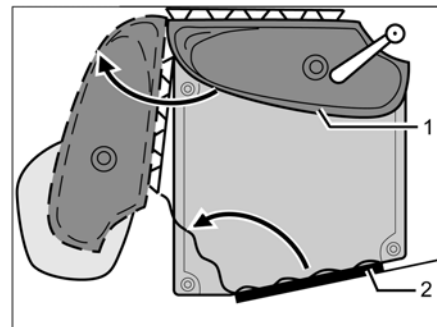

Rys. 345 Toaleta Vario

- Wcisnąć blokadę (Rys. 344,1) z prawej strony obrzeża umywalki i pociągnąć lekko za umywalkę. Umywalka przesuwa się do przodu, pociągając za sobą tylną ścianę.
- Obrócić umywalkę z tylną ścianą (Rys. 345,1) zgodnie z kierunkiem strzałki.
- Wejść do kabiny toaletowej, zamknąć i zarygłować od środka drzwi wejściowe do toalety (Rys. 345,2).

11 Instalacja sanitarna

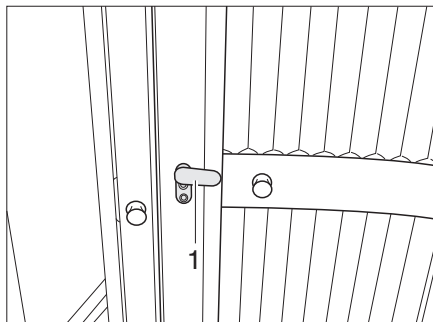

Rys. 346 Toaleta Vario, drzwi wejściowe toalety

- Ustawić w pionie rygiel (Rys. 346,1) w drzwiach wejściowych toalety i rozłożyć część wewnętrzną drzwi.
- Obrócić część wewnętrzną drzwi wejściowych toalety w kierunku wskazanym przez strzałkę i docisnąć do ściany tylnej umywalki.

Kabina prysznicowa jest kompletnie przebudowana i można z niej korzystać.

Przebudowa na kabinę toaletową

- Obrócić część wewnętrzną drzwi wejściowych toalety i ustawić rygiel (Rys. 346,1) w poziomie w celu zamknięcia.
- Obrócić umywalkę wraz ze ścianą tylną do położenia wyjściowego i zablokować.

11.8 Toaleta



- ▷ Zbiornik na nieczystości (kaseta) wymaga opróżnienia, gdy występuje niebezpieczeństwo wystąpienia przymrozków a pojazd nie jest ogrzewany.
- ▷ Nie siadać na pokrywie deski sedesowej. Pokrywa może pęknąć pod ciężarem siedzącego.
- ▷ Używać odpowiednich środków chemicznych do toalety. Odpowietrzenie pozwoli jedynie na usunięcie zapachu, nie zwalczy jednak drobnoustrojów i gazów. Drobnoustroje i gazy atakują gumowe uszczelki.
- ▷ Nie dopuszczać do zapełnienia się kasety toaletowej lub zbiornika na nieczystości. Kasetę toaletową lub zbiornik na nieczystości opróżniać przed osiągnięciem stanu krytycznego.



- ▷ Bliższe informacje są zamieszczone z osobnej instrukcji obsługi dostarczonej przez producenta.



- ▷ Opróżnianie zbiornika na nieczystości (kasety) jest dozwolone tylko w specjalnie wydzielonych stacjach utylizacji na polach kempingowych lub parkingach.

11

Instalacja sanitarna

11.8.1 Toaleta wychylana (Thetford)



▷ Toaleta wychylana jest obliczona na maksymalne obciążenie 100 kg.

Do spłukiwania toalety Thetford wykorzystywany jest system wodociągowy pojazdu.

W razie potrzeby można obrócić muszlę klozetową do wybranej pozycji.

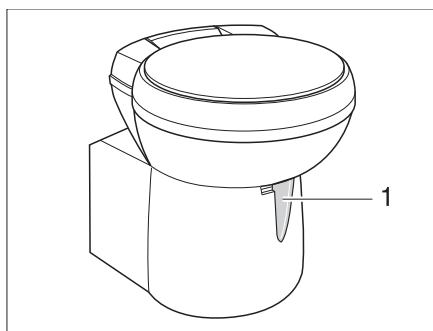

Rys. 347 Muszla klozetowa Thetford, wychylana

Panel sterowniczy znajduje się w pobliżu muszli klozetowej.

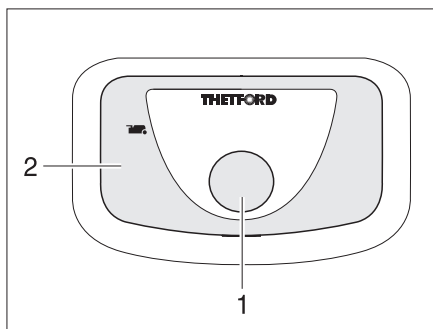

Rys. 348 Przycisk do spłukiwania/kontrolka toalety Thetford

- Płukanie:**
- Przed płukaniem otworzyć zasuwę toalety Thetford. W tym celu przesunąć dźwignię zasuwę (Rys. 347,1) w lewo.
 - W celu spłukania nacisnąć niebieski przycisk uruchamiający płukanie (Rys. 348,1).
 - Po spłukaniu zamknąć zasuwę. W tym celu przesunąć dźwignię zasuwę w prawo.

Kontrolka (Rys. 348,2) zapala się, sygnalizując konieczność opróżnienia kasety Thetford.

11

Instalacja sanitarna

Opróżnianie zbiornika na ścieki:

- Otworzyć zasuwę. W tym celu obrócić dźwignię zasuwę w lewo.
- Tak długo przyciskać przycisk uruchamiający płukanie, aż do muszli przestanie spływać woda.
- Z powrotem zamknąć zasuwę. W tym celu przesunąć dźwignię zasuwę w prawo.
- Opróżnić kasetę Thetford.

Opróżnianie kasety Thetford:

- Przesunąć dźwignię zasuwę (Rys. 348,1) w prawo. Zasuwa zamyka się. Przed opróżnieniem kasety **konieczne** jest zamknięcie zasuwę w toalecie Thetford.
- Wyjąć i opróżnić kasetę Thetford zgodnie z opisem w rozdziałach 11.8.3 i 11.8.4.

11.8.2 Toaleta ze stałym siedziskiem

Do spłukiwania toalety wykorzystywany jest system wodociągowy pojazdu.

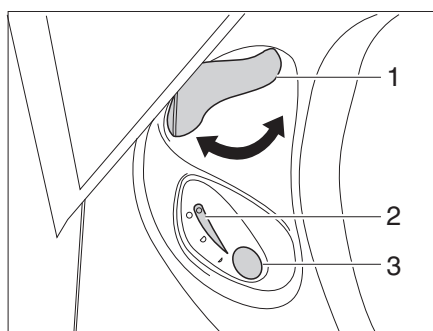

Rys. 349 Panel sterowniczy toalety Thetford

Płukanie:

- Przed płukaniem otworzyć zasuwę toalety Thetford. W tym celu obrócić dźwignię zasuwę (Rys. 349,1) w lewo.
- W celu spłukania nacisnąć niebieski przycisk uruchamiający płukanie (Rys. 349,3).
- Po spłukaniu zamknąć zasuwę. W tym celu obrócić dźwignię zasuwę (Rys. 349,1) w prawo.

Kontrolka (Rys. 349,2) zapala się, sygnalizując konieczność opróżnienia kasety Thetford.

Opróżnianie:

- Obrócić dźwignię zasuwę (Rys. 349,1) w prawo. Zasuwa zamyka się. Przed opróżnieniem kasety **konieczne** jest zamknięcie zasuwę w toalecie Thetford.
- Wyjąć i opróżnić kasetę Thetford zgodnie z opisem w rozdziałach 11.8.3 i 11.8.4.

11 Instalacja sanitarna

11.8.3 Wymowanie kasety



▷ Zbiornik na nieczystości (kasetę) można wyjąć dopiero po zamknięciu zasuw.

Specjalna kłapa serwisowa umożliwia dostęp do zbiornika na nieczystości (kasety) z zewnątrz pojazdu.

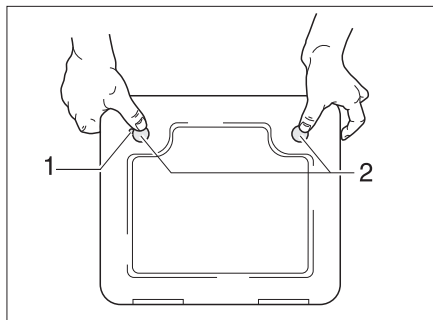

Rys. 350 Kłapa kasety toaletowej

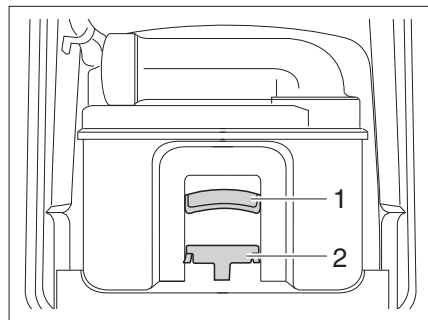

Rys. 351 Kaseca Thetford

- Otworzyć kłapę kasety na zewnątrz pojazdu. W tym celu wetknąć kluczyk w bębenek zamka wciskanego (Rys. 350,1) i przekręcić o ćwierć obrotu.
- Wyciągnąć klucz.
- Jednocześnie przycisnąć kciukiem oba zamki wciskane (Rys. 350,2) i otworzyć kłapę kasety.
- Pociągnąć do przodu pałak ustalający (Rys. 351,2), aby odblokować kasetę toaletową i wyciągnąć kasetę za uchwyt (Rys. 351,1).

11.8.4 Opróżnianie kasety

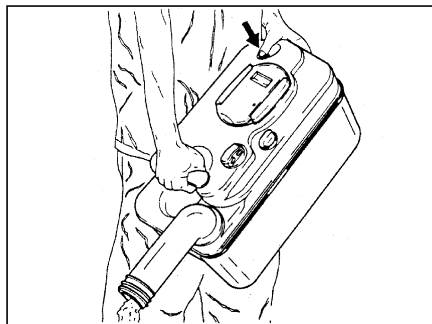

Rys. 352 Opróżnianie kasety Thetford

- Dostarczyć kasetę do punktu utylizacyjnego, który jest do tego przeznaczony. Króciec opróżniający skierować do góry.
- W razie potrzeby obrócić króciec opróżniający do góry.
- Zdjąć pokrywę króćca opróżniającego.
- Skierować kasetę króćcem opróżniającym w dół.
- W przypadku kaset Thetford: Wcisnąć kciukiem przycisk napowietrzający. Kaseca opróżnia się.
- Zamknąć pokrywę króćca opróżniającego.
- W razie potrzeby dokręcić króciec opróżniający.
- Wsunąć kasetę na swoje miejsce.

11 Instalacja sanitarna

- Pamiętać o zabezpieczeniu kasety pałąkiem ustalającym.
- Zamknąć klapę kasety.

11.8.5 Opróżnianie kasety toalety z rozdrabniaczem



- ▷ Opróżnianie zbiornika na nieczystości (kasety) jest dozwolone tylko w specjalnie wydzielonych stacjach utylizacji na polach kempingowych lub parkingach.

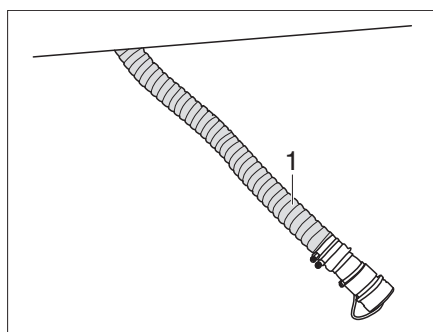

Rys. 353 Opróżnianie kasety toalety z rozdrabniaczem

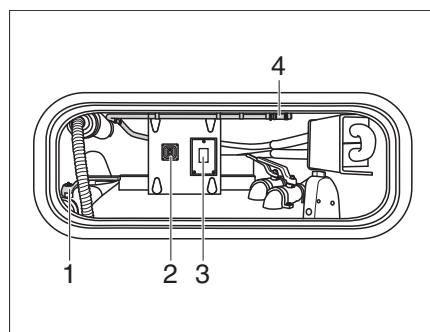

Rys. 354 Płukanie kasety toalety z rozdrabniaczem (widok w schowku)

Opróżnianie kasety

- Odczepić wąż opróżniający (Rys. 353,1) pod pojazdem i wprowadzić do stacji utylizacji.
- Otworzyć zawór opróżniający (Rys. 354,1).
- Wcisnąć przełącznik (Rys. 354,3).
Pod podłogą otwiera się zasuwka odcinająca do opróżniania.
- Włączyć przełącznik (Rys. 354,2) pompy opróżniającej.

Płukanie kasety

- Pozostawić wąż opróżniający (Rys. 353,1) w stacji utylizacji.
- Odczepić wąż do czyszczenia zbiornika (Rys. 354,4) ze schowka i podłączyć do przyłącza wody.
- Wypłukać kasetę.
- Po wypłukaniu odłączyć przyłącze wody i schować wąż do czyszczenia zbiornika (Rys. 354,4).
- Zamknąć zawór opróżniający (Rys. 354,1).
- Schować wąż opróżniający (Rys. 353,1) pod samochodem.

Przegląd rozdziału

W tym rozdziale zamieściliśmy dla Państwa wskazówki dotyczące pielęgnacji pojazdu.

Wskazówki dotyczą:

- karoserii pojazdu
- wnętrza
- instalacji wodnej
- wyciągu
- toalet
- trybu zimowego

Na końcu rozdziału zamieszczone są listy kontrolne zawierające czynności konieczne do wykonania, gdy nie planuje się korzystania z pojazdu przez dłuższy czas.

Poszczególne listy kontrolne dotyczą:

- tymczasowej przerwy w użytkowaniu
- zimowej przerwy w użytkowaniu
- uruchomienia po przerwie w użytkowaniu

12.1 Pielęgnacja z zewnątrz

12.1.1 Mycie przy użyciu myjki ciśnieniowej



- ▷ Odradza się używanie myjki wysokociśnieniowej do czyszczenia opon. Może to spowodować uszkodzenie opon.
- ▷ **Nie spryskiwać bezpośrednio myjką wysokociśnieniową aplikacji zewnętrznych (folii dekoracyjnych). Aplikacje zewnętrzne mogą się oderwać.**

Przed umyciem pojazdu przy użyciu myjki wysokociśnieniowej zapoznać się z instrukcją użytkowania myjki.

Podczas mycia przy użyciu okrągłej dyszy strumieniowej między pojazdem a dyszą czyszczącą musi być zachowany minimalny odstęp ok. 700 mm.

Należy pamiętać, że strumień wody wydobywa się z dyszy pod wysokim ciśnieniem. Nieprawidłowe operowanie myjką wysokociśnieniową może spowodować uszkodzenia w pojeździe. Temperatura wody nie może przekraczać 60°C. Podczas całego procesu mycia strumień wody musi się przemieszczać. Nie kierować strumienia wody bezpośrednio na szczelinę w drzwiach, elektryczne części montowane, złącza wtykowe, uszczelki, kratkę wentylacyjną czy też na okna dachowe. Pojazd może ulec uszkodzeniu lub woda może dostać się do środka.

12.1.2 Mycie pojazdu



- ▷ Pod żadnym pozorem nie czyścić pojazdu w automatycznych myjniach samochodowych. Woda może się dostać między elementy lodówki, do komínów odprowadzających spaliny, wentylatorów wyciągów okapowych albo do systemu wentylacji wymuszonej. Pojazd może ulec uszkodzeniu.
- Czyścić pojazd wyłącznie na placach przeznaczonych do mycia pojazdów. Unikać bezpośredniego nasłonecznienia. Przestrzegać zasad ochrony środowiska.
- Do czyszczenia aplikacji zewnętrznych oraz montowanych części z tworzywa sztucznego używać dużych ilości ciepłej wody, płynu do mycia naczyń i miękkiej ściereczki.

- Do obmywania pojazdu używać jak najwięcej wody, czystej gąbki lub miękkiej szczotki. W przypadku uporczywego zabrudzenia dodawać do wody środka do zmywania naczyń.
- Lakierowane ściany zewnętrzne można dodatkowo czyścić preparatem do czyszczenia przyczep.
- Do czyszczenia powierzchni z tworzywa sztucznego wzmocnianego włóknem szklanym (GFK) używać wyłącznie łagodnych preparatów. Środki czyszczące i politory do powierzchni GFK są dostępne w specjalistycznych sklepach.
- Montowane elementy z tworzywa sztucznego wzmocnianego włóknem szklanym (GFK) wymagają regularnego wypolerowania środkiem do polerowania. Ochroni to montowane części z GFK przed żółknięciem oraz pozwoli ochronić powierzchnię przed rozszczelnieniem.
- Uszczelki gumowe w drzwiach i klapach luku bagażowego nacierać talkiem.
- Bębunki zamków w drzwiach i klapach luku bagażowego zabezpieczyć pyłem grafitowym.

12.1.3 Szyby akrylowe

Szyby wykonane ze szkła akrylowego wymagają szczególnie ostrożnego traktowania ze względu na swą wrażliwość.



- ▷ Szyb akrylowych pod żadnym pozorem nie należy wycierać do sucha, bo ziarenka pyłu uszkodzą powierzchnię.
- ▷ Do czyszczenia szyb akrylowych używa się jedynie dużych ilości ciepłej wody, odrobiny płynu do mycia naczyń i miękkiej ściereczki.
- ▷ W żadnym wypadku nie stosować detergentów do mycia szyb z dodatkami chemicznymi, szorującymi lub zawierającymi alkohol. Efektem byłoby przedwczesna utrata elastyczności a zaraz potem pojawianie się pęknięć.
- ▷ Ze szkłem akrylowym nie mogą się stykać środki używane do czyszczenia karoserii (np. środków do usuwania smoły lub silikonu).
- ▷ Nie korzystać z myjni automatycznych.
- ▷ Nie przytwierdzać żadnych naklejek do szyb akrylowych.
- ▷ Po umyciu całego pojazdu jeszcze raz obficie spłukać szyby akrylowe czystą wodą.
- ▷ Uszczelki gumowe zabezpieczyć gliceryną.



- ▷ Do wykończenia szyb akrylowych po umyciu nadaje się detergent do szyb akrylowych o działaniu antystatycznym. Do usuwania drobnych rys używać specjalnej politory do szyb akrylowych. Takie środki są dostępne w sklepach z akcesoriami.

12.1.4 Płyta spodnia

Płyta spodnia pojazdu jest częściowo powlekana środkiem ochronnym odpornym na starzenie. Wszelkie uszkodzenia powłoki ochronnej płyty spodniej wymagają natychmiastowej naprawy. Powierzchni powlekanych środkiem ochronnym do podwozi nie spryskiwać olejem.



- ▷ Stosować wyłącznie produkty zatwierdzone przez producenta. Nasi autoryzowani partnerzy handlowi i punkty serwisowe udzielają stosownych porad.
- ▷ W modelach z podwoziami obudowanymi płytami GFK stosować wyłącznie produkty przeznaczone do pielęgnacji tego materiału.

12 Pielęgnacja

12.1.5 Zbiornik na ścieki

Zbiornik na ścieki należy czyścić po każdym użyciu pojazdu.

- Czyszczenie:
- Opróżnić zbiornik na ścieki.
 - Dokładnie przepłukać zbiornik na ścieki świeżą wodą.
 - W miarę możliwości czyścić sondy ściekowe ręcznie przez otwór serwisowy.

12.1.6 Schodek

Na smarowanym schodku mogą osadzać się w czasie jazdy większe cząsteczki brudu, utrudniające właściwe działanie schodka lub powodujące jego uszkodzenie.



- ▷ Nie smarować ani nie oliwić ruchomych części schodka.

12.1.7 Mata izolacyjna kabiny kierowcy (model I)

Matę izolacyjną kabiny kierowcy czyścić czystą, letnią wodą. Do usuwania większych zabrudzeń używać ściereczki i odrobiny spirytusu. Czyszczone miejsca natychmiast słuکیwać letnią wodą.

12.2 Pielęgnacja wewnątrz



- ▷ W miarę możliwości natychmiast usuwać plamy.
- ▷ Szyby wykonane ze szkła akrylowego wymagają szczególnie ostrożnego traktowania ze względu na swą wrażliwość (patrz rozdział 12.1.3).
- ▷ Części z tworzywa sztucznego w części toaletowej i mieszkalnej wymagają szczególnie ostrożnego traktowania ze względu na swą wrażliwość. Nie stosować żadnych rozpuszczalników, środków czyszczących zawierających alkohol oraz środków szorujących zawierających piasek. Zapobiegnie to utracie elastyczności i powstawaniu pęknięć.
- ▷ Nie wsypywać środków żrących do otworów odpływowych. Nie wlewać wrzącej wody do otworów odpływowych. Środki żrące lub wrząca woda uszkadzają rury odpływowe i syfony.
- ▷ Nie stosować esencji octowej do czyszczenia toalety i instalacji wodnej oraz do usuwania kamienia z instalacji wodnej. Esencja octowa może uszkodzić uszczelki lub części instalacji. Do usuwania kamienia stosować standardowe środki.
- ▷ Oszczędnie gospodarować wodą. Wycierać do cna wodę.
- ▷ Regularnie odkurzać dywany i tapicerkę, używając odpowiedniej nasadki ze szczotką.



- ▷ Nasi przedstawiciele i punkty serwisowe służą informacjami o stosowaniu środków pielęgnacyjnych.
- ▷ Zabarwienia wywołane tekstyliami nie są objęte jakimikolwiek roszczeniami z tytułu gwarancji producenta. Nie są to w żadnym wypadku wady materiału obciowego, lecz wady materiału, z którego wykonano ubranie i należy je reklamować u sprzedawcy ubrania.

- Powierzchnie mebli, klamki, lampy oraz wszelkie części z tworzywa sztucznego w części toaletowej i mieszkalnej czyścić przy użyciu wody i wełnianych ściereczek. Do wody można dodać łagodnego detergentu. W razie potrzeby do pielęgnacji powierzchni lakierowanych używać politory do mebli.
- Materiały tapicerskie czyścić suchą pianką do tapicerki albo pianką z łagodnego środka piorącego. Nie prać materiałów tapicerskich, a jedynie czyścić. Chronić tapicerkę przed promieniowaniem słonecznym, aby nie wyblakła.
- Obicia ze sztucznej skóry czyścić przynajmniej raz w tygodniu przy użyciu chłonnej ściereczki lub gąbki oraz mieszanki wody i neutralnego mydła w pianie. Do powtórnego wycierania użyć niewielkiej ilości samej wody. Uporczywe plamy czyścić mieszaniną alkoholu i wody (30% alkoholu i 70% wody) lub 10%-owym roztworem etanolu (10% etanolu i 90% wody) i przemywać czystą wodą. Niewykluczone jest jednak pozostawianie śladów. Nie stosować produktów zawierających rozpuszczalniki ani środków szorujących, czy też rozcieńczonego alkoholu i/lub acetonu.
- Do czyszczenia powłok teflonowych używać chłonnej ściereczki lub gąbki i standardowego łagodnego środka czyszczącego na bazie wody. Alternatywnie można stosować mieszaninę z 2 łyżek stołowych amoniaku i 1 litra wody. Pod żadnym pozorem nie ścierać wilgotnych ani oleistych plam, lecz usuwać miejsce po miejscu przykładając do nich chłonną ściereczkę. Aby nie powiększyć usuwanej plamy, należy zaczynać od zewnątrz i kierować się do środka. W przypadku plam niewodnistych lub zaschniętych najpierw usunąć tępym nożem lub szpachelką zgrubne cząstki zabrudzenia, względnie delikatnie szczyścić miękką szczotką. Następnie usunąć resztę przykładając miejsce po miejscu wilgotną ściereczkę.
- Firanki i zastony oddać do pralni chemicznej.
- Wykładziny dywanowe w razie potrzeby czyścić pianką do dywanów i odkurzać.
- Wykładzinę PVC zmywać łagodnym, mydlanym środkiem czyszczącym do wykładzin PVC. Nie układać wykładzin dywanowych na mokrej wykładzinie PVC. Mogłoby dojść do sklejenia wykładziny dywanowej z wykładziną PVC.
- Do czyszczenia zlewozmywaka i kuchenki gazowej nigdy nie używać środków szorujących zawierających piasek. Unikać wszystkiego, co mogłoby spowodować rysy i wgłębienia.
- Kuchenkę gazową można czyścić zaledwie zwilżoną ściereczką lub gąbką. Nie wolno dopuścić, aby woda przedostała się do otworów w kuchenke gazowej. Woda może uszkodzić kuchenkę gazową.
- Moskitierę w drzwiach, oknach i oknach dachowych wyszczotkować miękką szczotką lub odkurzyć używając nasadki szczotkowej do odkurzacza.
- Rolety przyciemniające w drzwiach, oknach i oknach dachowych wyszczotkować miękką szczotką lub odkurzyć używając nasadki szczotkowej do odkurzacza. Tłuszcz lub uporczywy brud usuwać przy użyciu ługu mydlanego (mydło rdzeniowe) w temperaturze 30°C.
- Składane zastony zaciemniające wyszczotkować miękką szczotką lub odkurzyć używając nasadki szczotkowej do odkurzacza. Tłuszcz lub uporczywy brud usuwać przy użyciu ługu mydlanego (mydło rdzeniowe) w temperaturze 30°C.
- Pasy bezpieczeństwa po rozwinięciu można czyścić przy użyciu ciepłego ługu mydlanego. Przed zwinięciem pasy bezpieczeństwa muszą być całkowicie suche.

12 Pielęgnacja

12.3 Instalacja wodna

12.3.1 Czyszczenie zbiornika na wodę

- Do czyszczenia zbiornika na wodę używać dostępnych w sklepach specjalistycznych środków czyszczących do tworzyw sztucznych. Przestrzegać wskazówek i informacji producenta.

12.3.2 Czyszczenie rur wodociągowych



- ▷ Stosować wyłącznie odpowiednie środki czyszczące ze sklepów specjalistycznych.



- ▷ Wypływającą mieszaninę wody i środka czyszczącego zebrać i poddać prawidłowej utylizacji.

- Opróżnić instalację wodną.
- Zamknąć wszystkie otwory spustowe i zawory spustowe.
- Do zbiornika na wodę włąć mieszaninę wody i środka czyszczącego. Przestrzegać podawanych przez producenta proporcji mieszaniny.
- Otworzyć pojedynczo zawory spustowe.
- Nie zamykać zaworów spustowych, dopóki mieszanina wody i środka czyszczącego nie znajdzie właściwego odpływu.
- Z powrotem zamknąć zawory spustowe.
- Wszystkie zawory kurkowe wody ustawić na „ciepła” i otworzyć.
- Nie zamykać zaworów kurkowych wody, dopóki mieszanina wody i środka czyszczącego nie znajdzie odpływu.
- Wszystkie zawory kurkowe wody ustawić na „zimna” i otworzyć.
- Nie zamykać zaworów kurkowych wody, dopóki mieszanina wody i środka czyszczącego nie znajdzie odpływu.
- Zamknąć wszystkie zawory kurkowe wody.
- Kilkakrotnie uruchomić spłuczkę toaletową.
- Odczekać aż środki czyszczące zaczną działać zgodnie ze wskazówkami producentów.
- Opróżnić instalację wodną. Mieszaninę wody i środka czyszczącego zebrać i poddać prawidłowej utylizacji.
- W celu przepłukania kilkakrotnie na przemian napełniać wodą pitną całą instalację wodną i opróżniać.

12

Pielęgnacja

12.3.3 Dezynfekcja instalacji wodnej



- ▷ Stosować wyłącznie odpowiednie środki dezynfekcyjne ze sklepów specjalistycznych.



- ▷ Wypływającą mieszaninę wody i środka dezynfekcyjnego zebrać i poddać prawidłowej utylizacji.

- Opróżnić instalację wodną.
- Zamknąć wszystkie otwory spustowe i zawory spustowe.
- Do zbiornika na wodę włąć mieszaninę wody i środka dezynfekcyjnego. Przestrzegać podawanych przez producenta proporcji mieszaniny.
- Otworzyć pojedynczo zawory spustowe.
- Nie zamykać zaworów spustowych, dopóki mieszanina wody i środka dezynfekcyjnego nie znajdzie właściwego odpływu.
- Z powrotem zamknąć zawory spustowe.
- Wszystkie zawory kurkowe wody ustawić na „ciepła” i otworzyć.
- Nie zamykać zaworów kurkowych wody, dopóki mieszanina wody i środka dezynfekcyjnego nie znajdzie odpływu.
- Wszystkie zawory kurkowe wody ustawić na „zimna” i otworzyć.
- Nie zamykać zaworów kurkowych wody, dopóki mieszanina wody i środka dezynfekcyjnego nie znajdzie odpływu.
- Zamknąć wszystkie zawory kurkowe wody.
- Kilkakrotnie uruchomić spłuczkę toaletową.
- Odczekać aż środki dezynfekcyjne zaczną działać zgodnie ze wskazówkami producentów.
- Opróżnić instalację wodną. Mieszaninę wody i środka dezynfekcyjnego zebrać i poddać prawidłowej utylizacji.
- W celu przepłukania kilkakrotnie na przemian napełniać wodą pitną całą instalację wodną i opróżniać.

12.4 Wyciąg



- ▶ Przed przystąpieniem do prac odłączyć urządzenie od zasilania.

Systematycznie czyścić w wyciągu filtr zatrzymujący tłuszcz. Częstotliwość czyszczenia zależy od tego, jak często korzysta się z wyciągu. Nie należy zwlekać z czyszczeniem filtra, aż wydajność wyciągu zacznie zauważalnie spadać.

Czyszczenie filtra zatrzymującego tłuszcz:

- W razie potrzeby zdemontować dolną osłonę.
- Wymontować filtr.
- Wymyć filtr, używając ciepłej wody i odrobiny płynu do zmywania.
- Pozostawić filtr do całkowitego wyschnięcia i zamontować z powrotem.
- Ewentualnie z powrotem zamocować osłonę i przykręcić dwiema śrubami.

12 Pielęgnacja

Wymiana filtra węglowego:

- Zdemonstrować dolną i środkową osłonę.
- Wymontować stary filtr węglowy.
- Zamocować nowy filtr węglowy.
- Z powrotem zamocować osłony i przykręcić dwiema śrubami.

12.5 Umywalka/zlewozmywak

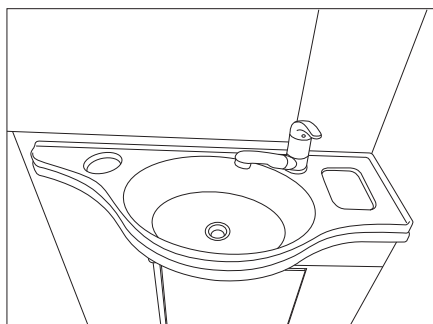

Rys. 355 Umywalka (wariant 1)

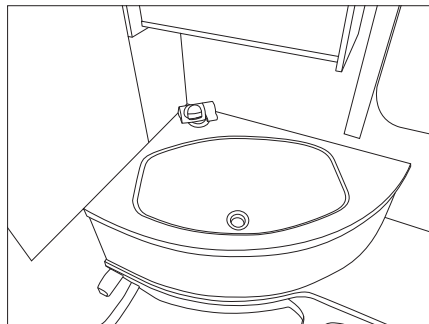

Rys. 356 Umywalka (wariant 2)

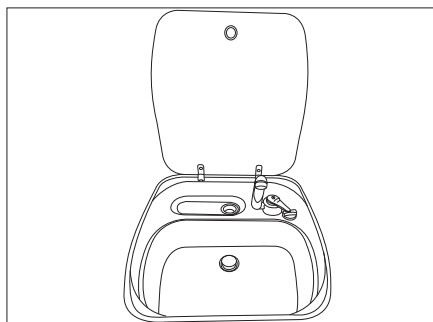

Rys. 357 Zlewozmywak

12.5.1 Umywalka/zlewozmywak ze stali nierdzewnej



- ▷ Nie używać do czyszczenia jakichkolwiek wybielaczy, ani produktów zawierających chlorki czy kwas solny, proszku do pieczenia ani środków do czyszczenia srebra.
- ▷ Nie stosować mleczka czyszczącego i gąbek o zgrubnej strukturze.



- ▷ Przed przystąpieniem do właściwego czyszczenia przetestować w nierzucającym się w oczy miejscu, czy używany produkt do czyszczenia nie uszkodzi powierzchni.
- ▷ Wyczyszczone powierzchnie dokładnie wytrzeć do sucha, aby uniknąć śladów kamienia.
- ▷ Szczotkowane powierzchnie ze stali nierdzewnej wycierać wzdłuż szlif.

Usuwanie uporczywych zabrudzeń:

- Przynajmniej 2 razy w roku wyczyścić umywalkę/zlewozmywak standardowym preparatem do czyszczenia stali nierdzewnej.
- Po każdym użyciu opłukać umywalkę/zlewozmywak i osuszyć ściereczkami AGD.

Usuwanie pozostałości po tłuszczach i olejach:

- Wyczyścić umywalkę/zlewozmywak przy użyciu zwykłej gąbki AGD i mleczka czyszczącego.
- Opłukać umywalkę/zlewozmywak i osuszyć ściereczkami AGD.
- Zanieczyszczone miejsca w umywalce/zlewozmywaku natrzeć ręcznikiem kuchennym nasączonym niewielką ilością spirytusu.
- Opłukać umywalkę/zlewozmywak i osuszyć ściereczkami AGD.

Usuwanie odcisków palców:

- Wyczyścić umywalkę/zlewozmywak przy użyciu płynu do mycia naczyń i skórzonej ściereczki czyszczącej.
- Opłukać umywalkę/zlewozmywak i osuszyć ściereczkami AGD.

12.5.2 Umywalka/zlewozmywak z tworzywa sztucznego



- ▷ Nie stosować mleczka/proszku czyszczącego i gąbek o zgrubnej strukturze.



- ▷ Przed przystąpieniem do właściwego czyszczenia przetestować w nierzucającym się w oczy miejscu, czy używany produkt do czyszczenia nie uszkodzi powierzchni.
- ▷ Wyczyszczone powierzchnie dokładnie wytrzeć do sucha, aby uniknąć śladów kamienia.

Usuwanie zwykłych zabrudzeń:

- Wyczyścić umywalkę/zlewozmywak przy użyciu standardowego płynu do mycia lub nieszorującego detergentu do użytku domowego.

Usuwanie uporczywych zabrudzeń:

- Za pomocą wilgotnej gąbki wetrzeć sól odplamiającą lub sól do zmywarek i odczekać kilka godzin, aż zadziała.
- Usunąć sól i wyczyścić niekę bezpiecznym dla żywności detergentem do czyszczenia tworzyw sztucznych.
- Wypłukać umywalkę/zlewozmywak.

Usuwanie kamienia:

- Wyczyścić umywalkę/zlewozmywak octem lub środkiem do usuwania kamienia.
- Wypłukać umywalkę/zlewozmywak.

12 Pielęgnacja

12.6 Toalety

Nie używana przez dłuższy czas toaleta, np. w czasie zimowej przerwy w użytkowaniu, musi zostać wyczyszczona i całkowicie opróżniona.

12.6.1 Toaleta z osobnym zbiornikiem na wodę

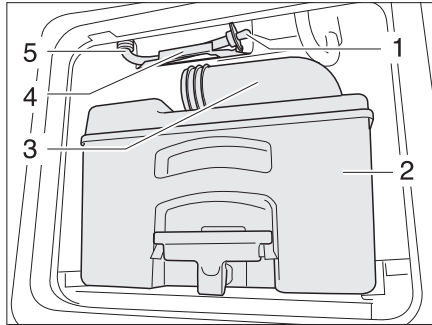

Rys. 358 Wąż odpływowy zbiornika na wodę toaleta

Opróżnianie zbiornika:

- Nacisnąć przycisk spłukiwania, aby aktywować panel sterowniczy.
- Otworzyć zasuwę i tak długo uruchamiać płukanie, aż przestanie płynąć woda.
- Zamknąć zasuwę.
- Opróżnić kasetę (Rys. 358,2) w przeznaczony do tego stacji utylizacyjnej i wyczyścić.
- Pozostawić otwarty króciec opróżniający (Rys. 358,3).
- Wyjąć wąż odpływowy (Rys. 358,5) z mocowania (Rys. 358,4).
- Podstawić pod wąż odpływowy wystarczająco duże naczynie.
- Usunąć zatyczkę odpływu (Rys. 358,1) i wypuścić resztkę wody.
- Kiedy woda przestanie spływać, wetknąć zatyczkę do węża odpływowego.
- Umieścić wąż odpływowy w mocowaniu.

12.7 Pielęgnacja w sezonie zimowym

Sól roztopiająca lód niszczy płytę podłogową i części wystawione na działanie bryzgów wody. Zalecamy częstsze mycie pojazdu w sezonie zimowym. Szczególnie narażone są części mechaniczne i obrabiane powierzchniowo oraz spód pojazdu, dlatego muszą być skrupulatnie czyszczone.



- ▷ W obliczu niebezpieczeństwa wystąpienia przymrozków zawsze włączać grzejnik, ustawiając minimalną temperaturę 15°C. Dmuchawę powietrza obiegowego (jeśli jest zainstalowana) ustawić na tryb automatyczny. Przy ekstremalnych temperaturach panujących na zewnątrz oprócz tego należy uchylić klapy i drzwi w meblach. Wpływające ciepłe powietrze może przeciwdziałać zamarzaniu, np. rur wodociągowych oraz tworzeniu się skroplin w szafach.
- ▷ W obliczu niebezpieczeństwa wystąpienia przymrozków dodatkowo okryć okna po zewnętrznej stronie pojazdu matami termoizolacyjnymi.

12 Pielęgnacja

12.7.1 Przygotowania

- Skontrolować pojazd pod kątem uszkodzeń lakieru i rdzy. Naprawić ewentualne uszkodzenia.
- Upewnić się, że wykluczona jest możliwość przedostania się wody do układów wentylacji wymuszonej i do grzejnika.
- Metalowe części płyty spodniej zabezpieczyć przed rdzą środkiem antykorozyjnym na bazie wosku.
- Lakierowane powierzchnie zewnętrzne zakonserwować przy użyciu właściwego środka.

12.7.2 Tryb zimowy

Zamieszkiwanie pojazdu w sezonie zimowym, gdy na zewnątrz panują niskie temperatury, powoduje powstawanie skroplin. Aby zagwarantować właściwą jakość powietrza i uniknąć szkód w pojeździe wywołanych skroplinami, należy zadbać o dostateczną wentylację.

- W fazie nagrzewania pojazdu ustawić grzejnik w najwyższym położeniu i otworzyć szafki na dachu, zsunąć zasłony oraz rolety. W ten sposób osiągnie się optymalną wentylację i przewietrzenie.
- Rano podnosić wszystkie obicia tapicerowane, przewietrzać skrzynie ładunkowe i osuszyć wilgotne miejsca.



- ▷ Zbierające się mimo to gdziekolwiek skropliny wystarczy po prostu wytrzeć.

12.7.3 Po zakończeniu sezonu zimowego

- Przeprowadzić gruntowne mycie płyty podłogowej i silnika. Pozwoli to usunąć środki rozmrażające (sole, resztki ługów), które sprzyjają powstawaniu korozji.
- Przeprowadzić czyszczenie z zewnątrz i zakonserwować blachy karoserii standardowym woskiem do aut.

12.8 Przerwa w użytkowaniu

12.8.1 Tymczasowa przerwa w użytkowaniu



- ▶ Po dłuższym okresie przestoju (ok. 10 miesięcy) zlecić kontrolę układu hamulcowego i instalacji gazowej w autoryzowanym warsztacie specjalistycznym.
- ▶ Należy pamiętać, że woda nie nadaje się do konsumpcji już po krótkim czasie.
- ▶ Uszkodzone przez zwierzęta kable mogą wywoływać zwarcia. Niebezpieczeństwo wybuchu pożaru!



Zwierzęta (przede wszystkim myszy) potrafią wyrządzić poważne szkody we wnętrzu pojazdu. Należy się z tym liczyć zwłaszcza, gdy zwierzęta mogą bez przeszkód buszować w zaparkowanym pojeździe.

Zwierzęta potrafią niepostrzeżenie dostać się do środka pojazdu i znaleźć w nim skuteczną kryjówkę.

Aby uniknąć lub ograniczyć skalę szkód wyrządzonych przez wdzierające się do środka zwierzęta, należy systematycznie sprawdzać pojazd pod kątem szkód lub podejrzanych śladów. Jest to szczególnie wskazane ok. 24 godzin po odstawieniu pojazdu na miejsce postoju.

Po wykryciu śladów bytności zwierząt skontaktować się z autoryzowanym partnerem handlowym lub punktem serwisowym. Uszkodzone kable mogą wywołać zwarcie. W efekcie w pojeździe może wybuchnąć pożar.

Lista kontrolna czynności do wykonania przed przerwą w użytkowaniu:

	Czynności	gotowe
Pojazd bazowy	Całkowicie napełnić zbiornik paliwa. Zapobiegnie to szkodom wyrządzonym w instalacji paliwowej przez korozję	
	Podpreść pojazd, aby odciążyc koła, lub przemieszczać pojazd co 4 tygodnie. Zapobiegnie to powstawaniu odgnieceń na oponach i łożyskach kół.	
	Chronić opony przed bezpośrednim nasłonecznieniem. Niebezpieczeństwo powstawania pęknięć!	
	Napompowanie opon do zalecanego ciśnienia maksymalnego	
	Kontrola koła zapasowego bądź zestawu naprawczego	
	Zadbanie o wystarczającą cyrkulację powietrza wokół płyty spodniej  ▷ Wilgoć lub brak tlenu, np. wskutek przykrycia foliami z tworzywa sztucznego, mogą powodować optyczne nieprawidłowości w płycie spodniej.	
Dodatkowo przestrzegać wskazówek w instrukcji użytkowania pojazdu bazowego.		
Nadwozie	Zamknąć wszystkie kominy, zakładając na nie dopasowane kaptury i uszczelnić wszystkie pozostałe otwory (z wyjątkiem systemów wentylacji wymuszonej). Zapobiec wdzieraniu się zwierząt (np. mysz)	
	Aby uniknąć tworzenia się skroplin a w konsekwencji rozwoju pleśni, wewnątrz pojazdu, wszystkie dostępne z zewnątrz luki bagażowe i samo miejsce postoju (np. garaż) należy przewietrzać co 3 tygodnie.	
Wnętrze	ustawienie i przykrycie poduszek tapicerowanych	
	wyczyszczenie lodówki	
	zostawienie lekko uchylonych drzwi lodówki i półki zamrażalnika	
	poszukanie śladów zwierząt wewnątrz pojazdu	
	odłączenie ekranu płaskiego od zasilania i ewentualnie wyniesienie z pojazdu	
Instalacja gazowa	zamknięcie głównego zaworu odcinającego w butli gazowej	
	zamknięcie wszystkich zaworów odcinających dopływ gazu	
	wyjęcie pustych butli gazowych ze skrzynki gazowej	
Instalacja elektryczna	naładowanie do pełna akumulatora części mieszkalnej i akumulatora rozruchowego  ▷ Przed tymczasową przerwą w użytkowaniu ładować akumulator przez co najmniej 24 godziny.	
	odłączenie akumulatora części mieszkalnej od sieci pokładowej 12 V	

Instalacja wodna

Czynności	gotowe
Opróżnić całą instalację wodną. Zawory kurkowe pozostawić na wpół otwarte. Zawór bezpieczeństwa/spustowy (jeśli jest zainstalowany) i wszystkie zawory spustowe pozostawić otwarte. Stosować się do wskazówek zawartych w rozdziale 11.	
Wyłączyć zawór bezpieczeństwa/spustowy w bloku elektrycznym. W przeciwnym razie nastąpi zbyt szybkie rozładowanie akumulatora.	
 ▷ Po wyłączeniu zaworu bezpieczeństwa/spustowego instalacja wodna przestaje być chroniona przed mrozem.	
Otworzyć filtr wody w pompie ciśnieniowej wody i wypuścić wodę (patrz rozdział 13.3.4).	

12.8.2 Przerwa w użytkowaniu na czas zimy

Jeśli przerwa w użytkowaniu ma potrwać całą zimę, konieczne jest podjęcie dodatkowych kroków:

Pojazd bazowy

Czynności	gotowe
Skrupulatne oczyszczenie karoserii i płyty spodniej i spryskanie gorącym woskiem albo zakonserwowanie środkiem do pielęgnacji lakieru	
Napełnienie zbiornika paliwa zimowym olejem napędowym	
Kontrola ochrony przed mrozem w wodzie chłodzącej	
Naprawa uszkodzonego lakieru	
Napompowanie opon do zalecanego ciśnienia maksymalnego	

Nadwozie

Utrzymanie drożności systemów wentylacji wymuszonej	
Czyszczenie i smarowanie zamontowanych podpór podnoszonych	
Wyczyszczenie i posmarowanie wszystkich zawiasów w drzwiach i klapach	
Pokrycie zamków ryglujących olejem lub gliceryną przy użyciu pędzelka	
Nasmarowanie talkiem wszystkich uszczelek gumowych przy użyciu pędzelka	
Zabezpieczenie bębneków w zamkach pyłem grafitowym	

Wnętrze

rozstawienie nawilżaczy powietrza	
wyjęcie poduszek z pojazdu i umieszczenie w suchym miejscu składowania	
wietrzenie wnętrza w regularnych odstępach	
opróżnienie wszystkich szaf i schowków oraz otwarcie klap, drzwi i szuflad	
gruntowne wyczyszczenie wnętrza	
wyjęcie z pojazdu ekranu płaskiego ze względu na niebezpieczeństwo wystąpienia przymrozków	

Instalacja elektryczna

demontaż akumulatora rozruchowego i akumulatora części mieszkalnej i przechowanie w ogrzewanym miejscu (patrz rozdział 9)	
---	--

	Czynności	gotowe
Instalacja wodna	wyczyszczenie instalacji wodnej specjalnymi środkami czyszczącymi ze specjalistycznego sklepu	
	opróżnienie filtra wody pompy ciśnieniowej wody (patrz też rozdział 13.3.4)	
Cały pojazd	rozłożenie plandek ochronnych w taki sposób, aby nie zakryć otworów wentylacyjnych, albo użycie plandek przepuszczających powietrze	

12.8.3 Uruchomienie pojazdu po tymczasowej przerwie w użytkowaniu lub po przerwie w użytkowaniu na czas zimy

Lista kontrolna czynności do wykonania przed uruchomieniem:

	Czynności	gotowe
Pojazd bazowy	kontrola ciśnienia w oponach	
	kontrola ciśnienia i stanu koła zapasowego bądź kontrola zestawu do naprawy opony	
Nadwozie	wyczyszczenie łożyska obrotowego schodka	
	kontrola działania zamontowanych podpór podnoszonych	
	kontrola działania drzwi, okien i okien dachowych	
	kontrola działania wszystkich zamków zewnętrznych	
	odsłonięcie komina odprowadzającego spaliny z grzejnika (jeśli jest zainstalowany)	
	odsłonięcie szczelin zewnętrznych lodówki (jeśli jest zainstalowana)	
Instalacja gazowa	wstawienie butli gazowych do skrzynki, przymocowanie i podłączenie do reduktora ciśnienia gazu	
Instalacja elektryczna	podłączenie zasilania prądem o napięciu 230 V do zewnętrznego gniazda wtykowego	
	naładowanie do pełna akumulatora części mieszkalnej i akumulatora rozruchowego	
	 ▷ Po przerwie w użytkowaniu należy ładować akumulator przez co najmniej 24 godziny.	
	podłączenie akumulatora części mieszkalnej do sieci pokładowej 12 V (patrz rozdział 9)	
	kontrola działania instalacji elektrycznej, np. świateł w środku, gniazdek wtykowych i urządzeń elektrycznych	
Instalacja wodna	dezynfekcja rur wodociągowych i zbiornika na wodę	
	kontrola działania dźwigni sterowniczej zbiornika na ścieki	
	zamknięcie zaworu bezpieczeństwa/spustowego, zaworów spustowych i zaworów kurkowych wody	
	kontrola szczelności zaworu bezpieczeństwa/spustowego, zaworów kurkowych, zaworów spustowych i rozdzielaczy wody	

12**Pielęgnacja****Urządzenia do zabudowy**

Czynności	gotowe
kontrola działania lodówki	
wymiana cieczy grzewczej w grzejniku na ciepłą wodę co 2 lata	
kontrola działania grzejnika/bojlera	
kontrola działania kuchenki gazowej	
kontrola działania klimatyzacji	

13 Konserwacja

Przegląd rozdziału

W niniejszym rozdziale zamieściliśmy wskazówki dotyczące kontroli urzędowych oraz prac przeglądowych i konserwacyjnych w pojeździe.

Wskazówki odnoszące się do konserwacji dotyczą następujących elementów:

- grzejnika na ciepłą wodę Alde
- ogrzewania postojowego
- klimatyzacji
- wymiany żarówek i lamp fluorescencyjnych
- tylnej osi AL-KO

Na końcu rozdziału zamieszczone są ważne wskazówki dotyczące nabywania części zamiennych.

13.1 Prace przeprowadzane w ramach przeglądu

Jak każde urządzenie techniczne, pojazd wymaga regularnego badania.

Prace w ramach przeglądu muszą być wykonywane przez specjalistów.

Do przeprowadzenia tych czynności niezbędna jest specjalistyczna wiedza i kwalifikacje, których nie da się przekazać w ramach niniejszej instrukcji obsługi. Taką wiedzę i kwalifikacjami dysponują wszyscy autoryzowani partnerzy handlowi i wszystkie punkty serwisowe. Doświadczenie i regularne szkolenia techniczne prowadzone przez fabrykę oraz urządzenia i narzędzia gwarantują profesjonalny przegląd pojazdu, zgodny z najnowszym stanem wiedzy.

Punkt serwisowy potwierdza wykonanie niezbędnych prac.

Prace przeprowadzane w ramach przeglądu podwozia muszą zostać potwierdzone w książeczce serwisowej producenta podwozia.



- ▷ Przestrzegać przeglądów wyznaczonych przez producenta i zlecać ich przeprowadzenie z przewidzianą częstotliwością. Pozwoli to zachować wartość pojazdu.
- ▷ Zaświadczenie o przeprowadzonych pracach w ramach przeglądu stanowi równocześnie dowód w razie ewentualnych szkód i zdarzeń objętych gwarancją.

13.2 Prace konserwacyjne

Jak każde urządzenie techniczne, pojazd wymaga konserwacji. Zakres i częstotliwość prac konserwacyjnych są ustalane na podstawie różnych warunków eksploatacji i użytkowania. Trudniejsze warunki eksploatacji zmuszają do częstszej konserwacji pojazdu.

Konserwację samochodu bazowego i urządzeń do zabudowy należy zlecać w interwałach podawanych w instrukcjach obsługi tych urządzeń.

13.3 Grzejnik na ciepłą wodę Alde



- ▷ Co 6 miesięcy sprawdzać w zbiorniku wyrównawczym stan cieczy grzewczej.
- ▷ W trakcie lub po pierwszych godzinach eksploatacji grzejnika na ciepłą wodę poziom cieczy ze względu na specyfikę systemu może spaść poniżej poziomu minimalnego. W takim przypadku konieczne jest uzupełnienie cieczy grzewczej.
- ▷ Po pierwszym nagrzewaniu zalecamy odpowietrzenie układu grzewczego i skontrolowanie zawartości glikolu.

13 Konserwacja



- ▷ Wymianę cieczy grzewczej należy zlecać mniej więcej co dwa lata autoryzowanemu partnerowi handlowemu lub punktowi serwisowemu, bo z czasem słabnie skuteczność zabezpieczenia antykorozyjnego.
- ▷ Do układu grzewczego dolewać jedynie mieszaninę wody i glikolu (60 : 40). Taka mieszanina gwarantuje ochronę przed mrozem do ok. -25°C. Przy napełnianiu grzejników na ciepłą wodę podłączonych do układu chłodzenia silnika w samochodzie przestrzegać wskazówek w instrukcjach obsługi opracowanych przez producentów.



- ▷ Bliższe informacje są zamieszczone z osobnej instrukcji obsługi dostarczonej przez producenta.

13.3.1 Kontrola poziomu cieczy

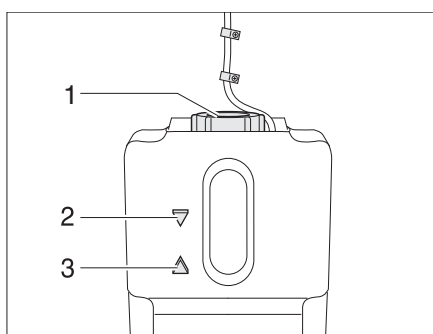

Rys. 359 Zbiornik wyrównawczy grzejnika na wodę ciepłą

- Wyłączyć grzejnik na wodę ciepłą i zostawić do ostygnięcia.
- Sprawdzić, czy w cieczy w zbiorniku wyrównawczym (Rys. 359) mieści się między znacznikami „MIN” (Rys. 359,3) i „MAX” (Rys. 359,2).
- Wymieniać ciecz co 2 lata.

13.3.2 Uzupelnienie zapasu cieczy grzewczej



- ▷ Ciecz grzewcza musi być wymieniana co 2 lata.

- Ustawić pojazd w poziomie. W ten sposób uniknie się powstawania pęcherzy.
- Wyłączyć grzejnik na wodę ciepłą i zostawić do ostygnięcia.
- Odkręcić albo zdjąć osłonę.
- Odkręcić nakrętkę (Rys. 359,1) na zbiorniku wyrównawczym.
- Powoli wyjąć górą pokrywą z pompą cyrkulacyjną.
- Sprawdzić zawartość środka chroniącego przed mrozem za pomocą specjalnego próbnika wrzecionowego. Zawartość środka chroniącego przed mrozem musi wynosić 40% lub odpowiadać ochronie przed mrozem do -25°C.
- Powoli dolewać do zbiornika wyrównawczego mieszaniny wody i środka chroniącego przed mrozem.



- ▷ Optymalny poziom cieczy uzyskuje się wówczas, gdy ciecz w zbiorniku wyrównawczym sięga 1 cm powyżej znacznika „MIN”.

13 Konserwacja

13.3.3 Odpowietrzenie instalacji grzewczej

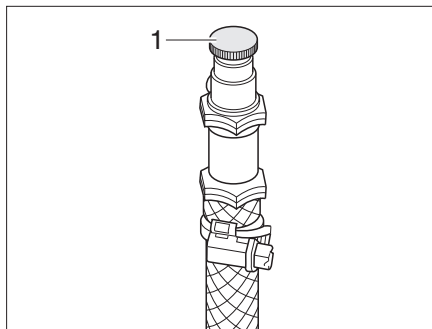

Rys. 360 Zawór odpowietrzający w grzejniku na ciepłą wodę

W grzejnikach są zamontowane zawory odpowietrzające.

- Wyłączyć grzejnik na wodę ciepłą i zostawić do ostygnięcia.
- Otworzyć zawór odpowietrzający (Rys. 360,1) i pozostawić otwarty do chwili, gdy przestanie się z niego wydobywać powietrze.
- Zamknąć zawór odpowietrzający.
- Powtórzyć tę operację ze wszystkimi zaworami odpowietrzającymi.
- Sprawdzić, czy rośnie temperatura grzejnika na wodę ciepłą.

13.3.4 Czyszczenie filtra wody w pompie ciśnieniowej wody

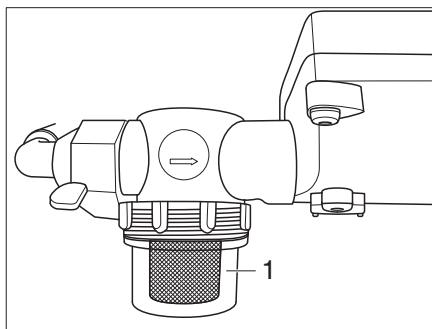

Rys. 361 Filtr wody w pompie ciśnieniowej wody

Filtr wody (Rys. 361,1) w pompie ciśnieniowej wody powinien być regularnie – przynajmniej jeden raz w roku – czyszczony. Stopień zabrudzenia można ocenić z zewnątrz, zaglądając przez wziernik.

- Zatrzymać dopływ wody.
- Odkręcić wziernik i usunąć zanieczyszczenia.
- Z powrotem przykręcić wziernik.
- Przywrócić dopływ wody.

13 Konserwacja

13.4 Nagrzewnica do silnika Diesla Webasto

13.4.1 Dezynfekcja



- ▷ Instalację wodociągową należy czyścić i dezynfekować przynajmniej raz w roku.

Do dezynfekcji zalecane jest stosowanie roztworu podchlorynu sodu (NaOCl), rozcieńczonego do 5%, w temperaturze od 30°C do 40°C (np. Certisil®, Puriclean®).

- Całkowicie spuścić wodę i zamknąć wszystkie zawory kurkowe wody.
- Całą instalację wodociągową napełnić NaOCl.
- Ustawić przełącznik obrotowy (Rys. 293,3) na tryb letni, temperaturę wody na 40°C (Rys. 293,2).
- Otworzyć po kolei zawory kurkowe wody w kuchni, łazience, prysznicu itd. (baterie mieszające lub baterie jednodźwigniowe ustawić na „warm”), aż z układu przewodów ucieknie całe powietrze i z kurków zacznie płynąć NaOCl.
- Włączyć urządzenie na 1-2 godziny.
- Całkowicie spuścić NaOCl.
- W ten sam sposób przepłukać układ przewodów jeden albo dwa razy. Włączanie urządzenia na 1-2 godziny nie jest konieczne.
- Całkowicie spuścić wodę.

13.4.2 Usuwanie kamienia

Zalecane jest systematyczne usuwanie kamienia w celu zachowania jakości wody i wydajności urządzenia grzewczego. Częstotliwość operacji jest uzależniona od dostępnej jakości wody.

Do usuwania kamienia należy stosować standardowe produkty AGD, na przykład mieszaninę octu winnego i wody w proporcjach 1:2.

- Całkowicie spuścić wodę i zamknąć wszystkie zawory kurkowe wody.
- Napełnić całą instalację wodociągową mieszaniną octu winnego i wody.
- Ustawić przełącznik obrotowy (Rys. 293,3) na tryb letni, temperaturę wody na 40°C (Rys. 293,2).
- Otworzyć po kolei zawory kurkowe wody w kuchni, łazience, prysznicu itd. (baterie mieszające lub baterie jednodźwigniowe ustawić na „warm”), aż z układu przewodów ucieknie całe powietrze i z kurków zacznie płynąć mieszanina octu winnego i wody.
- Włączyć urządzenie na 1-2 godziny.
- Sprawdzić, czy osady całkowicie rozpuściły się w wodzie z octem. Jeśli nie, uruchomić urządzenie grzewcze na kolejne 30 minut.
- Całkowicie spuścić wodę z octem.
- Płukać układ przewodów wodą pitną, aż przestanie być wyczuwalny zapach octu.

13 Konserwacja

13.4.3 Bezpieczniki



- ▶ Przed wymianą bezpiecznika upewnić się, że nagrzewnica silnika Diesla jest wyłączona.



- ▶ Nieprawidłowe, niezgodne ze wskazówkami oprzewodowanie bezpieczników może doprowadzić do pożaru.

Nagrzewnica silnika Diesla Webasto ma 3 bezpieczniki: 5 A, 15 A i 15 A. Każdy z bezpieczników musi być podłączony do odpowiedniego przewodu (przestrzegać oznaczeń kolorystycznych).

- 5 A: przewód czerwono-niebieski
- 15 A: przewód czerwono-czarny
- 15 A: przewód czerwony

13.5 Ogrzewanie postojowe

Ogrzewanie postojowe należy przynajmniej raz w miesiącu uruchamiać na 10 minut przy zimnym silniku i najniższym ustawieniu dmuchawy.

Przed rozpoczęciem okresu grzewczego zlecić badanie ogrzewania postojowego w autoryzowanym warsztacie specjalistycznym.

13.6 Klimatyzacja dachowa (Truma)



- ▶ Przed przystąpieniem do prac odłączyć urządzenie od zasilania.



- ▶ Pod żadnym pozorem nie uruchamiać klimatyzacji bez filtra kłaczków. Brak filtra kłaczków prowadzi do zanieczyszczenia parownika, zmniejszając wydajność klimatyzacji.
- ▶ W przypadku zacopowania odpływu skroplin skropliny mogą dostać się do wnętrza pojazdu. Odpływ skroplin oczyszczać z brudu, listowia i podobnych zanieczyszczeń.

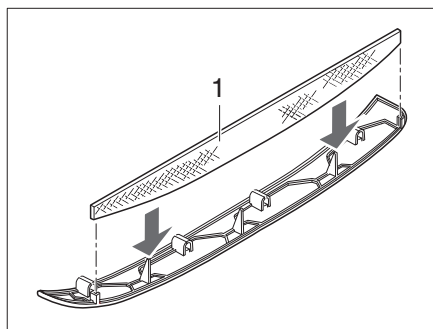

Rys. 362 Filtr kłaczków w klimatyzacji

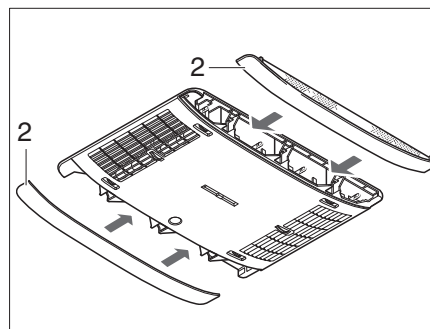

Rys. 363 Panele klimatyzacji

W panelach bocznych (Rys. 363,2) znajdują się dwa filtry kłaczków. Filtry kłaczków muszą być czyszczone w regularnych odstępach, jednak przynajmniej co 6 miesięcy, a w razie potrzeby wymieniane.

13 Konserwacja

- Zdjąć panele (Rys. 363,2) z dystrybutora powietrza i wyczyścić lub, w razie potrzeby, wymienić filtr kłaczków (Rys. 362,1).
- Założyć panele z oczyszczonym lub nowym filtrem kłaczków.

13.7 Wymiana żarówek i lamp fluorescencyjnych



- ▶ Żarówki i oprawki lamp mogą osiągać bardzo wysokie temperatury. Dlatego przed wymianą żarówek lampa musi ostygnąć.
- ▶ Przed wymianą żarówki odłączyć dopływ prądu wyłącznikiem różnicowoprądowym w skrzynce bezpieczników 230 V.
- ▶ Przechowywać żarówki w miejscu niedostępnym dla dzieci.
- ▶ Nie używać żarówki, która spadła na ziemię lub jest zadrapana. Żarówka może się rozprysnąć.
- ▶ Lampy mogą osiągać bardzo wysokie temperatury. Kiedy lampa jest włączona, odstęp bezpieczeństwa od łatwopalnych przedmiotów musi wynosić zawsze 30 cm. Niebezpieczeństwo wybuchu pożaru!



- ▷ Nie dotykać palcami nowej żarówki. Do zamontowania nowej żarówki używać kawałka tkaniny.
- ▷ Stosować jedynie żarówki tego samego typu i o właściwej mocy wyrażonej w watach.
- ▷ W razie wykrycia usterki diod LED w lampach, należy udać się do autoryzowanego partnera handlowego lub punktu serwisowego.

13.7.1 Lampa punktowa LED

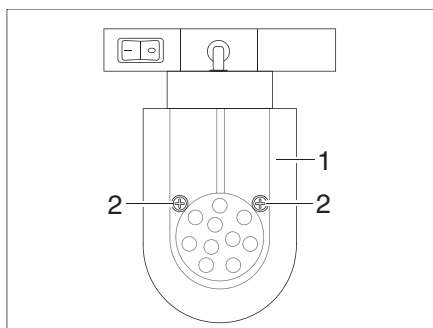

Rys. 364 Lampa punktowa LED (przesuwna)

Wymiana lampy:

- Odkręcić śruby mocujące (Rys. 364,2).
- Ostrożnie zdjąć klosz lampy (Rys. 364,1).
- Wyjąć źródło światła LED.
- Zamontować nowe źródło światła LED.
- Zmontować lampę w odwrotnej kolejności.

13 Konserwacja

13.7.2 Lampa oświetlająca garaż

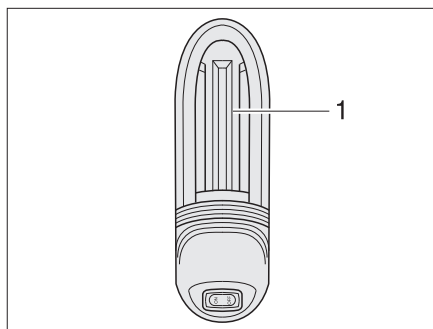

Rys. 365 Lampa oświetlająca garaż

- Wymiana lampy:*
- Osłonę lampy (Rys. 365,1) przesunąć nieco w górę i zdjąć.
 - Wymontować żarówkę.
 - Zamontować nową żarówkę.
 - Zmontować lampę w odwrotnej kolejności.

13.7.3 Lampa oświetlająca lodówkę

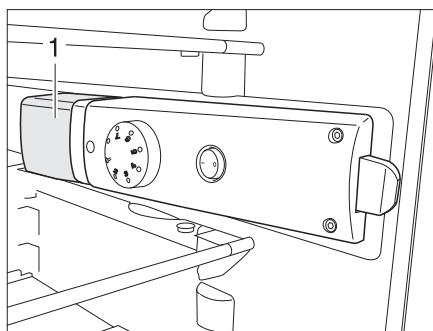

Rys. 366 Lampa oświetlająca lodówkę

- Wymiana lampy:*
- Wyłączyć lodówkę wyłącznikiem zewnętrznym.
 - Chwycić od tyłu osłonę lampy (Rys. 366,1) i unieść ok. 3 mm.
 - Zdjąć osłonę lampy bokiem.
 - Wymontować żarówkę.
 - Zamontować nową żarówkę.
 - Zmontować lampę w odwrotnej kolejności.

13 Konserwacja

13.8 Tylna oś AL-KO

Samochody marki Fiat z osią tylną AL-KO bez zawieszenia pneumatycznego

Niezależnie od przepisów i wskazówek w instrukcji użytkowania pojazdu bazowego oraz książeczki serwisowej, po przejechaniu kolejnych 20 000 km, jednak najpóźniej co 12 miesięcy, konieczne jest przesmarowanie osi tylnej.



- ▷ Przesmarowanie powinno się wykonać przy odciążonej osi tylnej.
- ▷ Do przesmarowania używać następujących smarów:
Costrac GL 1501 firmy Klüber
Cardex 3746 SP firmy CONDA



- ▷ Jeżeli pojazd jest wyposażony w bezbustugową oś z drążkami skrętnymi lub w oś tylną z zawieszeniem pneumatycznym, nie instaluje się gniazd smarowych.

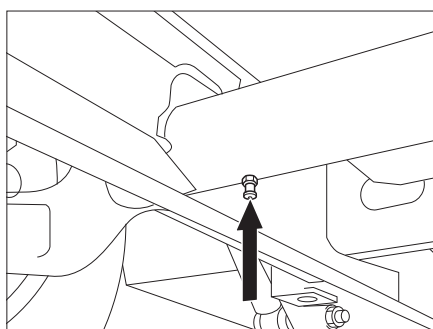

Rys. 367 Tylna oś AL-KO

Gniazda smarowe (Rys. 367, strzałka) znajdują się na spodniej stronie osi.

13.9 Tabliczka znamionowa

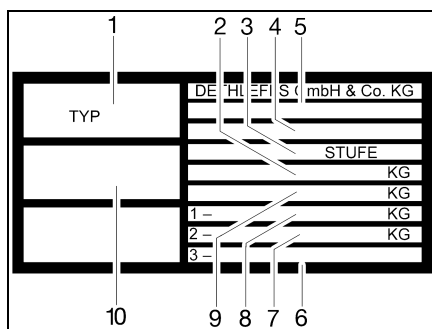

Rys. 368 Tabliczka znamionowa

- 1 Typ
- 2 technicznie dopuszczalna masa całkowita pojazdu z przyczepą
- 3 Numer podwozia
- 4 Producent stopnia (stopnia rozbudowy)
- 5 nr homologacji WE
- 6 dopuszczalny nacisk na oś tylną (w osi podwójnej)
- 7 dopuszczalny nacisk na oś z tyłu
- 8 dopuszczalny nacisk na oś z przodu
- 9 technicznie dopuszczalna masa całkowita pojazdu
- 10 numer seryjny

Tabliczka znamionowa (Rys. 368) z numerem seryjnym jest przytwierdzona do słupka B po stronie pasażera obok kierowcy (modele T i A) lub w strefie wejścia (modele I).

Nie usuwać tabliczki znamionowej. Tabliczka znamionowa:

- identyfikuje pojazd
- pomaga w pozyskiwaniu części zamiennych
- razem z dokumentami pojazdu wskazuje tożsamość właściciela pojazdu

13 Konserwacja

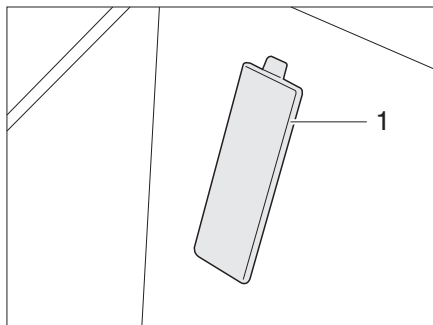

Rys. 369 Osłona numeru podwozia
(samochód bazowy marki Fiat)



- ▷ Przy wszelkich zapytaniach kierowanych do serwisu klienta proszę zawsze podawać **numer seryjny**.
- ▷ W autach marki Fiat numer podwozia znajduje się za osłoną (Rys. 369,1) w wejściu po stronie pasażera obok kierowcy.

13.10 Naklejki ostrzegawcze i informacyjne

Na zewnątrz i w środku pojazdu są przytwierdzone naklejki ostrzegawcze i informacyjne. Naklejki ostrzegawcze i informacyjne służą bezpieczeństwu i nie wolno ich usuwać.



- ▷ Naklejki zamienne można zamówić u autoryzowanego partnera handlowego lub w punkcie serwisowym.

Przegląd rozdziału

W tym rozdziale zamieszczone są ważne wskazówki dotyczące nabywania części zamiennych.



- ▶ Każda zmiana stanu fabrycznego pojazdu może mieć negatywny wpływ na zachowanie się pojazdu i bezpieczeństwo na drodze.
- ▶ Zalecane przez firmę Dethleffs elementy wyposażenia specjalnego i oryginalne części zamienne zostały specjalnie zaprojektowane i zatwierdzone do posiadanego przez Państwa pojazdu. Autoryzowani partnerzy handlowi czy też punkty serwisowe zajmują się sprzedażą i serwisem tych produktów. Autoryzowani partnerzy handlowi i punkty serwisowe dysponują szczegółową wiedzą techniczną i w profesjonalny sposób wykonują niezbędne prace.
- ▶ Niezatwierdzone przez firmę Dethleffs akcesoria, części przeznaczone do zamontowania, przebudowy lub zabudowy, mogą prowadzić do szkód w pojeździe i do obniżenia bezpieczeństwa na drodze. Nawet jeśli są to części opatrzone opinią rzeczoznawczą, homologacją typu czy dopuszczeniem typu, nie ma pewności co do prawidłowej charakterystyki produktu.
- ▶ Firma Dethleffs nie może odpowiadać za szkody spowodowane przez produkty, które nie zostały przez nią zatwierdzone. Dotyczy to w równym stopniu niedozwolonych modyfikacji w pojeździe.

Ze względów bezpieczeństwa części zamienne do urządzeń muszą być zgodne z wytycznymi producenta i dopuszczone przez niego jako części zamienne. Prawo do wykonania montażu części zamiennych mają tylko producent urządzeń lub autoryzowany warsztat specjalistyczny. Części zamienne można nabywać u autoryzowanych partnerów handlowych i w punktach serwisowych.

Oto kilka ważnych części zamiennych:

- bezpieczniki
- Pasek klinowy
- pióra wycieraczek
- żarówki
- pompa wodna (pompa zanurzeniowa)

Przy zamawianiu części zamiennych należy podawać autoryzowanemu partnerowi handlowemu lub pracownikom punktu serwisowego numer seryjny i typ pojazdu.

Opisywany w niniejszej instrukcji obsługi pojazd jest zaprojektowany i wyposażony zgodnie z normą fabryczną. W zależności od przeznaczenia oferowane są różne przydatne akcesoria specjalne. Montując akcesoria specjalne należy sprawdzać, czy są one objęte obowiązkiem wpisania do dokumentacji pojazdu. Przestrzegać technicznie dopuszczalnej masy całkowitej pojazdu. Autoryzowani partnerzy handlowe lub punkty serwisowe służą chętnie poradą.

15 Koła i opony

Przegląd rozdziału

W tym rozdziale zamieściliśmy dla Państwa wskazówki dotyczące opon w pojeździe.

Wskazówki dotyczą:

- doboru opon
- obchodzenia się z oponami
- wymiany kół
- mocowanie koła zapasowego
- ciśnienia w oponach

Na końcu rozdziału jest zamieszczona tabela, w której podane jest poprawne ciśnienie opon w posiadanym przez Państwa pojeździe.

15.1 Informacje ogólne



- ▶ Regularnie kontrolować ciśnienie w oponach - przed każdą jazdą lub co 2 tygodnie. Nieprawidłowe ciśnienie w oponach powoduje nadmierne zużycie i może prowadzić do uszkodzenia opony łącznie z ich rozerwaniem. Grozi to utratą kontroli nad pojazdem.



- ▷ Ciśnienie sprawdzać tylko w zimnych oponach.
- ▷ W pojeździe są zamontowane opony bezdętkowe. Pod żadnym pozorem nie montować dętek w tych oponach.
- ▷ Przestrzegać instrukcji obsługi pojazdu bazowego.



- ▷ W zależności od pojazdu bazowego i wersji pojazdy są seryjnie wyposażone jedynie w zestaw do naprawy opon.
- ▷ W razie uszkodzenia opony skierować pojazd na prawe pobocze. Zabezpieczyć pojazd, wystawiając trójkąt ostrzegawczy. Włączyć światła awaryjne.
- ▷ W pojazdach z osią tandemową, ze względu na specyfikę systemu, może dochodzić do zwiększonego zużycia się opon.
- ▷ Opony nie mogą być starsze niż 6 lat, bo materiał staje się z czasem kruchy. Czterocyfrowy numer DOT na boku opony podaje datę produkcji. Pierwsze dwie cyfry oznaczają tydzień, ostatnie dwie - rok produkcji.

Przykład: (1509) Tydzień 15, rok produkcji 2009.

Pamiętaj:

- Regularnie (co 14 dni) kontrolować opony pod kątem równomiernego zużycia bieżnika, głębokości bieżnika i uszkodzeń zewnętrznych.
- Przestrzegać minimalnej głębokości bieżnika określonej przez ustawodawcę.
- Zawsze używać opon takiego samego typu, takiej samej marki i identycznej wersji (opony letnie lub opony zimowe).
- Stosować wyłącznie opony dopuszczone do danego typu felgi. Dozwolone rozmiary felg i rozmiary opon są wyszczególnione w dokumentacji pojazdu, ale można też zwrócić się o poradę do autoryzowanego partnera handlowego lub do punktu serwisowego.
- Nowe opony docierać z umiarkowaną prędkością na odcinku ok. 100 km, bo dopiero wówczas gwarantowana jest pełna przyczepność.

15 Koła i opony

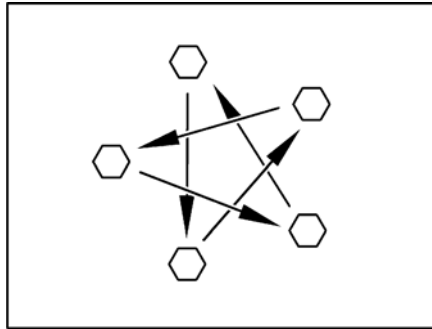

Rys. 370 Nakrętki lub śruby w kołach dokręcać na krzyż.

- Regularnie kontrolować, czy nakrętki lub śruby w kołach są mocno osadzone. Nakrętki lub śruby w wymienionym kole dokręcić na krzyż po przejechaniu 50 km (Rys. 370).
- Nakrętki lub śruby w nowych lub nowo lakierowanych felgach dodatkowo dociągać po przejechaniu ok. 1000 - 5000 km.
- Zapobiegać powstawaniu odgnieceń na oponach i łożyskach kół w trakcie przerw w użytkowaniu lub dłuższych postojów:
Tak podeprzeć pojazd, aby odciążyć koła, lub przemieszczać pojazd co 4 tygodnia, aby zmienić położenie kół.
- Regularnie wymieniać koło zapasowe bądź zestaw naprawczy do opon.

15.2 Dobór opon



- ▶ Wybranie niewłaściwych opon może prowadzić do uszkodzenia opon w czasie jazdy, z rozerwaniem opony włącznie.



- ▶ Montowanie opon, które nie są dopuszczone do posiadanego pojazdu, może skutkować wygaśnięciem homologacji dla pojazdu oraz związanej z tym ochrony ubezpieczeniowej. Autoryzowani partnerzy handlowe lub punkty serwisowe służą chętnie poradą.

Zatwierdzone dla danego pojazdu rozmiary opon są podane w dokumentacji pojazdu albo też można zapytać o nie autoryzowanego partnera handlowego lub pracowników punktów serwisowych. Wszystkie opony muszą pasować do pojazdu, w którym mają być eksploatowane. W pierwszej kolejności dotyczy to wymiarów zewnętrznych opony (średnica, szerokość), które są podane w postaci zgodnego z normą oznaczenia rozmiaru. Ponadto opona musi odpowiadać wymaganiom danego pojazdu pod względem masy i prędkości.

W przypadku masy przyjmuje się w założeniu maksymalny dopuszczalny nacisk na oś, podzielony na dwie opony. Maksymalną nośność opony określa load index (= LI, współczynnik nośności).

Przy doborze opon ważna jest także geometria osi w pojeździe, jak nachylenie i rozstaw kół. Maksymalną dopuszczalną prędkość dla opony (przy pełnej nośności) określa speed index (= GSY, symbol prędkości). Load index i speed index tworzą razem charakterystykę eksploatacyjną opony. Jest to oficjalna część składowa pełnego, normatywnego oznaczenia rozmiaru umieszczanego na każdej oponie. Informacje na oponie muszą się pokrywać z danymi w dokumentacji pojazdu.

15 Koła i opony

15.3 Oznaczenia na oponie

215/70 R 15C 109/107 Q

Oznaczenie	Objaśnienie
215	Szerokość opony podawana w mm
70	Stosunek wysokości do szerokości opony wyrażany w procentach
R	Typ opony (R = radialna)
15	Średnica felgi podawana w calach
C	Commercial (transporter)
CP	Specjalnie wzmacniane opony do samochodów kempingowych
109	Współczynnik nośności opony pojedynczej
107	Współczynnik nośności opon tandemowych
Q	Symbol prędkości (Q = 160 km/h)

15.4 Obchodzenie się z oponami

- Na krawężniki należy najechać pod dużym kątem. W innym przypadku istnieje ryzyko zaklinowania krawędzi opony. Najechanie na krawężnik pod kątem ostrym może prowadzić do uszkodzenia opony skutkującego jej rozerwaniem.
- Powoli najechać na wysoko wystające pokrywy włazów. W innym przypadku istnieje ryzyko zaklinowania opony. Szybkie najechanie na wysoko wystającą pokrywę włazu może prowadzić do uszkodzenia opony skutkującego jej rozerwaniem.
- Regularnie zlecać kontrolę amortyzatorów. Jazda z niesprawnymi amortyzatorami prowadzi do wyraźnie zwiększonego zużycia.
- W przypadku nierównomiernego zużycia bieżnika zlecić kontrolę zbieżności i pochylenia kół. Jazda ze źle ustawioną zbieżnością kół lub niejednorodnym pochyleniem kół z obu stron prowadzi do wyraźnie większego zużycia.
- Unikać blokowania hamulców w trakcie hamowania. Zablokowanie hamulców pozostawia na oponach bardziej czy mniej wyraźne ślady płyt hamulcowych. Obniża to komfort jazdy. Opony mogą stać się nawet niezdatne do dalszego użycia.
- Odradza się używanie myjki wysokociśnieniowej do czyszczenia opon. skutkiem może być poważne uszkodzenie i rozerwanie opony w ciągu kilku sekund.
- Wybierać taki styl jazdy, który nie działa niszcząco na opony. Unikać ostrego hamowania, gwałtownego ruszania z miejsca i długiej jazdy po drogach o złej nawierzchni.

15 Koła i opony

15.5 Wymiana koła

15.5.1 Wskazówki ogólne



- ▶ Pojazd musi stać na równym, twardym i nieśliskim podłożu.
- ▶ Włączyć pierwszy bieg. W automatycznych skrzyniach biegów wybrać położenie „P”.
- ▶ Przed uniesieniem pojazdu zaciągnąć hamulec postojowy.
- ▶ Zabezpieczyć pojazd przed przetoczeniem podkładając kliny po koła po przeciwnej stronie.
- ▶ W żadnym wypadku nie wykorzystywać zamontowanych podpór do unoszenia pojazdu.
- ▶ Gdy podczepiona jest przyczepa: Wyprzęgać przyczepę przed uniesieniem pojazdu.
- ▶ W żadnym wypadku nie przystawiać podnośnika do nadwozia, lecz pod oś.
- ▶ Pod żadnym pozorem nie przeciążać podnośnika samochodowego. Maksymalne dopuszczalne obciążenie jest podane na tabliczce znamionowej przytwierdzonej do podnośnika samochodowego.
- ▶ Podnośnik samochodowy jest przeznaczony wyłącznie do krótkotrwałego unoszenia pojazdu na czas wymiany opony.
- ▶ Nie uruchamiać silnika w uniesionym pojeździe.
- ▶ Zabronione jest wchodzenie pod uniesiony pojazd.



- ▷ Nie uszkodzić gwintu sworznia gwintowanego podczas wymiany koła.
- ▷ Nakrętki lub śruby w kołach dokręcać na krzyż (Rys. 370).
- ▷ Zmieniając typ felgi (np. na felgi aluminiowe lub koła z oponami zimowymi), stosować odpowiednie śruby do kół o właściwej długości i formie podkładki. Zależą od tego stabilne osadzenie kół i działanie układu hamulcowego.
- ▷ Felgi i opony, które nie są dopuszczone do danego pojazdu, mogą obniżyć bezpieczeństwo na drodze.
- ▷ Nie wymieniać kół na krzyż.



- ▷ Zabezpieczyć pojazd zgodnie w przepisami obowiązującymi w danym kraju, np. przy użyciu trójkąta ostrzegawczego.
- ▷ Przed wymianą koła sprawdzić podany na oponie rozmiar felgi i rozmiar opony, nośność opony i indeks prędkości. Stosowane felgi i opony muszą mieć wyłącznie takie rozmiary, jakie są podane w dokumentach pojazdu.
- ▷ Bliższe informacje są zamieszczone w instrukcji obsługi pojazdu bazowego.

15 Koła i opony

15.5.2 Moment dokręcający

Felga	Moment dokręcający
Felga stalowa 15"	160 Nm
Felga stalowa 16"	180 Nm
Felga aluminiowa 15" (Fiat / Citroen)	130 Nm
Felga aluminiowa 16" (Fiat / Citroen)	160 Nm
Felga aluminiowa 17" (Light-Chassis)	140 Nm
Felga aluminiowa 17" (Maxi-Chassis)	160 Nm
Felga aluminiowa Dethleffs 16" (Light-Chassis)	140 Nm
Felga aluminiowa Dethleffs 16" (Maxi-Chassis)	160 Nm
Iveco gwint M14 felga stalowa (modele 30S - 35S)	144 ¹⁾ -176 Nm ²⁾
Iveco gwint M14 felga aluminiowa (modele 30S - 35S)	200 ¹⁾ -245 Nm ²⁾
Iveco gwint M18×1,5 (modele 35C - 40C - 45C - 50C - 60C - 65C - 70C - 72C)	290 ¹⁾ -350 Nm ²⁾

1) Wartość minimalna

2) Wartość maksymalna

15.6 Zestaw naprawczy do opon



- ▷ W modelach z pojazdem bazowym marki Fiat seryjnie dołączany jest zestaw naprawczy do uszczelnienia uszkodzonej opony pianką.

15.7 Ciśnienie w oponach



- ▶ Zbyt niskie ciśnienie w oponach prowadzi do ich przegrzewania. Skutkiem mogą być poważne szkody w środku opony.
- ▶ Regularnie kontrolować ciśnienie w oponach - przed każdą jazdą lub co 2 tygodnie. Nieprawidłowe ciśnienie w oponach powoduje nadmierne zużycie i może prowadzić do uszkodzenia opony łącznie z ich rozerwaniem. Grozi to utratą kontroli nad pojazdem.
- ▶ Stosować wyłącznie zawory dopuszczone do wymaganego ciśnienia w oponach.



- ▷ Ciśnienie sprawdzać tylko w zimnych oponach.

Nośność a tym samym trwałość opony jest bezpośrednio powiązana z ciśnieniem w oponie. Powietrze to lotne medium, dlatego nieuchronnie ucieka także z opony. Jako żelazną regułę można przyjąć, że w napełnionej oponie ciśnienie spada w tempie 0,1 bar na dwa miesiące. Chcąc uniknąć szkód czy wręcz rozerwania opony, należy systematycznie kontrolować w nich ciśnienie.

15

Koła i opony

- ▷ Podawane wartości ciśnienia w oponach dotyczą załadowanych pojazdów z zimnymi oponami.
- ▷ Ciśnienie w ciepłych oponach jest wyższe niż w oponach zimnych. Dlatego prawidłowe ciśnienie kontroluje się w zimnych oponach.
- ▷ Ciśnienie w oponach jest podawane w barach.
- ▷ Stosowany zawór musi być dopuszczony do ciśnienia opon. Powyżej 4,75 bara zalecamy stosowanie zaworu metalowego.
- ▷ Dane o dopuszczalnym nacisku na oś znajdują się w dokumentach pojazdu.
- ▷ Jako koła zapasowe firma Dethleffs poleca opony w wersji kempingowej.

Pojazdy są na bieżąco dostosowywane do aktualnego stanu technicznego. Nie można wykluczyć, że w tej tabeli nie zostały jeszcze uwzględnione nowe rozmiary opon. W takim przypadku partner handlowy firmy Dethleffs chętnie udostępni najnowsze dane.

Tabela ciśnienia powietrza (w zależności od nacisków na oś)

Rozmiar opony	Ciśnienie powietrza [bar]	Naciski na oś [kg]						
		1500	1650	1700	1750	1850	1900	1950
215/70 R15 C (109/107R)	z przodu	3,1	3,5	3,7	3,75	4,0	4,1	4,25
	z tyłu	3,1	3,5	3,7	3,75	4,0	4,1	4,25
215/70 R15 CP (109R)	z przodu	3,25	3,6	3,75	3,9	4,25	4,4	4,5
	z tyłu	3,75	4,25	4,4	4,5	4,9	5,0	5,25
225/70 R15 C (112/110R)	z przodu	3,0	3,1	3,25	3,5	3,7	3,8	3,9
	z tyłu	3,0	3,1	3,25	3,5	3,7	3,8	3,9
225/70 R15 CP (116R)	z przodu	3,0	3,0	3,0	3,25	3,3	3,4	3,5
	z tyłu	3,0	3,0	3,5	3,6	3,9	4,0	4,1
215/75 R16 C (116/114R)	z przodu	3,0	3,1	3,25	3,5	3,7	3,8	3,9
	z tyłu	3,0	3,1	3,25	3,5	3,7	3,8	3,9
225/75 R16 C (116/114N)	z przodu	3,0	3,0	3,0	3,25	3,3	3,4	3,5
	z tyłu	3,0	3,0	3,0	3,25	3,3	3,4	3,5
225/75 R16 CP (116R)	z przodu	3,0	3,0	3,0	3,25	3,3	3,4	3,5
	z tyłu	3,0	3,0	3,5	3,6	3,9	4,0	4,1
235/60 R17 C (117/115R)	z przodu	3,0	3,1	3,25	3,5	3,7	3,8	3,9
	z tyłu	3,0	3,1	3,25	3,5	3,7	3,8	3,9
225/75 R16 C (121/120R)	z przodu	3,0	3,0	3,1	3,2	3,4	3,5	3,6
	z tyłu	3,0	3,0	3,1	3,2	3,4	3,5	3,6

15 Koła i opony

Rozmiar opony	Ciśnienie powietrza [bar]	Naciski na oś [kg]					
		2000	2100	2200	2300	2400	2700
215/70 R15 C (109/107R)	z przodu	4,5	-	-	-	-	-
	z tyłu	4,5	-	-	-	-	-
215/70 R15 CP (109R)	z przodu	4,75	-	-	-	-	-
	z tyłu	5,5	-	-	-	-	-
225/70 R15 C (112/110R)	z przodu	4,0	-	-	-	-	-
	z tyłu	4,0	-	-	-	-	-
215/75 R16 C (116/114R)	z przodu	4,0	4,25	4,5	4,75	5,0	-
	z tyłu	4,0	4,25	4,5	4,75	5,0	-
225/75 R16 C (116/114N)	z przodu	3,75	4,0	4,25	4,5	4,75	-
	z tyłu	3,75	4,0	4,25	4,5	4,75	-
225/75 R16 CP (116R)	z przodu	3,75	4,0	4,25	4,5	4,75	-
	z tyłu	4,25	4,5	4,75	5,0	5,25	-
235/60 R17 C (117/115R)	z przodu	4,0	4,25	4,5	4,75	5,0	-
	z tyłu	4,0	4,25	4,5	4,75	5,0	-
225/75 R16 C (121/120R)	z przodu	3,75	4,0	4,25	4,5	4,75	5,5
	z tyłu	3,75	4,0	4,25	4,5	4,75	5,5

Podwozie IVECO Tabela ciśnienia powietrza (w zależności od nacisków na oś)

Model	Rozmiar opony	Maks. nacisk na oś przednią (kg)	Ciśnienie napełnienia (bar)	Maks. nacisk na tylną oś (kg)	Ciśnienie napełnienia (bar)
35C - 40C	195/75 R16 107/105R	1900	4,5	2600	3,5
					3100
35C - 50C	195/75 R16 110/108R	2100	5,0	2600	4,5
					3100 3700
60C	225/65 R16 112/110R	2200	4,75	4200	
60C - 65C	225/75 R16 118/116R	2300	4,5	5000	5,0
70C	225/75 R16 121/120R	2500	4,75	5350	5,5
72C		2700	5,25		

16 Lokalizacja i usuwanie usterek

Przegląd rozdziału

W niniejszym rozdziale zamieszczone są wskazówki dotyczące możliwych usterek w pojeździe.

Wykaz zawiera rodzaje usterek wraz z ich możliwymi przyczynami i sugerowanymi środkami zaradczymi.

Wskazówki dotyczą:

- układu hamulcowego
- instalacji elektrycznej
- instalacji gazowej
- kuchenki gazowej
- pieca gazowego
- kuchenki mikrofalowej
- grzejników
- bojlera
- lodówki
- klimatyzacji
- systemu zaopatrzenia w wodę
- toalety
- nadwozia

Wymienione usterki można łatwo usunąć samemu, nie posiadając specjalistycznych kwalifikacji. Jeżeli sugerowane w niniejszej instrukcji obsługi środki zaradcze nie pomogą w usunięciu usterki, należy zwrócić się do specjalistycznego warsztatu, który znajdzie i wyeliminuje przyczynę usterki.

16.1 Układ hamulcowy



- ▶ Usterki w układzie hamulcowym muszą być natychmiast usuwane przez autoryzowany warsztat specjalistyczny.

16 Lokalizacja i usuwanie usterek

16.2 Instalacja elektryczna



- ▷ Przy wymianie akumulatora części mieszkalnej stosować wyłącznie akumulatory tego samego typu.



- ▷ Wymiana bezpieczników jest opisana w rozdziale 9.

Usterka	Przyczyna	Środek zaradczy
Część instalacji oświetleniowej przestała działać	Niesprawna żarówka	Wymienić żarówkę. Zwrócić uwagę na parametry podawane w woltach i watach
	Uszkodzony bezpiecznik w bloku elektrycznym	Wymienić bezpiecznik w bloku elektrycznym
	Uszkodzone bezpieczniki w skrzynce bezpiecznikowej samochodu	Sprawdzić i ewentualnie wymienić bezpieczniki w skrzynce bezpiecznikowej samochodu.
Oświetlenie wewnętrzne nie działa	Niesprawna żarówka	Wymienić żarówkę. Zwrócić uwagę na parametry podawane w woltach i watach
	Uszkodzony bezpiecznik w bloku elektrycznym	Wymienić bezpiecznik w bloku elektrycznym
Schodek elektryczny nie daje się wysunąć lub wsunąć.	Uszkodzony bezpiecznik w bloku elektrycznym	Wymienić bezpiecznik w bloku elektrycznym
Brak zasilania prądem 230 V mimo podłączenia	Zadziałał wyłącznik instalacyjny 230 V	Włączyć wyłącznik instalacyjny 230 V
	Uszkodzony bezpiecznik w bębnie z kablem	Sprawdzić i ewentualnie wymienić bezpiecznik w bębnie z kablem
Brak ładowania akumulatora rozruchowego lub akumulatora części mieszkalnej w trybie zasilania napięciem 230 V	Uszkodzony bezpiecznik płaski Jumbo (40 A) w akumulatorze części mieszkalnej lub akumulatorze rozruchowym	Wymienić bezpiecznik płaski Jumbo (40 A) w akumulatorze części mieszkalnej lub akumulatorze rozruchowym.
	Usterka modułu ładowania w bloku elektrycznym	Udać się do serwisu klienta
Akumulator części mieszkalnej nie jest ładowany przez samochód.	Uszkodzony bezpiecznik na zacisku D+ prądnicy	Wymienić bezpiecznik
	Usterka przełącznika odłączającego w bloku elektrycznym	Udać się do serwisu klienta

Usterka	Przyczyna	Środek zaradczy
Nie świeci się kontrolka napięcia 12 V.	Wyłączone zasilanie prądem o napięciu 12 V	Włączyć zasilanie prądem o napięciu 12 V.
	Wyłączony rozłącznik akumulatora w bloku elektrycznym	Włączyć rozłącznik akumulatora.
	Brak ładowania akumulatora rozruchowego lub akumulatora części mieszkalnej	Naładować akumulator rozruchowy lub akumulator części mieszkalnej.
	Usterka przełącznika odłączającego w bloku elektrycznym	Udać się do serwisu klienta
	Uszkodzony bezpiecznik płaski (2 A) w akumulatorze części mieszkalnej	Wymienić bezpiecznik płaski (2 A) w akumulatorze części mieszkalnej.
Brak wskazań na panelu	Wyłączone zasilanie prądem o napięciu 12 V	Włączyć zasilanie prądem o napięciu 12 V.
	Odłączenie akumulatora części mieszkalnej od sieci pokładowej 12 V	Podłączyć akumulator części mieszkalnej do sieci pokładowej 12 V.
	Brak ładowania akumulatora rozruchowego lub akumulatora części mieszkalnej	Naładować akumulator rozruchowy lub akumulator części mieszkalnej.
	Usterka przełącznika odłączającego w bloku elektrycznym	Udać się do serwisu klienta
Nie działa zasilanie prądem o napięciu 12 V.	Wyłączone zasilanie prądem o napięciu 12 V	Włączyć zasilanie prądem o napięciu 12 V.
	Odłączenie akumulatora części mieszkalnej od sieci pokładowej 12 V	Podłączyć akumulator części mieszkalnej do sieci pokładowej 12 V.
	Akumulator części mieszkalnej jest rozładowany	Naładować akumulator części mieszkalnej.
	Uszkodzony bezpiecznik płaski Jumbo (40 A) w akumulatorze części mieszkalnej	Wymienić bezpiecznik płaski Jumbo (40 A) w akumulatorze części mieszkalnej.
	Usterka przełącznika odłączającego w bloku elektrycznym	Udać się do serwisu klienta

Usterka	Przyczyna	Środek zaradczy
Zasilanie prądem o napięciu 12 V nie działa przy zasilanie napięciem 230 V	Wyłączone zasilanie prądem o napięciu 12 V	Włączyć zasilanie prądem o napięciu 12 V.
	Odlączenie akumulatora części mieszkalnej od sieci pokładowej 12 V	Podłączyć akumulator części mieszkalnej do sieci pokładowej 12 V.
	Usterka modułu ładowania w bloku elektrycznym	Udać się do serwisu klienta
	Zadziałał wyłącznik instalacyjny 230 V	Udać się do serwisu klienta
	Uszkodzony bezpiecznik płaski Jumbo (40 A) w akumulatorze części mieszkalnej	Wymienić bezpiecznik płaski Jumbo (40 A) w akumulatorze części mieszkalnej.
Akumulator rozładowuje się w trybie zasilania prądem o napięciu 12 V.	Usterka przekaźnika odłączającego w bloku elektrycznym	Udać się do serwisu klienta
	Odlączenie akumulatora części mieszkalnej od sieci pokładowej 12 V	Podłączyć akumulator części mieszkalnej do sieci pokładowej 12 V.
Brak napięcia w akumulatorze części mieszkalnej	Akumulator części mieszkalnej jest rozładowany	<p>Natychmiast naładować akumulator części mieszkalnej</p> <p> ▷ Głębokie rozładowanie jest szkodliwe dla akumulatora.</p> <p>Przed dłuższym postojem pojazdu naładować do pełna akumulator w części mieszkaniowej</p>
Brak napięcia na wyjściu falownika (diody LED „Power Status” sygnalizuje błąd)	Za wysokie napięcie wejściowe (szybkie miganie)	Sprawdzić napięcie wejściowe.
	Za niskie napięcie wejściowe (powolne miganie)	Doładować akumulator. Skontrolować przewody i złącza.
	Przeciążenie termiczne (miganie cykliczne)	Wyłączyć falownik i odbiorniki i włączyć ponownie po ok. 5–10 minutach.
		Poprawić wentylację.
Zwarcie, zamiana biegunowości lub za wysokie obciążenie ciągłe (światło ciągłe)	Wyłączyć falownik i usunąć odbiornik. Jeżeli błąd nie wystąpi po ponownym włączeniu bez odbiornika, oznacza to usterkę odbiornika. Jeżeli błąd mimo to wystąpi ponownie, udać się do serwisu klienta.	

16 Lokalizacja i usuwanie usterek

Usterka	Przyczyna	Środek zaradczy
Wyciąg nie działa	Wyłączony wyłącznik instalacyjny 230 V	Włączyć wyłącznik instalacyjny 230 V
	Wyłączone urządzenie zasilające prądem o napięciu 12 V	Włączyć na panelu urządzenie zasilające prądem o napięciu 12 V.
	Niesprawny zasilacz	Udać się do serwisu klienta
	Bezpiecznik (15 A) w skrzynce bezpiecznikowej 230 V uszkodzony	Wymienić bezpiecznik (15 A).
	Uszkodzony bezpiecznik (15 A) w bloku elektrycznym	Wymienić bezpiecznik (15 A).
	Usterka wyciągu	Udać się do serwisu klienta
Klimatyzacja nie daje się wyłączyć ani włączyć	Zadziałał wyłącznik instalacyjny 230 V	Włączyć wyłącznik instalacyjny 230 V
	Bateria pilota zdalnego sterowania jest rozładowana	Wymienić baterię w pilocie zdalnego sterowania
Urządzenia z zasilaniem 12 V nie działają (przy EBL 402/403)	Defekt magistrali danych	Przełączyć EBL 402/403 na tryb awaryjny (patrz rozdział 9.10.2)

16.3 Instalacja gazowa



- ▶ Usterka w instalacji gazowej (wyczuwalny zapach gazu, wysokie zużycie gazu) grozi wybuchem! Natychmiast zamknąć główny zawór odcinający w butli gazowej. Otworzyć okna i drzwi w celu przewietrzenia pomieszczenia.
- ▶ W razie usterki w instalacji gazowej: Nie palić papierosów, nie wzniecać otwartych płomieni i nie używać przełączników elektrycznych (włączników światła itd.).
- ▶ Usterki w układzie gazowym muszą być usuwane przez autoryzowany warsztat specjalistyczny.

Usterka	Przyczyna	Środek zaradczy
Brak gazu	Pusta butla gazowa	Wymienić butlę gazową
	Zamknięty zawór odcinający dopływ gazu	Otworzyć zawór odcinający dopływ gazu
	Zamknięty główny zawór odcinający w butli gazowej	Otworzyć główny zawór odcinający w butli gazowej
	Za niska temperatura na zewnątrz (-42°C w przypadku propanu, 0°C w przypadku butanu)	Zaczeekać na wzrost temperatury na zewnątrz
	Niesprawne urządzenie do zabudowy	Udać się do serwisu klienta

16 Lokalizacja i usuwanie usterek

16.4 Kuchenka gazowa/piec gazowy

Usterka	Przyczyna	Środek zaradczy
Nie działają mechanizmy kontrolujące układ zapłonowy (płomień przestaje się palić z chwilą puszczenia gałek regulacyjnych)	Za krótki czas nagrzewania	Po zapłonie przytrzymać wciśniętą gałkę regulacyjną ok. 15 - 20 sekund
	Niesprawny mechanizm kontrolujący układ zapłonowy	Udać się do serwisu klienta
Płomień gaśnie na małym gazie	Nieprawidłowo usytuowany czujnik mechanizmu kontrolującego układ zapłonowy	Prawidłowo ustawić (nie zginać) czujnik mechanizmu kontrolującego układ zapłonowy. Końcówka czujnika powinna wystawać 5 mm nad palnikiem. Szyjka czujnika nie powinna być oddalona od wieńca palnika o więcej niż 3 mm; ewentualnie udać się do serwisu klienta

16.5 Grzejnik/bojler

W razie usterki zawiadomić najbliższy warsztat serwisowy producenta niedziałającego urządzenia. Lista z adresami jest załączona do dokumentacji urządzenia. Tylko autoryzowani specjaliści się uprawnieni do naprawy urządzenia.

16.5.1 Grzejnik Truma

Usterka	Przyczyna	Środek zaradczy
Nie działa zapłon w grzejniku	Usterka czujnika temperatury w terminalu obsługi lub czujnika zdalnego	Wypiąć wtyczkę z terminala obsługi. Grzejnik działa wówczas bez termostatu. Jak najszybciej udać się do serwisu klienta.
Świeci się kontrolka czerwona „usterka”	Powietrze w układzie przewodów gazowych	Wyłączyć i ponownie włączyć. Po drugiej nieudanej próbie zapłonu odczekać 10 minut przed ponownym włączeniem
	Brak gazu	Otworzyć główny zawór odcinający i zawór odcinający dopływ gazu
		Podłączyć pełną butlę z gazem
Miga kontrolka czerwona „usterka”.	Usterka członu bezpieczeństwa	Udać się do serwisu klienta
	Zbyt niskie napięcie robocze	Naładować (złocić ładowanie) lub wymienić akumulator części mieszkalnej.

Usterka	Przyczyna	Środek zaradczy
Nie świeci się zielona kontrolka za pokrętkiem	Uszkodzony bezpiecznik w bloku elektrycznym	Wymienić bezpiecznik w bloku elektrycznym
	Zadziałał bezpiecznik w elektronicznej jednostce sterującej	Udać się do serwisu klienta
	Usterka akumulatora części mieszkalnej	Naładować (zlecić ładowanie) lub wymienić akumulator części mieszkalnej.
Nie świeci się żółta kontrolka w przełączniku wybierakowym energii.	Brak napięcia zasilania	Sprawdzić przyłącze 230 V i bezpieczniki.
	Zadziałał wyłącznik chroniący przed przegrzaniem.	Wcisnąć wyłącznik chroniący przed przegrzaniem.
Bojler opróżnia się, otworzył się zawór bezpieczeństwa/spustowy.	Temperatura wewnątrz poniżej 7°C	Nagrzać wnętrze.
	Zawór bezpieczeństwa/spustowy odłączony od zasilania akumulatorowego	Podłączyć akumulator. W tym celu włączyć rozłącznik akumulatorowy w bloku elektrycznym albo anulować odłączenie akumulatora na panelu.
	Napięcie robocze poniżej 10,8 V	Naładować (zlecić ładowanie) lub wymienić akumulator części mieszkalnej.
	Uszkodzony bezpiecznik	Wymienić bezpiecznik w bloku elektrycznym
Zawór bezpieczeństwa/spustowy nie zamyka się przy włączeniu.	Zawór bezpieczeństwa/spustowy odłączony od zasilania akumulatorowego	Podłączyć akumulator. W tym celu włączyć rozłącznik akumulatorowy w bloku elektrycznym albo anulować odłączenie akumulatora na panelu.
	Napięcie robocze poniżej 10,8 V	Naładować (zlecić naładowanie) akumulator części mieszkalnej.
	Uszkodzony bezpiecznik	Wymienić bezpiecznik w bloku elektrycznym
Nie świecą się czerwona i zielona kontrolka	Uszkodzony bezpiecznik	Wymienić bezpiecznik w bloku elektrycznym
Wirnik wentylatora pracuje głośno lub nierównomiernie.	Zabrudzony wirnik wentylatora	Udać się do serwisu Truma.

16 Lokalizacja i usuwanie usterek

16.5.2 Grzejnik/bojler Alde



▷ Przyczyna usterki w systemie jest wskazywana na wyświetlaczu.

Usterka	Przyczyna	Środek zaradczy
Nie działa zapłon w grzejniku przy zasilaniu gazowym	Brak gazu	Otworzyć główny zawór odcinający i zawór odcinający dopływ gazu
		Podłączyć pełną butlę z gazem
Nie działa zapłon w grzejniku	Za niskie napięcie z akumulatora	Naładować akumulator. Grzejnik uruchomi się automatycznie, gdy napięcie w akumulatorze przekroczy 11 V
Nie działa zapłon w grzejniku przy zasilaniu elektrycznym prądem o napięciu 230 V	Brak zasilania prądem o napięciu 230 V	Włączyć wyłącznik instalacyjny 230 V
		Podłączyć zasilanie prądem o napięciu 230 V
Grzejnik wyłącza się	Przegrzanie	Odczekać, aż grzejnik ostygnie. W celu zresetowania wskazania odłączyć dopływ prądu o napięciu 12 V do grzejnika i ponownie podłączyć
Grzejnik pracuje, ale konwektory pozostają zimne	Pompa cyrkulacyjna nie działa	Włączyć termostat w pomieszczeniu
		Udać się do serwisu klienta
Grzejnik i pompa cyrkulacyjna pracują, ale ciepło nie dociera konwektory pozostają zimne	Powietrze w układzie grzewczym	Odpowietrzyć grzejnik na ciepłą wodę

16.6 Lodówka

W razie usterki zawiadomić najbliższy warsztat serwisowy producenta niedziałającego urządzenia. Lista z adresami jest załączona do dokumentacji urządzenia. Tylko autoryzowani specjaliści się uprawnieni do naprawy urządzenia.

16 Lokalizacja i usuwanie usterek

16.6.1 Lodówka Dometic bez AES

Usterka	Przyczyna	Środek zaradczy
Lodówka nie włącza się w trybie zasilania prądem o napięciu 230 V	Brak zasilania prądem o napięciu 230 V	Podłączyć zasilanie prądem o napięciu 230 V
	Zadziałał wyłącznik instalacyjny 230 V	Włączyć wyłącznik instalacyjny 230 V
	Zbyt niskie napięcie robocze 230 V	Zbadać zasilanie napięciem 230 V w specjalistycznym warsztacie.
Lodówka nie włącza się w trybie zasilania prądem o napięciu 12 V	Uszkodzony bezpiecznik płaski Jumbo (40 A) w akumulatorze rozruchowym	Wymienić bezpiecznik płaski Jumbo (40 A) w akumulatorze rozruchowym.
	Uszkodzony bezpiecznik płaski (2 A) w akumulatorze rozruchowym	Wymienić bezpiecznik płaski (2 A) w akumulatorze rozruchowym.
	Usterka przekaźnika odłączającego w bloku elektrycznym	Udać się do serwisu klienta
	Zbyt niskie napięcie robocze 12 V	Zbadać zasilanie napięciem 12 V w specjalistycznym warsztacie.
Lodówka nie włącza się w trybie zasilania gazowego Wskaźnik trybu pracy „GAZ” miga na żółto.	Brak gazu	Otworzyć główny zawór odcinający i zawór odcinający dopływ gazu
		Podłączyć pełną butlę z gazem
	Powietrze w przewodzie gazowym	Operację zapłonu 3 lub 4 razy powtórzyć
	Pajęczyny lub produkty spalania w komorze spalania	Zdjąć kratkę wentylacyjną z samochodu i wyczyścić komorę spalania.

16 Lokalizacja i usuwanie usterek

16.6.2 Lodówka Thetford bez SES (diagnoza błędów)

Kod błędu	Przyczyna	Środek zaradczy
1	Zasilanie prądem o napięciu 230 V jest o 75% niższe od wymaganego napięcia roboczego	Udać się do serwisu klienta
2	Zasilanie prądem o napięciu 12 V jest o 75% niższe od wymaganego napięcia roboczego	Udać się do serwisu klienta
3	Lodówka pracuje w trybie zasilania prądem 230 V, chociaż nie wybrano trybu zasilania prądem 230 V	Udać się do serwisu klienta
4	Lodówka pracuje w trybie zasilania prądem 12 V, chociaż nie wybrano trybu zasilania prądem 12 V	Udać się do serwisu klienta
5	Lodówka pracuje w trybie zasilania gazowego, chociaż nie wybrano zasilania gazowego	Udać się do serwisu klienta
6	System stwierdza, że zawór gazowy jest otwarty, chociaż powinien zostać zamknięty	Udać się do serwisu klienta
7	System stwierdza, że zawór gazowy jest zamknięty, chociaż powinien zostać otwarty	Udać się do serwisu klienta
8	Zasilanie prądem o napięciu 230 V jest o 20% niższe od wymaganego napięcia roboczego	Sprawdzić zasilanie prądem o napięciu 230 V
9	Dopływ gazu został zamknięty. Płomień nie zapłonął w ciągu 30 sekund w trybie zasilania gazowego	<ul style="list-style-type: none"> ● Sprawdzić układ zasilania gazowego ● Operację zapłonu 3 lub 4 razy powtórzyć ● Udać się do serwisu klienta
10	Lodówka ustawiona na tryb zasilania prądem 12 V a silnik w pojeździe nie pracuje	Uruchomić silnik w pojeździe lub wybrać inne źródło energii
11	Lodówka ustawiona na tryb „AUTO” i nie ma dostępnego żadnego źródła energii	Zapewnić źródło energii i zresetować lodówkę. W tym celu wyłączyć i znów włączyć lodówkę
12	-	Udać się do serwisu klienta
13	Czujnik temperatury jest niesprawny	Sprawdzić, czy wtyczka nad listwą w środku lodówki jest prawidłowo wpięta. Jeśli tak: Udać się do serwisu klienta
14	Łączność między elementami obsługowymi a sterownikiem jest przerwana	Udać się do serwisu klienta

16 Lokalizacja i usuwanie usterek

16.6.3 Dometic seria 8 z MES



▷ W razie usterki świeci się też zawsze dioda LED wskaźnika Usterka „”.

Usterka	Przyczyna	Środek zaradczy
Miga dioda LED „  ”	Brak zasilania prądem o napięciu 230 V	Podłączyć zasilanie prądem o napięciu 230 V
	Zadziałał wyłącznik instalacyjny 230 V	Włączyć wyłącznik instalacyjny 230 V
	Zbyt niskie napięcie robocze 230 V	Zbadać zasilanie napięciem 230 V w specjalistycznym warsztacie.
Miga dioda LED „  ”	Uszkodzony bezpiecznik w bloku elektrycznym	Wymienić bezpiecznik w bloku elektrycznym
	Usterka przełącznika odłączającego w bloku elektrycznym	Udać się do serwisu klienta
	Zbyt niskie napięcie robocze 12 V	Zbadać zasilanie napięciem 12 V w specjalistycznym warsztacie.
Miga dioda LED „  ”	Brak gazu	Otworzyć główny zawór odcinający i zawór odcinający dopływ gazu
		Podłączyć pełną butlę z gazem
	Pajęczyny lub produkty spalania w komorze spalania	Zdjąć kratkę wentylacyjną z samochodu i wyczyścić komorę spalania.
Migają diody LED sygnalizujące poziom temperatury.	Niesprawny czujnik temperatury	Udać się do serwisu klienta
Migają diody LED „  ” i diody LED sygnalizujące poziom temperatury.	Usterka elementu grzewczego zasilanego napięciem 230 V	Udać się do serwisu klienta
Migają diody LED „  ” i diody LED sygnalizujące poziom temperatury.	Usterka elementu grzewczego zasilanego napięciem 12 V	Udać się do serwisu klienta

16

Lokalizacja i usuwanie usterek

16.6.4 Dometic seria 8 z AES



▷ W razie usterki świeci się też zawsze dioda LED wskaźnika Usterka „”.

Usterka	Przyczyna	Środek zaradczy
Migający tekst „230 V”	Brak zasilania prądem o napięciu 230 V	Podłączyć zasilanie prądem o napięciu 230 V
	Zadziałał wyłącznik instalacyjny 230 V	Włączyć wyłącznik instalacyjny 230 V
	Zbyt niskie napięcie robocze 230 V	Zbadać zasilanie napięciem 230 V w specjalistycznym warsztacie.
Migający tekst „12 V”	Uszkodzony bezpiecznik w bloku elektrycznym	Wymienić bezpiecznik w bloku elektrycznym
	Usterka przełącznika odłączającego w bloku elektrycznym	Udać się do serwisu klienta
	Zbyt niskie napięcie robocze 12 V	Zbadać zasilanie napięciem 12 V w specjalistycznym warsztacie.
Migający tekst „GAZ”	Brak gazu	Otworzyć główny zawór odcinający i zawór odcinający dopływ gazu
		Podłączyć pełną butlę z gazem
	Pajęczyny lub produkty spalania w komorze spalania	Zdjąć kratkę wentylacyjną z samochodu i wyczyścić komorę spalania.
Migają diody LED sygnalizujące poziom temperatury.	Niesprawny czujnik temperatury	Udać się do serwisu klienta
Migający tekst „HE1”	Usterka elementu grzewczego zasilanego napięciem 230 V	Udać się do serwisu klienta
Migający tekst „HE2”	Usterka elementu grzewczego zasilanego napięciem 12 V	Udać się do serwisu klienta

16.6.5 Dometic seria 10



- ▷ Usterki są sygnalizowane przez kod usterki z symbolem ostrzegawczym „” na środku wyświetlacza.
- ▷ Tabela z kodami usterki znajduje się w instrukcji obsługi przygotowanej przez producenta.

Ręcznie zresetować usterki typu BŁĄD

- Przycisnąć gałkę sterującą (Zdjęcie 321,7) na 2 sekundy. Rozlegą się piknięcia.

Błąd jest zresetowany.

16 Lokalizacja i usuwanie usterek

16.7 Klimatyzacja

Usterka	Przyczyna	Środek zaradczy
Klimatyzacja nie chłodzi	Brak zasilania prądem o napięciu 230 V	Podłączyć zasilanie prądem o napięciu 230 V
	Uszkodzony bezpiecznik	Skontrolować i ewentualnie wymienić bezpiecznik.
	Temperatura poniżej 16°C	
	Źle wyregulowana temperatura	Ustawić temperaturę
	Zabrudzony filtr powietrza	Wymienić filtr powietrza

16.8 Wodociąg

Usterka	Przyczyna	Środek zaradczy
Wyciek wody w pojeździe	Nieszczelne miejsce	Znaleźć nieszczelne miejsce, na nowo zacisnąć rury wodociągowe
Brak wody	Pusty zbiornik na wodę	Uzupełnić zapas wody pitnej
	Niezamknięty zawór kurkowy spustowy	Zamknąć zawór spustowy
	Wyłączone zasilanie prądem o napięciu 12 V	Włączyć zasilanie prądem o napięciu 12 V.
	Uszkodzony bezpiecznik pompy wodnej	Wymienić bezpiecznik w bloku elektrycznym
	Niesprawna pompa wodna	Wymienić pompę wodną (zlecić wymianę)
	Zagięta rura wodociągowa	Wyprostować bądź wymienić rurę wodociągową
	Usterka bloku elektrycznego	Udać się do serwisu klienta
	Pompa wodna wyłączona na panelu	Włączyć pompę wodną.
Brak wody do sputkiwania toalety	Pusty zbiornik na wodę	Uzupełnić zapas wody pitnej
	Uszkodzony bezpiecznik toalety	Wymienić bezpiecznik toalety
Wskaźnik ścieków i wody wskazuje niewłaściwą wartość.	Zabrudzona sonda pomiarowa w zbiorniku na ścieki lub w zbiorniku na wodę	Wyczyścić zbiornik na ścieki/zbiornik na wodę.
	Usterka sondy pomiarowej	Wymienić sondę pomiarową.
Zbiornik na ścieki nie daje się opróżnić.	Zatkany zawór kurkowy spustowy	Otworzyć pokrywę serwisową w zbiorniku na ścieki i spuścić ścieki. Dokładnie wypłukać zbiornik na ścieki.

Usterka	Przyczyna	Środek zaradczy
Zatkany odpływ w baterii mieszakowej z jednym uchwytem	Osady kamienia w perlatorze	Wymontować perlator, zanurzyć w wodzie z octem w celu usunięcia kamienia (tylko w przypadku produktów metalowych)
Zatkane dysze wodne w słuchawce prysznicowej	Osady kamienia w dyszach wodnych	W celu usunięcia kamienia zanurzyć słuchawkę prysznicową w wodzie z octem (tylko w przypadku produktów metalowych), lub przetrzeć miękkie wypustki dysz
Woda z brodzika spływa powoli albo nie spływa wcale	Pojazd niewypoziomowany	Ustawić pojazd w poziomie
Zmętnienie wody	Wlano brudną wodę	Oczyścić mechanicznie i chemicznie zbiornik na wodę, następnie zdezynfekować i przepłukać dużą ilością wody pitnej
	Pozostałości w zbiorniku na wodę lub w instalacji wodnej	Oczyścić mechanicznie i chemicznie instalację wodną, następnie zdezynfekować i przepłukać dużą ilością wody pitnej
Zmieniony smak lub zapach wody	Wlano brudną wodę	Oczyścić mechanicznie i chemicznie instalację wodną, następnie zdezynfekować i przepłukać dużą ilością wody pitnej
	Przez pomyłkę nalano paliwa do zbiornika na wodę	Natychmiast udać się do warsztatu specjalistycznego
	Osady mikrobiologiczne w instalacji wodnej	Oczyścić mechanicznie i chemicznie instalację wodną, następnie zdezynfekować i przepłukać dużą ilością wody pitnej
Osady w zbiorniku wody i/ lub w podzespołach wodociągowych	Woda za długo pozostaje w zbiorniku na wodę i w podzespołach wodociągowych	Oczyścić mechanicznie i chemicznie instalację wodną, następnie zdezynfekować i przepłukać dużą ilością wody pitnej

16 Lokalizacja i usuwanie usterek

16.9 Nadwozie

Usterka	Przyczyna	Środek zaradczy
Oporne zawiasy w kłapach/w drzwiach	Nieposmarowane/niedostatecznie posmarowane zawiasy w kłapach/w drzwiach	Posmarować zawiasy w kłapach/w drzwiach smarem bez kwasów i bez żywic
Oporne/skrzypiące zawiasy/przeguby w łazience/kabinie toaletowej	Nieposmarowane/niedostatecznie posmarowane zawiasy/przeguby	Posmarować zawiasy/przeguby olejem bez rozpuszczalników i bez kwasów  ▷ Pojemniki z aerozolem często zawierają rozpuszczalniki
Oporne/skrzypiące zawiasy w szafie	Nieposmarowane/niedostatecznie posmarowane zawiasy w szafie	Posmarować zawiasy w szafie olejem syntetycznym bez kwasów i bez żywicy
Oporność układu odchylającego maskę silnika	Nieposmarowany/niedostatecznie posmarowany układ odchylający maskę silnika	Posmarować układ odchylający maskę silnika smarem bez kwasu i żywicy.
Oporność okna dachowego Heki	Nieposmarowane wrzeciono gwintowane	Posmarować wrzeciono gwintowane.
	Usterka wrzeciona gwintowanego	Zlecić montaż nowego wrzeciona gwintowanego.



- ▷ Części zamienne można nabywać u autoryzowanych partnerów handlowych i w punktach serwisowych.

17**Elementy wyposażenia specjalnego****17.1****Ciężar elementów wyposażenia specjalnego**

- ▶ Niezatwierdzone przez firmę Dethleffs akcesoria, części przeznaczone do zamontowania, przebudowy lub zabudowy, mogą prowadzić do szkód w pojeździe i do obniżenia bezpieczeństwa na drodze. Nawet jeśli są to części opatrzone opinią rzeczoznawczą, homologacją typu czy dopuszczeniem typu, nie ma pewności co do prawidłowej charakterystyki produktu.
- ▶ Każda zmiana stanu fabrycznego pojazdu może mieć negatywny wpływ na zachowanie się pojazdu i bezpieczeństwo na drodze.
- ▶ Firma Dethleffs nie może odpowiadać za szkody spowodowane przez produkty, które nie zostały przez nią zatwierdzone. Dotyczy to w równym stopniu niedozwolonych modyfikacji w pojeździe.

W tabeli podano ciężar poszczególnych elementów wyposażenia specjalnego firmy Dethleffs. Jeżeli przedmioty są przewożone w pojeździe lub na pojeździe i nie należą do wyposażenia standardowego, muszą zostać uwzględnione przy obliczaniu dodatkowego obciążenia.

Wszystkie ciężary są podane w przybliżeniu.

Przestrzegać technicznie dopuszczalnej masy całkowitej pojazdu.

Nazwa artykułu	Dodatkowy ciężar [kg]
Zbiornik na ścieki, izolowany	2
Łóżko w alkwie, składane	2
Okno alkwie, wystawiane na zewnątrz	2
Hak holowniczy	26-46
Okno wystawiane na zewnątrz, kabina kierowcy	8
Prysznic zewnętrzny	1
Kuchnia na zewnątrz	10
Luk bagażowy zewnętrzny (obniżenie tylnej części pojazdu)	59-63
Luk bagażowy zewnętrzny (schowek)	3
Automatyczna skrzynia biegów	17
Radio samochodowe z odtwarzaczem CD	2
Piec	14
Pakiet Chassis (klimatyzacja kabiny kierowcy, poduszki powietrzne)	23-27
Okno dachowe (szkło przezroczyste)	1
Okno dachowe (Midi-Heki)	10
Reling na dachu	10
Bagażnik dachowy	15-20
Pakiet dekoracyjny „Bitwa na poduszki”	1
Konsola obrotowa, fotel	20
Wyciąg	2-5
System przełączający Duo (wraz z butlą gazową)	26
Schodek, elektryczny	6-10
Dywanik do kabiny kierowcy	3

Elementy wyposażenia specjalnego

Nazwa artykułu	Dodatkowy ciężar [kg]
Drzwi kabiny kierowcy	17
Bagażnik na 3 rowery	9
Bagażnik na 4 rowery	10
Składane zasłony zaciemniające, kabina kierowcy	3
Gaśnica 6 kg	8
Ekran płaski	4-6
Ogrzewanie podłogowe/ogrzewanie łóżka, elektryczne	9
Gniazdo gazowe na zewnątrz	1
Mocowanie do ekranu płaskiego	3-5
Dach podnoszony uchylny (Heki 3)	12-15
Grzejnik Trumatic C 6002, zestaw elektryczny	2
Drzwi z moskitierą	3
Mata izolacyjna do okien kabiny kierowcy	2
Klimatyzacja	32-40
Lodówka, osobna zamrażarka	7-20
Markiza 300 cm	21
Markiza 350 cm	25-35
Markiza 400 cm	27-40
Markiza 450 cm	32
Markiza 500 cm	36
Markiza 600 cm	40
Kuchenka mikrofalowa	15
Bagażnik na motocykl/bagażnik na rowery	40
System nawigacji (z okablowaniem)	9
Łóżko awaryjne	3-5
Fotele pilota	20
Poprzeczki, reling dachowy	7
Instalacja radiowa	4
Kołpaki	4
Czujnik dymu	1
Kamera cofania wraz z monitorem i okablowaniem	5-10
Filtr cząstek stałych	10
System nawigacji satelitarnej	15-24
Przełącznik do pompy wodnej	1
Sprężyny śrubowe z przodu, wzmacniane	5
Kłapa serwisowa	3-8
Pakiet bezpieczeństwa	5
Obicia foteli w kabinie kierowcy jak w części mieszkalnej	3
Instalacja słoneczna	15

Elementy wyposażenia specjalnego

Nazwa artykułu	Dodatkowy ciężar [kg]
Konwerter napięcia klimatyzacji	3
Podpory (2 sztuki)	6-10
Dywan, tkany na płasko, układany luzem	6-9
Podstawa stołu wolnostojącego	5
Próg schodka	8
Okładzina wewnętrzna	2
Lampa przystawki namiotowej	1
Grzejnik na ciepłą wodę Alde	30-50
Trójkąt ostrzegawczy i apteczka pierwszej pomocy	2
Wymiennik ciepła Alde	2-5
Ostona zimowa kratki w lodówce	1
Pakiet zimowy (w zależności od wyposażenia)	15-75
Akumulator dodatkowy	27
Grzejnik dodatkowy, kabina kierowcy (ogrzewanie postojowe)	7
Lampy dodatkowe, wewnętrzne	2
Pompa dodatkowa grzejnika Alde	1
Dodatkowy wymiennik ciepła (Arizona)	3

18 Przydatne porady

Przegląd rozdziału

W tym rozdziale zamieszczone są porady, które mogą okazać się przydatne w podróży.

Wskazówki dotyczą:

- przepisów ruchu drogowego w Niemczech
- pomocy w krajach europejskich
- przepisów ruchu drogowego w krajach europejskich
- zasilania gazowego w krajach europejskich
- opłat drogowych w krajach europejskich
- bezpiecznego nocowania po drodze
- kempingu zimowego

Na końcu rozdziału znajduje się lista kontrolna najważniejszych przedmiotów ekwipunku do zabrania ze sobą w podróż.

18.1 Porady dla podróżujących od firmy Dethleffs na iPhone





- ▷ Zebrane w tym rozdziale wskazówki są też dostępne w formie aplikacji do iPhone (patrz też rozdział 9.17). Bliższe informacje zamieszczono na stronie internetowej Dethleffs i w Apple App Store.
- ▷ Chcąc skorzystać z możliwości pobrania aplikacji Dethleffs w Apple App Store, należy użyć zamieszczonego obok kodu QR.



18 Przydatne porady

18.2 Najważniejsze uwagi dotyczące samochodów kempingowych

18.2.1 Przepisy ruchu drogowego w Niemczech

	pojazdy do 2,8 t ¹⁾	pojazdy od 2,8 do 3,5 t ¹⁾	pojazdy powyżej 3,5 t ¹⁾
prędkość maksymalna			
w obszarach zabudowanych	50 km/h	50 km/h	50 km/h
poza obszarami zabudowanymi	100 km/h	100 km/h	80 km/h/100 km/h ²⁾
Na autostradzie	zalecana prędkość maksymalna 130 km/h		80 km/h/100 km/h ³⁾
 Zakaz wyprzedzania dla pojazdów silnikowych powyżej 3,5 t ¹⁾	nie dotyczy	nie dotyczy	dotyczy
 Zakaz ruchu dla pojazdów silnikowych powyżej 3,5 t ¹⁾	nie dotyczy	nie dotyczy	dotyczy
 Zakaz jazdy bez zachowania minimalnego odstępu	nie dotyczy	nie dotyczy	dotyczy, jeżeli masa poprzedzającego pojazdu przekracza 3,5 t ¹⁾

1) technicznie dopuszczalna masa całkowita

2) Na drogach ekspresowych dla samochodów kempingowych o techn. dop. masie całkowitej od 3,5 t do 7,5 t

3) Dla samochodów kempingowych o techn. dop. masie całkowitej od 3,5 t do 7,5 t

Informacje podawane bez gwarancji

18.2.2 Przepisy ruchu drogowego zagranicą



- ▷ Prowadzący pojazd jest zobowiązany do zapoznania się jeszcze przed wyruszeniem w zagraniczną podróż z przepisami ruchu drogowego w krajach, do których się wybiera. Informacji udzielą kluby automobilowe oraz przedstawicielstwa krajów.
- ▷ W niektórych krajach nakazane jest noszenie kamizełek ostrzegawczych, gdy wysiada się z samochodu w terenie niezabudowanym z powodu awarii lub wypadku.

Informacje o przepisach ruchu drogowego są szczególnie ważne, bo w przypadku poniesienia szkody stosuje się przepisy danego kraju. Dla własnego bezpieczeństwa podczas podróży zagranicznych należy zawsze przestrzegać następujących punktów:





- Zabierać ze sobą zieloną kartę ubezpieczeniową.
- Zabierać ze sobą formularz „Raport z wypadku” z firmy ubezpieczeniowej.
- Do każdego wypadku wzywać policję w celu sporządzenia protokołu.
- Nie podpisywać nieprzeczytanych i niezrozumianych do końca dokumentów.

18 Przydatne porady

18.2.3 Parkowanie



- ▷ W obszarach zabudowanych pojazdy o technicznie dopuszczalnej masie całkowitej powyżej 2,8 t należy oznaczyć z przodu i z tyłu własnym źródłem światła od strony jezdni. Alternatywnie można użyć odbijającej światło tablicy ostrzegającej przed zaparkowanym pojazdem (rozmiar 423 x 423 mm). Tablica ostrzegająca przed zaparkowanym pojazdem może być przytwierdzona tylko w czasie postoju. Górna krawędź tablicy ostrzegającej przed zaparkowanym pojazdem może się znajdować maks. 1200 mm nad jezdnią. Tablica ostrzegająca przed zaparkowanym pojazdem nie może zasłaniać światła odblaskowych ani tablicy rejestracyjnej.

Parkowanie i ustawianie pojazdów na drogach publicznych	pojazdy do 2,8 t ¹⁾	pojazdy od 2,8 do 3,5 t ¹⁾	pojazdy powyżej 3,5 t ¹⁾
zasadniczo	dozwolone, o ile nie ograniczone znakami ruchu drogowego		
na chodnikach z oznakowanymi powierzchniami do parkowania	parkowanie dozwolone	parkowanie niedozwolone	
 Parkowanie dla pojazdów silnikowych każdego rodzaju	parkowanie dozwolone		
 Parkowanie na chodnikach	parkowanie dozwolone	parkowanie niedozwolone	
 Znak dodatkowy: tylko samochody osobowe	parkowanie niedozwolone		
 Znak dodatkowy: tylko samochody kempingowe	parkowanie dozwolone		
 Znak dodatkowy: tylko pojazdy silnikowe powyżej 3,5 t ¹⁾	parkowanie niedozwolone	parkowanie dozwolone	
 Znak dodatkowy: tylko dla samochodów ciężarowych z przyczepą	parkowanie niedozwolone		
 Znak dodatkowy: tylko samochody osobowe z przyczepą	parkowanie niedozwolone		

18 Przydatne porady

Parkowanie i ustawianie pojazdów na drogach publicznych	pojazdy do 2,8 t ¹⁾	pojazdy od 2,8 do 3,5 t ¹⁾	pojazdy powyżej 3,5 t ¹⁾
 Znak dodatkowy: tylko dla autobusów	parkowanie niedozwolone		

Pojazdy zatrzymujące się po zmroku

w obszarach zabudowanych	nie dotyczy	nie dotyczy	własne źródło światła lub tablica ostrzegawcza
poza obszarami zabudowanymi	własne źródło światła (światło postojowe)	własne źródło światła (światło postojowe)	własne źródło światła (światło postojowe)

¹⁾ technicznie dopuszczalna masa całkowita

Informacje podawane bez gwarancji

18.2.4 Kontrole urzędowe

	pojazdy do 2,8 t ¹⁾	pojazdy od 2,8 do 3,5 t ¹⁾	pojazdy powyżej 3,5 t ¹⁾
Badanie główne (HU) TÜV/DEKRA z kontrolą spalin	pierwsze badania główne po 36 miesiącach; potem co 24 miesiące	pierwsze badania główne po 36 miesiącach; potem co 24 miesiące	24 miesiące; od 7. roku: 12 miesięcy
Badanie instalacji gazowej (przez rzeczoznawcę)	24 miesiące	24 miesiące	24 miesiące

¹⁾ technicznie dopuszczalna masa całkowita

Informacje podawane bez gwarancji

18.2.5 Wyposażenie ratunkowe

	pojazdy do 2,8 t ¹⁾	pojazdy od 2,8 do 3,5 t ¹⁾	pojazdy powyżej 3,5 t ¹⁾
W pojeździe muszą być przewożone:	Apteczka pierwszej pomocy, trójkąt ostrzegawczy	Apteczka pierwszej pomocy, trójkąt ostrzegawczy	Apteczka pierwszej pomocy, trójkąt ostrzegawczy, lampa migająca ostrzegawcza

¹⁾ technicznie dopuszczalna masa całkowita

Informacje podawane bez gwarancji

18 Przydatne porady

18.3 Pomoc na drogach Europy

Informacje na ten temat są zamieszczone na stronie internetowej Dethleffs i w aplikacji do iPhone (patrz rozdział 18.1).

18.4 Ograniczenia prędkości i dopuszczalne wymiary



- ▶ Przestrzegać ograniczeń prędkości w poszczególnych krajach.
- ▶ Przed wyruszeniem w drogę zawsze zapoznać się z aktualnymi przepisami w poszczególnych krajach.

Informacja o ograniczeniach prędkości (w km/h) i dopuszczalne wymiary (w m) w najczęściej odwiedzanych krajach:

Kraj	maks. wymiary w metrach		masa całkowita	ograniczenia prędkości			
	szerokość	długość		W terenie zabudowanym	poza terenem zabudowanym	na drodze szybkiego ruchu	Na autostradzie
Belgia	2,55	12	do 3,5 t powyżej 3,5 t	50 50	90 90	120 ¹⁾ 90 ¹⁾	120 90
Bośnia i Hercegowina	2,50	12	do 3,5 t powyżej 3,5 t	50 50	80 80	100 80	130 80
Bułgaria	2,55	12	do 3,5 t powyżej 3,5 t	50 50	90 70	- -	130 100
Dania	2,55	12	do 3,5 t powyżej 3,5 t	50 50	80 70	80 80	130 80
Niemcy	2,55	12	do 3,5 t od 3,5 t do 7,5 t	50 50	100 80	- -	130 ²⁾ 100 ³⁾
Estonia	2,55	12	do 3,5 t powyżej 3,5 t	50 50	90 70	- -	110 ⁴⁾ 90
Finlandia	2,60	12	-	50	80/ 100 ⁵⁾	-	80/ 100 ⁵⁾
Francja⁶⁾	2,55	12	do 3,5 t powyżej 3,5 t	50 50	90 ⁷⁾ 80	110 ⁸⁾ 100	130 ⁹⁾ 110
Grecja	2,55	12	do 3,5 t	50	90/ 110 ¹⁰⁾	-	130
Wielka Brytania¹¹⁾	2,55	12	do 3,5 t powyżej 3,5 t	30 [48] 30 [48]	60 [96] 70 [112]	70 [112] -	70 [112] -
Irlandia	2,55	12	do 3,5 t powyżej 3,5 t	50 50	80 80	100 80	120 80

18 Przydatne porady

Kraj	maks. wymiary w metrach		masa całkowita	ograniczenia prędkości			
	szerokość	długość		W terenie zabudowanym	poza terenem zabudowanym	na drodze szybkiego ruchu	Na autostradzie
Islandia	2,55	12	-	50	80 ¹²⁾ / 90 ¹³⁾	-	-
Włochy	2,50	12	do 3,5 t powyżej 3,5 t	50 50	90 80	110 ¹⁴⁾ 15) 80	130 ¹⁴⁾ 1 5) 100
Chorwacja	2,55	12	do 3,5 t powyżej 3,5 t	50 50	90 -	100 80	130 90
Łotwa	2,55	12	do 7,5 t	50 ¹⁶⁾	90	100/ 110 ¹⁷⁾	-
Litwa¹⁸⁾	2,55	12	do 3,5 t powyżej 3,5 t	50 50	90 ¹⁹⁾ 80 ¹⁹⁾	100 80	110 90
Luksemburg	2,55	12	do 3,5 t powyżej 3,5 t	50 50	90 75	- -	130 ⁹⁾ 90
Macedonia	2,55	12	-	50 ²⁰⁾	80 ²¹⁾	80	80
Czarnogóra	2,50	12	-	50	80	80	80
Holandia	2,55	12	do 3,5 t powyżej 3,5 t	50 50	80 80	100 ²²⁾ 80 ²²⁾	120 ²³⁾ 80
Norwegia	2,55	12	do 3,5 t od 3,5 t do 7,5 t	50 50	80 80	90- 100 ¹⁰⁾ 80	90- 100 ¹⁰⁾ 80
Austria	2,55	12	do 3,5 t od 3,5 t do 7,5 t	50 50	100 70	- -	130 ²⁴⁾ 80
Polska	2,55	12	do 3,5 t powyżej 3,5 t	50 ²⁵⁾ 50 ²⁵⁾	90 70	100 ²⁶⁾ 80	140 80
Portugalia²⁷⁾	2,55	12	do 3,5 t powyżej 3,5 t	50 50	90 80	100 90	120 110
Rumunia²⁸⁾	2,55	12	do 3,5 t powyżej 3,5 t	50 50	80 80	90 90	120 110
Rosja	2,50	12	do 3,5 t powyżej 3,5 t	60 ¹⁶⁾ 60 ¹⁶⁾	90 ²⁹⁾ 70	- -	110 ²⁹⁾ 90 ²⁹⁾

18 Przydatne porady

Kraj	maks. wymiary w metrach		masa całkowita	ograniczenia prędkości			
	szerokość	długość		W terenie zabudowanym	poza terenem zabudowanym	na drodze szybkiego ruchu	Na autostradzie
Szwecja	2,60	24	30)	10)	10)	10)	10)
Szwajcaria	2,55	12	do 3,5 t powyżej 3,5 t	50 50	80 80	100 100	120 100
Serbia	2,55	12	-	50	80	80	80
Słowacja	2,55	12	do 3,5 t powyżej 3,5 t	50 50	90 80	- -	130 ³¹⁾ 90
Słowenia	2,55	12	do 3,5 t powyżej 3,5 t	50 50	90 80	100 80	130 80
Hiszpania	2,55	12	-	50	80	90	100 ³²⁾
Czechy	2,50	12	do 3,5 t powyżej 3,5 t	50 ³³⁾ 50 ³³⁾	90 ³³⁾ 80 ³³⁾	130 80	130 80
Turcja	2,55	12	-	50	80	-	90
Ukraina	2,50	22	-	60 ³⁴⁾	80	80	80
Węgry	2,55	12	do 3,5 t powyżej 3,5 t	50 ³⁵⁾ , 36) 50 ³⁵⁾ , 36)	90 ³⁵⁾ , 37) 70 ³⁵⁾ , 37)	110 70	130 80
Białoruś	2,55	12	do 3,5 t powyżej 3,5 t	60 ³⁴⁾ 60 ³⁴⁾	90 70	- -	90 110

- 1) Co najmniej dwa pasy jazdy w każdym kierunku, konstrukcyjnie oddzielone od siebie
- 2) Zalecana prędkość maksymalna: 130 km/h
- 3) Na podstawie 12. Rozporządzenia wyłączającego do niemieckiego Kodeksu Ruchu Drogowego
- 4) Kierowców, który uzyskali prawo jazdy w ciągu ostatnich dwóch lat, obowiązuje ograniczenie do 90 km/h.
- 5) Samochody kempingowe rejestrowane od 1.01.1995 r. o masie własnej 1875 kg; samochody kempingowe rejestrowane od 1.01.1981 r. o masie własnej 1800 kg; samochody kempingowe o dopuszczalnej masie całkowitej do 3,5 t z następującym wyposażeniem: Hamulce ABS, poduszka powietrzna dla kierowcy, pasy bezpieczeństwa na wszystkich fotelach. Samochód kempingowy musi mieć umieszczoną z tyłu okrągłą, żółtą naklejkę z czarną obwódką i czarnym napisem „100”, dostępną na stacjach benzynowych blisko granicy lub w urzędach celnych, sklepach z akcesoriami samochodowymi lub w sklepach z pamiątkami
- 6) Kierowców, którzy uzyskali prawo jazdy w ciągu ostatnich trzech lat, obowiązuje poza terenem zabudowanym ograniczenie do 80, na trasach szybkiego ruchu do 100, a na autostradach do 110 km/h.

18 Przydatne porady

- 7) Przy mokrej nawierzchni obowiązuje ograniczenie do 80 km/h.
- 8) Przy mokrej nawierzchni obowiązuje ograniczenie do 100 km/h.
- 9) Przy mokrej nawierzchni obowiązuje ograniczenie do 110 km/h.
- 10) Zgodnie z oznakowaniem
- 11) Dane w km/h [mph]
- 12) Na drogach nieutwardzonych (szutrowych)
- 13) Na drogach asfaltowych
- 14) W czasie opadów deszczu lub śniegu o 20 km/h mniej
- 15) Kierowców, którzy uzyskali prawo jazdy w ciągu ostatnich trzech lat, obowiązuje na trasach szybkiego ruchu ograniczenie do 90, a na autostradach do 100 km/h.
- 16) W strefach osiedli mieszkaniowych 20 km/h
- 17) Przestrzegać znaków
- 18) Kierowców, którzy uzyskali prawo jazdy w ciągu ostatnich dwóch lat, obowiązuje poza terenem zabudowanym ograniczenie do 70 km/h, a na trasach szybkiego ruchu i na autostradach do 90 km/h.
- 19) Na drogach nieasfaltowych 70 km/h
- 20) Zgodnie z oznakowaniem także 60 km/h
- 21) Kierowców, który uzyskali prawo jazdy w ciągu ostatnich 2 lat, obowiązuje ograniczenie do 60 km/h.
- 22) Drogi oznakowane białym autem na niebieskim tle
- 23) Na niektórych autostradach, zgodnie ze znakami, 130 km/h
- 24) W godzinach 22.00-5.00 na autostradach Tauern (A10), Inntal (A12), Brenner (A13) i na autostradzie Rheintal (A14): 110 km/h
- 25) godz. 23.00-6.00: 60 km/h
- 26) Na czteropasmowych drogach szybkiego ruchu obowiązuje ograniczenie do 120 km/h.
- 27) Kierowców, którzy uzyskali prawo jazdy w ciągu ostatniego roku, obowiązuje ograniczenie do 90 km/h; odpowiednia plakietka (dostępna w biurach ACP) musi być umieszczona z tyłu pojazdu.
- 28) Kierowców, którzy uzyskali prawo jazdy w ciągu ostatniego roku, obowiązuje ograniczenia prędkości obniżone o 20 km/h.
- 29) Kierowców, którzy uzyskali prawo jazdy w ciągu ostatnich dwóch lat, obowiązuje ograniczenie do 70 km/h.
- 30) Z wpisem „samochód kempingowy”
- 31) Na autostradach miejskich obowiązuje ograniczenie do 90 km/h.
- 32) Także na drogach podobnych do autostrady
- 33) Na przejazdach kolejowych obowiązuje ograniczenie do 30 km/h
- 34) W strefach osiedli mieszkaniowych obowiązuje często ograniczenie do 20 km/h.
- 35) Przez przejazdy kolejowe wolno przejeżdżać z maksymalną prędkością 5 km/h
- 36) Przed przejazdami kolejowymi obowiązuje ograniczenie do 30 km/h
- 37) Przed przejazdami kolejowymi obowiązuje ograniczenie do 40 km/h

Aktualizacja 03/2012

Źródło: ADAC

Informacje podawane bez gwarancji

18.5 Jazda ze światłami mijania w krajach europejskich



- ▷ W wielu krajach europejskich obowiązuje nakaz jazdy z włączonymi światłami także za dnia. Przepisy różnią się w zależności od kraju. Informacji na ten temat udzielają kluby automobilowe oraz przedstawicielstwa krajów.

18 Przydatne porady

18.6 Nocowanie w pojeździe poza polami kempingowymi

Kraj	Nocowanie na ulicach i placach*		Nocowanie na terenie prywatnym		Uwagi * jedna noc poza polami kempingowymi ** Na prywatnych posesjach tylko za zgodą właściciela terenu
	tak	nie	tak**	nie	
Albania		X		X	
Bośnia i Hercegowina		X		X	
Belgia	X		X		maksymalnie 24 godziny, o ile nie tamuje się ruchu drogowego
Bułgaria		X		X	
Dania		X	X		
Niemcy	X 1)		X 1)		zakazy regionalne i lokalne (np. przepisy o ochronie przyrody, lasów i wydm) 1) maksymalnie 10 godzin
Estonia	X 1)		X		1) wyłącznie poza obszarami zabudowanymi
Finlandia		X	X		
Francja	X		X		Tylko za zgodą miejscowych władz; gdziekolwiek zakazy regionalne
Grecja		X		X	
Wielka Brytania		X 1)	X 2)		1) tylko za zgodą miejscowych władz; gdziekolwiek zakazy regionalne 2) nie wzdłuż ulicy
Irlandia	X		X		tylko za zgodą miejscowych władz; nie wzdłuż ulic i mostów
Włochy	X 1)		X 2)		1) tylko za zgodą miejscowych władz; nie na terenie parków narodowych i lasów państwowych 2) gdziekolwiek zakazy lokalne
Chorwacja		X		X	
Łotwa	X 1)		X		1) wyłącznie poza obszarami zabudowanymi
Litwa	X 1)		X		1) wyłącznie poza obszarami zabudowanymi
Luksemburg		X	X 1)		1) nie wokół jeziora Esch-sur-Sûre; maksymalnie dwa namioty
Macedonia		X		X	
Czarnogóra		X		X	tylko w szczególnych okolicznościach i za zgodą miejscowych władz
Holandia		X 1)		X	1) tylko w gminach z wyznaczonymi miejscami

18 Przydatne porady

Kraj	Nocowanie na ulicach i placach*		Nocowanie na terenie prywatnym		Uwagi * jedna noc poza polami kempingowymi ** Na prywatnych posesjach tylko za zgodą właściciela terenu
	tak	nie	tak**	nie	
Norwegia	X		X		nie na obszarach rolniczych lub uprawnych; minimalny odstęp od domostw 150 m
Austria	X 1)		X		nie na obszarach rezerwatów przyrody; zakazy regionalne (np. Tyrol, Wiedeń) 1) tylko za zgodą miejscowych władz
Polska	X 1)		X		nie na wybrzeżu i na obszarach rezerwatów przyrody 1) tylko za zgodą miejscowych władz
Portugalia		X		X	
Rumunia	X		X		
Rosja		X		X	
Szwecja	X		X		nie na powierzchniach użytkowanych rolniczo oraz w pobliżu domów; lokalne ograniczenia nad kanałem Dalsland, na wybrzeżu zachodnim między miastem Göteborg a granicą norweską, nad rzeką Österdaläven i na północ od Mora
Szwajcaria	X 1)		X		zakazy regionalne, np. w Ticino, w Gryzoni, Genewie, Vaut itd.; nie nad brzegami jezior, w lasach i w parkach narodowych 1) tylko za zgodą miejscowych władz
Serbia		X		X	tylko w szczególnych okolicznościach i za zgodą miejscowych władz
Słowacja		X		X	
Słowenia		X		X	
Hiszpania	X 1)		X 1)		tylko za zgodą miejscowych władz 1) gdzieniegdzie zakazy regionalne
Czechy		X		X	
Turcja	X		X		tylko za zgodą miejscowych władz; gdzieniegdzie zakazy regionalne (np. chronione lasy)
Węgry		X		X	
Ukraina		X		X	
Białoruś	X 1)		X		1) nie w parkach miejskich

18 Przydatne porady

Aktualizacja 11/2011

Źródło: ADAC

Informacje podawane bez gwarancji

18.7 Zasilanie gazowe w krajach europejskich

Ogólne porady

Zawsze przestrzegać następujących wskazówek:

- Wyjeżdżając na urlop zabierać ze sobą tylko butle całkowicie napełnione gazem.
- Wykorzystywać maksymalną pojemność butli gazowych.
- Zabierać ze sobą zestawy adapterów (dostępne w sklepach ze sprzętem kempingowym) do napełniania niemieckich butli gazowych zagranicą oraz do podłączenia niemieckich reduktorów ciśnienia do zagranicznych butli z gazem.
- W sezonie zimowym pamiętać o dolewaniu propanu (butan nie ulega zgazowaniu w temperaturze poniżej 0°C).
- Stosować niebieskie butle firmy Campingaz (są dystrybuowane w całym świecie). Stosować wyłącznie butle gazowe z zaworem bezpieczeństwa.
- Kupować tak zwaną butlę do samodzielnego tankowania. Tego typu 11 kilogramową butlę można wówczas napełniać, jak zabudowany na stałe zbiornik na gaz, na każdej stacji z autogazem (wykaz dostępny w ADAC). Badanie TÜV jest wymagane co 10 lat.
- Używając zagranicą butli innych producentów, sprawdzać, czy butle zmieszczą się w skrzynce gazowej. Zagraniczne butle gazowe mogą niekiedy różnić się rozmiarami od butli niemieckich.
- Przestrzegać dyrektywy UE w sprawie urządzeń ciśnieniowych. Informacje na stronie www.truma.de

Informacje o zasilaniu gazowym w najczęściej odwiedzanych krajach europejskich:

Kraj	Zasilanie gazowe	Dostawca	Informacja telefoniczna
Belgia	Identyczne butle gazowe	Belgian Shell i Totalfina, Bruksela; Primagaz, Tessen-derlo; Gasbottling, Gandawa; Semnickgas, Ger-aardsbergen	
	Możliwa wymiana i napełnienie butli gazowych		
Dania	Niemieckie butle gazowe o wadze 5 i 11 kg są oferowane na wymianę prawie na każdym polu kempingowym.	Niemieckie butle gazowe sprzedaje BP-Gas	00 45/ 89 48 77 00
	Działają stacje napełniania szarych butli gazowych	Firma Kosan Gas As w Nørresundborg koło Aalborg (Jutlandia Północna), w Koge (Zelandia) i poza tym w Neksø (Bornholm)	
Estonia	Standardowe butle można napełniać przy użyciu euro-adapterów		
Finlandia	Napełniane są butle z oznaczeniem Epsilon (E)		
	Zakup adapterów do norweskich butli gazowych w firmie AGA		

18 Przydatne porady

Kraj	Zasilanie gazowe	Dostawca	Informacja telefoniczna
Francja	Brak możliwości napełniania i wymiany zagranicznych butli gazowych		
	Możliwość stosowania francuskich butli gazowych za pomocą zestawu euro-przyłączy (kupionych już w Niemczech)		
	Butle lakierowane na kolor złoty pasują bez adapterów (przy wypożyczaniu butli koniecznie pobrać pokwitowanie)		
Grecja	Możliwość napełniania niemieckich butli gazowych za pomocą zestawu euro-przyłączy; wymiana i stacje napełniania na ogół tylko w większych miastach	Stacja pogotowia dla członków ADAC: Ateny poza godzinami otwarcia greckiego klubu partnerskiego ELPA	tel.: (01) 960 12 66 tel.: 104
	Na stacjach LPG zgodnie z ustawą nr 3054 z roku 2002, ze względów bezpieczeństwa, sprzedawany jest tylko gaz do samochodów napędzanych gazem. Dlatego mogą pojawić się trudności w za-tankowaniu zbiornika gazu w samochodach kempingowych, w których zapas gazu jest używany wyłącznie do zasilania urządzeń na gaz, jak grzejnik, lodówka, kuchenka itd.		
Wielka Brytania	Brak możliwości napełnienia niemieckich butli gazowych	Firma Calorgas (www.calor.co.uk)	
	Brytyjskie butle gazowe można podłączać do niemieckich systemów za pomocą adaptera (dostępnego w także w Calorgas)		
Irlandia	Możliwość uzupełniania butli gazowych	Firma Noel Leaders Shop, Tuam Road, Galway Firma Calor Kosan-gas, Dublin i Cork	(01) 50 5000 (021) 66 12 69
Islandia	Możliwość uzupełniania butli gazowych	Esso, Reykjavik	
	Żółte islandzkie butle gazowe pasują do niemieckich systemów po założeniu gumowego pierścienia na przyłączy regulato-ra		
Włochy	Zasilanie gazem przez zestaw euro-przyłączy		
	Ze względów podatkowych zabronione jest sprzedawanie na stacjach paliw gazowych gazu ciekłego do pojazdów kempingowych z zabudowanym na stałe zbiornikiem na gaz		

18 Przydatne porady

Kraj	Zasilanie gazowe	Dostawca	Informacja telefoniczna
Chorwacja	Butle gazowe, które przeszły badania w ciągu ostatnich 5 lat, są napełniane w filiach INA	INA	
	Możliwość zakupu adaptera w INA		
Maroko	Możliwość uzupełniania butli gazowych	Tiznit, Agadyr (kierunek Tafrar-route), Nador, Mohammedia (na południowej trasie wyjazdowej), Sidi Ifni, Safi, Taza (na północ od gór Rif, za mostem z prawej strony)	
	Są też dostępne niebieskie butle firmy Campinggaz.		
Holandia	Identyczne butle gazowe		
	Możliwa wymiana i napełnienie butli gazowych		
Norwegia	Niemieckie butle gazowe można napełniać w firmie LPG Norge.	Przegląd dostawców na stronie: AGA, faks: 00 47/22 02 78 05 Statoil Marketing, faks: 00 47/22 96 22 10	
	Zakup adapterów do norweskich butli gazowych w firmie AGA		
	Dostępne zwrotne butle gazowe		
Austria	Identyczne butle gazowe		
	Możliwa wymiana i napełnienie butli gazowych		
Polska	Identyczne butle gazowe		
	Możliwa wymiana i napełnienie butli gazowych		
Portugalia	Brak możliwości napełnienia niemieckich butli gazowych	Repsol; Cepsa	
	Dostępne zwrotne butle gazowe		
Szwecja	Brak możliwości napełnienia niemieckich butli gazowych	Przegląd dostawców na stronie: AGA (www.aga.no), faks: 00 47/22 02 78 05 Statoil, faks: 00 47/22 96 22 10	
	Zakup adapterów do norweskich butli gazowych w firmie AGA		
Szwajcaria	Możliwość wypożyczenia szwajcarskiej butli gazowej z reduktorem	Shell Gas, Switzerland	00 41/ 3 27 58 75 55
	Możliwość napełnienia niemieckich butli gazowych w wyjątkowych wypadkach		
Słowenia	Możliwość napełnienia niemieckich butli gazowych	Plinarna, Ljubljana; Plinarna, Maribor; Internia DD Ljubljana, Kozina; OMV Istrabenz D00, Koper	
	Zaleca się zabieranie ze sobą zestawu euro-złączy		

18 Przydatne porady

Kraj	Zasilanie gazowe	Dostawca	Informacja telefoniczna
Hiszpania	Brak możliwości napełnienia niemieckich butli gazowych	Repsol Cepsa	00 34/ 901 10 01 00 00 34/ 913 37 75 29
	Od połowy lipca 2003 roku wolno ponownie napełniać zbiorniki montowane na stałe (zbiorniki gazu).		
	Możliwość wypożyczenia i napełniania hiszpańskich butli gazowych po dopasowaniu przyłącza gazowego		
	Możliwość stosowania 6-/12,5-kilogramowych zwrotnych butli gazowych z adapterem		
Czechy	Możliwość ponownego napełnienia niemieckich butli gazowych	Agip, Bohemia Gas, BP, Krainpol, Primaplyn Flaga-Plyn	
Turcja	Sprzedaż butli gazowych o ciężarze 2 i 12 kg; możliwe podłączenie za pomocą adaptera	Firma Ipragaz (www.ipragaz.com.tr/tup-gaz-size-en-yakin-bayi)	
Węgry	Identyczne butle gazowe	Primagaz, Totalgaz, Shellgas, Mol	
	Możliwa wymiana i napełnienie butli gazowych		

Informacje podawane bez gwarancji

18.8 Przepisy o opłatach drogowych w krajach europejskich

W wielu państwach europejskich wprowadzono obowiązkowe opłaty drogowe. Przepisy regulujące wysokość opłat i sposób ich pobierania są bardzo zróżnicowane. Ich nieznanostwo nie chroni jednak przed karą, a kary potrafią być naprawdę wysokie.

Podobnie, jak w przypadku przepisów ruchu drogowego, prowadzący pojazd jest zobowiązany do zapoznania się jeszcze przed wyruszeniem w podróż z zasadami wnoszenia opłat. Na przykład w Austrii winieta nie jest już wystarczająca w przypadku pojazdów silnikowych o masie całkowitej powyżej 3,5 t. Konieczny jest zakup i pobranie tzw. „Go-Box”.

Informacje można uzyskać we wszystkich klubach automobilowych lub w internecie.



- ▷ Szyby przednie z filtrem słonecznym mogą utrudniać prawidłowe działanie automatycznych systemów pobierania opłat (np. Go-Box). Należy to uwzględnić przy zakupie urządzeń (np. Split-Go-Box).

18 Przydatne porady

18.9 Porady dotyczące bezpiecznego nocowania w podróży

Roztropne zachowanie jest najlepszym środkiem bezpieczeństwa w czasie nocy spędzonej w samochodzie kempingowym.

Ryzyko kradzieży obniża się do minimum, jeżeli przestrzega się następujących zasad:

- Zamknąć i zablokować wszystkie okna, drzwi i okna dachowe.
- Drzwi kabiny kierowcy zabezpieczyć przed otwarciem z zewnątrz pasem mocującym lub łańcuchem, przeciągniętym przez uchwyty, podłokietniki itp.
- Ewentualnie: Włączyć instalację alarmową i aktywować specjalne zabezpieczenia w drzwiach. W specjalistycznych sklepach ze sprzętem kempingowym sprzedawane są urządzenia ostrzegające przed napadami z użyciem gazu usypiającego.
- W szczycie sezonu odradza się nocowanie w miejscach obsługi podróży przy autostradach i na parkingach położonych przy popularnych trasach turystycznych.
- Najlepiej nocować na dużych, tłumnie uczęszczanych parkingach, np. w pobliżu autostrad.
- Wybierać pola kempingowe choćby nawet na jeden nocleg.
- W każdej chwili należy zachować możliwość ucieczki. Musi być zapewniony swobodny dostęp do fotela kierowcy. Kluczyk od zapłonu należy przechowywać pod ręką.
- Wozić ze sobą tylko takie rzeczy wartościowe, które są naprawdę niezbędne w trasie. W miarę możliwości chować rzeczy wartościowe do małego sejfku i nie odkładać blisko okien lub drzwi.
- Z zasady zamykać pojazd.
- Nie stosować podpór parkingowych.

18 Przydatne porady

18.10 Porady dla osób uprawiających kemping zimą

Poniższe porady pomogą zachować zimowy kemping w pamięci jako miłe wspomnienie.

- Z odpowiednim wyprzedzeniem zarezerwować miejsce postojowe. Dobre zimowe pola kempingowe bywają dość wcześnie zabukowane.
- Nie wybierać się w drogę bez opon zimowych.
- Wziąć ze sobą łańcuchy śniegowe.
- Z rozmysłem wybrać miejsce postojowe. Zwrócić uwagę na podłoże. Śnieg i lód mogą ulec roztopieniu.
- Pod rozstawieniem pojazdu zwolnić hamulec postojowy, aby uniknąć zamarznięcia.
- Nie dopuścić, by zasypany śnieżną przykryły zamontowane systemy wentylacji wymuszonej.
- Usuwać śnieg i lód z zamontowanych systemów wentylacji wymuszonej.
- Zapewnić właściwą cyrkulację powietrza. Dobra cyrkulacja powietrza zwalczająca wilgoć i ułatwia ogrzanie części mieszkalnej.
- Okna w kabinie kierowcy z pojedynczymi szybami okrywać matami izolacyjnymi, aby uniknąć mostków termicznych.
- Przestrzegać wskazówek zawartych w rozdziale „Zasilanie gazowe w krajach europejskich”.
- Stosować do zasilania instalacji gazowej system dwóch butli z automatycznym przełączaniem, aby zapas nie wyczerpał się w środku nocy.
- Instalację gazową zasilać wyłącznie propanem.
- Nie wykorzystywać części znajdującej się za grzejnikiem jako luku bagażowego.
- Pod żadnym pozorem nie używać we wnętrzu pojazdu pieców katalitycznych i gazowych promienników podczerwieni, bo zużywają one do spalania tlen z otoczenia.
- Tak ułożyć przewód zasilający 230 V, aby wykluczyć możliwość zamarznięcia lub uszkodzenia (np. podczas uprzątnięcia śniegu).
- W okresie intensywnych opadów śniegu systematycznie usuwać śnieg z dachu pojazdu. Kilka centymetrów puszystego śniegu stanowi izolację, ale mokry śnieg szybko nabiera ciężaru i staje się groźnym obciążeniem.
- Przed wyruszeniem w drogę powrotną całkowicie uprzątnąć śnieg z dachu, aby spadająca „czapa śnieżna” nie zakłóciła jazdy kolejnym pojazdem.

18 Przydatne porady

18.11 Listy kontrolne w podróży

Zamieszczone poniżej listy kontrolne pomagają nie zapomnieć o ważnych rzeczach, nawet jeśli nie wszystko z tych list kontrolnych okaże się później potrzebne.



- ▷ Nie zostawiać kontroli dokumentacji podróźnej (np. dokumentów i informacji) oraz stanu technicznego pojazdu na ostatnią chwilę. Planowanie podróży i wykonany z wyprzedzeniem przegląd dokumentów zapewniają spokojny urlop od samego początku.
- ▷ Obciążenie dodatkowe nie może powodować przekroczenia maksymalnej dopuszczalnej masy całkowitej samochodu kempingowego.

Kuchnia

✓	Przedmiot	✓	Przedmiot	✓	Przedmiot
	Ścierka do wycierania		Płyn do mycia naczyń		Sztućce do sałaty
	Kubki		Ściereczki do naczyń		Deska do krojenia
	Łopatka do pieczeni		Sztućce do grilla		Miski
	Otwieracz do puszek		Dzbanek na kawę		Szczotka do mycia
	Kieliszki na jajka		Korkociąg		Ściereczki do mycia
	Miska na kostki lodu		Ręcznik kuchenny		Zapałki
	Zapalniczka		Łyżki		Filiżanki
	Otwieracz do butelek		Noże		Talerze
	Pudełko do przechowywania świeżej żywności		Worki na śmieci		Termos
	Talerze śniadaniowe		Patelnie		Garnki
	Widelce		Łyżki do mieszania		Szklanki, kieliszki

Łazienka/toaleta

	Ręczniki		Szczotka do sedesu		Kubki do płukania zębów
	Środki sanitarne		Papier toaletowy		

Część mieszalna

	Wiadro do odpadki		Lampa przeciw owadom		Ubranie przeciwdeszczowe
	Atlas samochodowy		Środki ochrony przed insektami		Apteczka podróżna
	Ręczniki kąpielowe		Karty do gry		Przewodniki/atlas parkingach
	Kłapki kąpielowe		Miotła do zmiataania		Plecak
	Baterie		Świece		Śpiwory
	Prześcieradła		Szufelka		Przybory do pisania
	Pościel		Żelazko		Obuwie
	Worki na brudną bieliznę		Szczotka do ubrań		Środki do czyszczenia butów
	Książki		Jaśki pod głowę		Odkurzacz
	Przewodnik kempingowy		Mapa		Lataarka

18 Przydatne porady

✓	Przedmiot	✓	Przedmiot	✓	Przedmiot
	Żarówki zapasowe		Lekarstwa		Scyzoryk
	Manierka		Kasety z muzyką		Obrus
	Lornetka		Poduszki pod kark		Spinacze do bielizny
	Gaśnica		Przybory do szycia		Sznurki do bielizny
	Butla gazowa		Odbiornik radiowy		

Pojazd/narzędzia

	Kanister na ścieki		Taśma z tkaniny		Wkrętak
	Gniazdko adapterowe		Konewka na wodę pitną		Tester elektryczny
	Adapter CEE		Bęben z kablem		Schodek
	Drut		Pasek klinowy		Kliny pod koła
	Koło zapasowe		Klej		Apteczka pierwszej pomocy
	Lampy zapasowe		Kombinerki		Podnośnik samochodowy
	Bezpieczniki zapasowe		Sprężarka		Trójkąt ostrzegawczy
	Zapasowa pompa wodna		Zaciski główkowe		Tablica ostrzegawcza
	Młotek		Uchwyty		Kamizelki ostrzegawcze
	Klucz widlasty		Adapter do węży		Lampa migająca ostrzegawcza
	Adapter do napełniania gazu		Zaciski do węży		
	Elastyczny przewód gazowy		Łańcuchy śniegowe (zimowe)		

Obszar zewnętrzny

	Linki napinające do namiotu		Stół kempingowy		Zamek
	Miech		Linki do spinania bagażu		Sznur
	Krzesła kempingowe		Grill		Śledzie do namiotu/taśmy napinające

Dokumenty

	Lista z adresami		Dowód rejestracyjny		Dowód osobisty
	Potwierdzenie zgłoszenia (zgłoszeń)		Prawo jazdy		Paszport
	Karta uczuleń		Zieloną kartą ubezpieczeniową		Pakiet assistance
	Instrukcje obsługi		Karta szczepień		Winieta/karta do opłat drogowych
	Ulotki dołączane do lekarstw		Karta kredytowa		Wiza

18 Przydatne porady

Index

12-V-Sicherungen	
Bezpieczniki w akumulatorze części mieszkalnej	213
A	
Akcesoria, montaż	24
Akumulator części mieszkalnej	
Alarm akumulatora	178, 184
bezpieczniki	213
Lokalizacja i usuwanie usterek	301, 303
ładowanie	156
Miejsce montażu	155
Napięcie, wskazania	176, 181
Rozładowanie	155
Wskazówki dotyczące	154
Akumulator patrz Akumulator rozruchowy i akumulator części mieszkalnej	154
Akumulator rozruchowy	
Alarm akumulatora	178, 184
bezpieczniki	213
Lokalizacja i usuwanie usterek	301
ładowanie	156
Napięcie, wskazania	176, 181
Alarm akumulatora	178, 184
Alarm zbiornika	178, 184
Alkovenbett	
Aufstiegsleiter	121
Aplikacja Dethleffs Connect	202
Apteczka pierwszej pomocy	321
Aufstiegsleiter	
Alkovenbett	121
Automatyczny system wyboru energii (AES)	242
B	
Badanie spalin (AU)	321
Bagażnik na dachu, załadunek	37
Bagażnik na rowery	
Jazda z załadowanym bagażnikiem na rowery ..	39
Załadunek	39
Bagażniki do przewożenia ładunków na dachu ..	37
Bęben z kablem	211
Bezpieczeństwo w ruchu drogowym	49
List kontrolna	49
Wskazówki dotyczące	25
bezpieczniki	212
Bezpiecznik 230 V	210, 214
Bezpieczniki 12 V	212
do akumulatora rozruchowego	213
do toalety Thetford	213, 214
w akumulatorze części mieszkalnej	213
Bezpieczniki 12 V	212
do akumulatora rozruchowego	213
do toalety Thetford	213, 214
w akumulatorze części mieszkalnej	213
Bezpieczniki patrz Bezpieczniki 12 V i	
Bezpiecznik 230 V	212
Blok elektryczny EBL 102	168
Miejsce montażu	169
Zadania	168
Blok elektryczny EBL 111	162
Miejsce montażu	163
Zadania	162
Blok elektryczny EBL 119	165
Miejsce montażu	166
Zadania	165
Blok elektryczny EBL 402/403	171
Miejsce montażu	172
Zadania	171
Blok kuchenny, zamek centralny	47, 104
Blokada drzwi lodówki	
blokowanie w położeniu wentylacji ..	251, 252, 253
Odblokowanie położenie wentylacji	253
otwieranie	251, 252, 253
zamykanie	251, 252, 253
Blokada wiązki	56
Bojler	
Lokalizacja i usuwanie usterek	305
Zawór bezpieczeństwa/spustowy	231
Bojler (Alde)	
Lokalizacja i usuwanie usterek	307
opróżnianie	230
włączanie	230
Woda, napełnianie	230
wyłączanie	230
Brak gazu	304
Butan	27, 143
Butle gazowe	
Wskazówki bezpieczeństwa	28, 143
Wymiana	145
C	
Ciężar elementów wyposażenia specjalnego	315
Ciężar własny	32

Index

Części montowane - patrz Elementy wyposażenia specjalnego	24
Części z tworzywa sztucznego w części toaletowej i mieszkalnej, czyszczenie	272
Części zamienne	292
Czyszczenie	
Rury wodociągowe	273
Zbiornik na wodę	273
Czyszczenie - patrz Pielęgnacja	269

D

DEKRA	321
Dethleffs Connect App	
Łączenie urządzenia mobilnego z pojazdem ..	202
Dokumentacja pojazdu	20
Dopuszczalna masa całkowita - patrz technicznie	
dopuszczalna masa całkowita	31
Dowody przeprowadzenia przeglądu	
Przeгляд szczelności	11
Drabina	
Łóżko piętrowe	127, 128
Łóżko podnoszone	122, 126
Łóżko w alkwie	114, 117, 118
Drabina z tyłu pojazdu	37
rozkładanie w dół	38
składanie do góry	38
Drabina, tył pojazdu	37
Drabinka przy łóżku	
Łóżko piętrowe	127, 128
Łóżko podnoszone	122, 126
Łóżko w alkwie	114, 117, 118
Drzwi	
Drzwi kierowcy	68
Drzwi wejściowe	68
Lokalizacja i usuwanie usterek	314
Zamek	69
Drzwi kierowcy	68
Drzwi kierowcy, w środku	
otwieranie	71
ryglowanie	71
Drzwi kierowcy, z zewnątrz	
otwieranie	70
ryglowanie	70

Drzwi wejściowe	68, 72
Moskitiera	71
Okno, otwieranie	72
Okno, zamykanie	72
Roleta z moskitierą, otwieranie	73
Roleta z moskitierą, zamykanie	73
Składana zasłona zaciemniająca, otwieranie ..	72
Składana zasłona zaciemniająca, zamykanie ..	72
Drzwi wejściowe, wewnątrz	
otwieranie	69
ryglowanie	69
Drzwi wejściowe, z zewnątrz	
otwieranie	69
ryglowanie	69
Drzwi wewnętrzne, lokalizacja i usuwanie	
usterek	314
Dystrybucja ciepłego powietrza	217
Dysze wylotu powietrza, regulacja	217

E

Ekran płaski	
opuszczany	110
z ramieniem przegubowym	109
Ekran płaski, pozycjonowanie	108
Eksploatacja przyczepy	26
Wskazówki bezpieczeństwa	26
Wskazówki ogólne	40
Elastyczny przewód gazowy, kontrola	27, 143
Elementy wyposażenia specjalnego	315
Ciężary	315
Opis	20
Oznakowanie	20
Wskazówki bezpieczeństwa	24

F

Falownik	158
Lokalizacja i usuwanie usterek	303
Falownik MultiPlus	159
Cyfrowy wielofunkcyjny panel sterowniczy – Digital Multi Control Panel	160
Wskaźniki LED	160
Firanki, czyszczenie	272
Fotel kierowcy	54
obrócić do pozycji jazdy	54
Podłokietnik, ustawianie	54
Ustawianie odpowiedniej pozycji fotela	54
Ustawianie wysokości foteli	54

Index

Fotel pasażera obok kierowcy	54
obrócić do pozycji jazdy	54
Podłokietnik, ustawianie	54
Ustawianie odpowiedniej pozycji fotela	54
Fotele pojedyncze, przebudowa na mieszkanie ...	136
Fotele, obracanie	94

G

garaż w tylnej części pojazdu	38
Głębokie rozładowanie	153
Godzina, wskazania	179
Grzejnik	216
Dystrybucja ciepłego powietrza	217
Dysze wylotu powietrza, regulacja	217
Lokalizacja i usuwanie usterek	305
Pierwsze uruchomienie	216
Wymiennik ciepła, wymiana	215
Grzejnik na ciepłą wodę	
Ciecz grzewcza, uzupełnienie zapasu	284
Dodatkowa pompa cyrkulacyjna	224
Ekran początkowy	220
Grzejnik, włączenie	222
Grzejnik, wyłączenie	222
Instalacja grzewcza, odpowietrzenie	285
Lokalizacja i usuwanie usterek	307
Menu narzędzi	221
Menu ustawień	221
Panel sterowniczy	220
Pielęgnacja	283
Poziom cieczy, kontrola	284
Prace konserwacyjne	283
Prędkość obrotowa, pompa cyrkulacyjna	224
Wskazówki bezpieczeństwa	219
Wymiennik ciepła	223
Zasilanie elektryczne 230 V, wybór	221
Zasilanie gazowe i zasilanie elektryczne 230 V, wybór	221
Zasilanie gazowe, wybór	221
Grzejnik na ciepłe powietrze	
Lokalizacja i usuwanie usterek	305
Tryby pracy	217, 218
włączanie	218
wyłączanie	218
Gwarancja	8
Gwarancja szczelności	
Plan przeglądu	9
Warunki	8

H

Hak holowniczy	40
Demontaż	41
Mocowanie	41
Hamulce	52
kontrola	52, 300
Hamulec postojowy	63
zaciągnąć	24
Hamulec ręczny - patrz Hamulec postojowy	63

I

Ilość ścieków, wskazania	178, 183
Ilość wody, wskazania	178, 183
iNet Box	209
Instalacja elektryczna	153
Lokalizacja i usuwanie usterek	301
Objaśnienia terminów	153
Oświetlenie, lokalizacja i usuwanie usterek ..	301
Przyłącze 230 V, lokalizacja i usuwanie usterek ...	301
Schodek, lokalizacja i usuwanie usterek	301
Wskazówki bezpieczeństwa	29
Instalacja gazowa	142
Badanie	321
Czujnik zderzeniowy	151
Filtr gazu	151
Lokalizacja i usuwanie usterek	304
Przełącznik automatyczny	148
Usterka	27, 142, 304
Wskazówki bezpieczeństwa	27, 142
Wskazówki ogólne	27
Zabezpieczenie przed wyciekami gazu w razie usz- kodzenia węża	152
Instalacja sanitarna	254
Instalacja wodna	
czyszczenie	273
dezynfekowanie	274
Króciec wlewowy wody pitnej	256
napelnianie	260
opróżnianie	261
Pielęgnacja	273
Wskazówki bezpieczeństwa	29

J

Jazda z silnikową przyczepą kempingową	51
--	----

K

Kabel adapterowy	211
------------------------	-----

Index

Kabina toaletowa	263
wentylowanie	263
Kanapa okrągła, przebudowa do spania	133
Kanapa tyłem do kierunku jazdy	
Poszerzenie siedzenia	112
Kanapa tyłem do kierunku jazdy, przebudowa do spania	134, 135
Kanapy	
Przebudowa do spania	130
Karta ratownicza	23
Kaseta Thetford, pałąk ustalający	267
Kaseta toaletowa	
Odblokowanie	267
opróżnianie	267
Wyjmowanie	267
Kemping zimowy	333
Kempingowe butle gazowe, stosowanie	28, 144
Kłapy mebli, lokalizacja i usuwanie usterek	314
Kłapy zewnętrzne	73
Ustalanie	75
Zamek klapy	73, 74
Klimatyzacja	
Lokalizacja i usuwanie usterek	304
Klimatyzacja (Telair)	
Timer	229
Klimatyzacja (Truma)	
Timer	228
Klimatyzacja dachowa	227
Truma	227
Klimatyzacja dachowa (Telair)	228
włączanie	228
Klimatyzacja dachowa (Truma)	
Konserwacja	287
włączanie	227
wyłączanie	227
Klimatyzacja dachowa(Telair)	
wyłączanie	229
Kliny pod koła	63
Kluczyki	30
Koła i opony	293
Komin odprowadzający spaliny z prawej strony pojazdu	216, 230
Kontrola gazu	
Dowody przeprowadzenia przeglądu	16
Kontrole - patrz Lista kontrolna	49, 279
Kontrole, urzędowe	321
Terminy kontroli	321
Kontrolka, toaleta	265, 266
Kontrolka, zasilanie 230 V	175, 180
Kratka wentylacyjna na lodówce, zdjęć	237
Króciec wlewowy paliwa	
otwieranie	62
zamykanie	62
Króciec wlewowy wody pitnej	256
otwieranie	256
zamykanie	256
Kuchenka	232
Kuchenka gazowa	
czyszczenie	272
Lokalizacja i usuwanie usterek	305
włączanie	233
wyłączanie	233
Kuchenka gazowa/piec gazowy	
Lokalizacja i usuwanie usterek	305
L	
Lampa migająca ostrzegawcza	321
Lampa oświetlająca garaż	289
Lampa oświetlająca lodówkę	289
Lampa punktowa LED	288
Wymiana źródła światła	288
Lampy	111, 288
czyszczenie	272
obsługa	111
Lampy - patrz Żarówki, wymiana	288
Lampy fluorescencyjne, wymiana	288
List kontrolna	
Bezpieczeństwo w ruchu drogowym	49
Przed jazdą	49
przed tymczasową przerwą w użytkowaniu ..	279
przerwa w użytkowaniu na czas zimy	280
uruchomienie po przerwie w użytkowaniu ...	281
w podróży	334
Listwa sterowania kuchnią	
Zamek centralny	47, 104
Listy kontrolne w podróży	334

Index

Lodówka	65, 237
Blokada drzwi	250
Elementy obsługowe i wskaźniki	244, 246
Kratka wentylacyjna, zdjąć	237
Lokalizacja i usuwanie usterek	307, 308, 309
Obsługa	243
Przełączanie źródeł energii	243
Regulacja temperatury chłodzenia	243
Tryb automatyczny, włączanie	244, 246
Tryb automatyczny, wyłączenie	244, 246
Tryby pracy	238, 240, 244, 246, 248
Zasilanie gazowe	243
Zasilanie gazowe, włączanie ..	239, 240, 245, 247
Zasilanie gazowe, wyłączenie ..	239, 241, 245, 247
Zasilaniem napięciem 12 V, włączanie/ wyłączenie	239, 241, 245, 247, 250
Zasilaniem napięciem 230 V, włączanie/ wyłączenie	239, 241, 245, 247, 249
Zestaw baterii (opcja)	246, 248
Lokalizacja i usuwanie usterek	300
Akumulator	301
Akumulator części mieszkalnej	301
Akumulator rozruchowy	301
Bojler	305
Bojler (Alde)	307
Drzwi wewnętrzne	314
Falownik	303
Grzejnik	305
Grzejnik na ciepłą wodę	307
Grzejnik na ciepłe powietrze	305
Grzejnik Truma	305
instalacja elektryczna	301
Instalacja gazowa	304
Kłapy mebli	314
Klimatyzacja	304
Kuchenka gazowa	305
Kuchenka gazowa/piec gazowy	305
Lodówka	307, 308, 309
Nadwozie	314
Oświetlenie	301
Piec gazowy	305
Przyłącze 230 V	301
Schodek	301
Toaleta	312
Układ hamulcowy	300
Wodociąg	312
Wyciąg	304
Zasilanie prądem o napięciu 12 V	303
Lusterka zewnętrzne, ustawiane elektrycznie	
Ogrzewanie lusterka, włączanie	57
Ustawianie	57
Łączenie urządzenia mobilnego z pojazdem	
Funkcje aplikacji Dethleffs Connect	206
Ładowanie akumulatora	170, 173
Ładunki obciążające dach	37
Łańcuchy śniegowe	48
Ława w części przedniej przebudowa do spania	130, 131, 132
Łazienka	141
Możliwe opcje podziału pomieszczenia	141
Łóżeczka dla dzieci	114, 115, 125, 127
Łóżka	113
Łóżko piętrowe	127
Łóżko podnoszone (model I)	115
Łóżko podnoszone (model T)	125
Łóżko podwójne z regulacją wysokości	113
Łóżko stałe	128
Łóżko w alkuwie	114
patrz Łóżko podnoszone manualnie	117, 118
Przebudowa łóżek pojedynczych na łóżko pod- wójne	128
Przedłużenie do łoża małżeńskiego	129
Łóżko awaryjne	132
Łóżko piętrowe	
Drabinka przy łóżku	127, 128
przebudowa	127
Siatka zabezpieczająca	120, 127, 128
Łóżko podnoszone	
Drabinka przy łóżku	121, 122, 126
Łóżko podnoszone elektrycznie	122
Łóżko podnoszone elektrycznie (wariant 2) ..	123
Łóżko podnoszone manualnie	117
Łóżko środkowe podnoszone elektrycznie	119, 120
Łóżko środkowe podnoszone elektrycznie – tryb awaryjny	120
Manualnie	118
Opuszczanie łóżka podnoszonego do położenia środkowego	121
otwieranie	116, 119, 123, 126
Pasy przytrzymujące, napinanie	126
Siatka zabezpieczająca	121, 122, 123
Zabezpieczenie przed upadkiem z wysokości	119, 123
zamykanie	117, 118, 122, 126
Łóżko podnoszone elektrycznie	122
Łóżko podnoszone manualnie	117, 118

Index

Łóżko stałe	
otwieranie	128
zamykanie	128
Łóżko w alkowie	
Drabinka przy łóżku	114, 117, 118
Mechanizm składania	115
rozkładanie w dół	115
Siatka zabezpieczająca	114, 118
składanie do góry	115

M

Markiza	65
elektryczna	66
ręczna	65
Masa dopuszczalna	32
Masa w stanie gotowym do jazdy	32, 34
Maska silnika	
otwieranie	60
zamykanie	60
Mata izolacyjna kabiny kierowcy, pielęgnacja	271
Materiały tapicerskie, czyszczenie	272
Mechaniczne podpory podnoszone	
Długość, regulacja	64
wsuwanie	64
wysuwanie	64
Mechanizm składania, łóżko w alkowie	115
Moment dokręcający	
Koła	297
Moskitiera, czyszczenie	272
Moskitiera, drzwi wejściowe	
otwieranie	71
zamykanie	71
Moskitiera, okno dachowe Heki	
otwieranie	93
zamykanie	93
Moskitiera, okno dachowe podnoszone na korbkę	
otwieranie	94
zamykanie	94
Mycie przy użyciu myjki ciśnieniowej	269
Myjka wysokociśnieniowa, mycie	269

N

Nacisk na hak	40
Nacisk na tylną oś	40
Naklejki informacyjne	291
Naklejki ostrzegawcze	291
Napięcie akumulatora, wskazania	176, 181
Napięcie spoczynkowe	153
Niebezpieczeństwo uduszenia się	24, 77

Niebezpieczeństwo wystąpienia	
przymrozków	29, 254, 261
Nocowanie	
poza polami kempingowymi	326
w podróży	332
Nośność	31
numer seryjny	291

O

Obchodzenie się z oponami	295
Obciążenie dodatkowe	31
Obliczanie	34
Przykładowa kalkulacja	32, 34
Zestawienie	33
Obciążenie dodatkowe - patrz też Załadunek	31
Obciążenie konwencjonalne	33
Obicia ze skóry sztucznej, czyszczenie	272
Ochrona przeciwpożarowa	23
Ochrona przeciwprzepięciowa	170
odbiornik radiowy	111
W kabinie kierowcy	111
Ogień	
Gaszenie	23
Zachowanie w razie	24
Ograniczenia prędkości	322
Ogrzewanie podłogowe/ogrzewanie łóżka, elektryczne	
Ochrona przed przeciążeniem	226
włączanie	226
wyłączanie	226
Ogrzewanie postojowe	
Konserwacja	287
Ogrzewanie zbiornika na ścieki i przewodów kanalizacyjnych	225
Ogrzewanie zbiornika, włączanie i wyłączanie	180, 184
Ogrzewanie, lusterka zewnętrzne	57
Okna	77
Roleta rzymska	89
Roleta z moskitierą	85, 86
Roleta zaciemniająca	85
Składana zasłona zaciemniająca	88
Okna dachowe	90
patrz Okno dachowe z zamkiem zatraskowym	91
Okno dachowe Heki	92
Moskitiera	93
otwieranie	92
Położenie wentylacyjne	92
Składana zasłona zaciemniająca	93
zamykanie	92

Index

Okno dachowe podnoszone na korbkę	93	Panel MP 20-T	175, 180
Lokalizacja i usuwanie usterek	314	Alarmy	178, 184
Moskitiera	94	Kontrolka zasilania 230 V	175, 180
otwieranie	93	Przycisk rezerwowy	180, 184
Składana zasłona zaciemniająca	93	Wskazanie temperatury	179, 184
zamykanie	93	Wskaźnik godziny	179
Okno dachowe z zamkiem zatrzaskowym	91	Wskaźnik zbiornika	178, 183
otwieranie	91	Wskaźniki akumulatorów	176, 181
Roleta zaciemniająca	91	Wyłącznik główny 12 V	176, 181
zamykanie	91	Panel Truma CP plus	189
Okno przesuwne		Menu serwisu	194
otwieranie	78, 79, 80	Ustawianie godziny	194
zamykanie	78, 79, 80	Ustawianie temperatury w pomieszczeniu ...	190
okno, drzwi wejściowe		Ustawianie zegara sterującego	193
otwieranie	72	Włączanie i wyłączanie	190
Roleta z moskitierą, otwieranie	73	Włączanie i wyłączanie oświetlenia	193
Roleta z moskitierą, zamykanie	73	Wybór rodzaju energii	191
Składana zasłona zaciemniająca, otwieranie ...	72	Wybór stopni pracy dmuchawy	192
Składana zasłona zaciemniająca, zamykanie ...	72	Zmiana stopnia wody ciepłej	191
zamykanie	72	Parkowanie	320
Opony		Pasy bezpieczeństwa	53
Ciśnienie w oponach	297	czyszczenie	272
Dobór opon	294	Prawidłowe założenie	53
nadmierne zużycie	26, 49, 293, 297	Piec - patrz kuchenka gazowa lub piec gazowy ...	232
Nośność	296	Piec - patrz piec gazowy	234, 235
Obchodzenie się z	295	Piec gazowy	234
Oznakowanie	295	Lokalizacja i usuwanie usterek	305
Wskazówki ogólne	293	włączanie	235, 236
Oświetlenie		wyłączanie	234, 235, 236
Lampy, czyszczenie	272	Piec gazowy (Dometic)	235
Lokalizacja i usuwanie usterek	301	Piec gazowy (Thetford)	236
Oświetlenie wewnętrzne			
Lokalizacja i usuwanie usterek	301		
Żarówki, wymiana	288		
Oświetlenie zewnętrzne			
kontrola	49		
Lokalizacja i usuwanie usterek	301		
Oznaczenia na oponie	295		

P

Panel LT 96 / LT 97	
Aktywacja pompy wodnej	188
Alarmy	188
Dezaktywacja pompy wodnej	188
Kontrolka zasilania 230 V	185
Opis	185
Wskaźnik napięcia akumulatora	186
Wskaźnik stanu zapełnienia	187
Wyłącznik główny 12 V	185

Index

Pielęgnacja	269	Pokrywa zbiornika, patrz króciec wlewowy paliwa	62
Części z tworzywa sztucznego wewnątrz	272	Pomoc drogowa w Europie	322
Firanki	272	Pomoc na drogach Europy	322
Grzejnik na ciepłą wodę	283	Pompa ciśnieniowa wody	
Instalacja wodna	273	Czyszczenie filtra wody	285
Kuchenka gazowa	272	Miejsce montażu	255
Lampy	272	włączanie i wyłączanie	180, 184
Mata izolacyjna kabiny kierowcy	271	Pompa cyrkulacyjna	224
Materiały tapicerskie	272	Pompa cyrkulacyjna, regulacja	
Moskitiera	272	prędkości obrotowej	224
mycie	269	Pompa wodna	254, 258, 260
Myjka wysokociśnieniowa, mycie	269	Pompa wodna, przełącznik	222
Obicia ze skóry sztucznej	272	Pompa zanurzeniowa	
Pas bezpieczeństwa	272	Miejsce montażu	255
pielęgnacja wewnątrz	271	Porady	318
pielęgnacja z zewnątrz	269	Poszerzenie półki kuchennej	107
Płyta spodnia	270	Powiększanie kanapy	
Powierzchnie mebli	272	Kanapa okrągła	140
Powłoki teflonowe	272	Powierzchnie mebli, czyszczenie	272
przerwa w użytkowaniu na czas zimy	280	Powłoki teflonowe, czyszczenie	272
Roleta z moskitierą	272	Poziom oleju, kontrola	61
Roleta zaciemniająca	272	Prace konserwacyjne	283
Schodek	271	Grzejnik na ciepłą wodę	283
Składana zasłona zaciemniająca	272	Klimatyzacja montowana (Truma)	287
Szyby	270	Ogrzewanie postojowe	287
Toalety	277	Tylna oś AL-KO	290
w razie tymczasowej przerwy w użytkowaniu	278	Prace przeprowadzane w ramach przeglądu	283
w sezonie zimowym	277	Prąd spoczynkowy	153
Wyciąg	274	Prędkości jazdy	52
Wykładzina dywanowa	272	Propan	27, 143
Wykładzina podłogowa PVC	272	Prysznic	263
Zasłony	272	Przebudowa do spania	
Zbiornik na ścieki	271	Fotele pojedyncze	139
Zlewozmywak	272	Kanapa okrągła	133
Pielęgnacja w sezonie zimowym	277	Kanapa tyłem do kierunku jazdy z	
Pielęgnacja wewnątrz	271	ławą wzdłużną	134, 135
Pielęgnacja z zewnątrz	269	ława w części przedniej	130, 131
Płyn do spryskiwaczy, uzupełnianie	61	ława w części przedniej na łóżko awaryjne ..	132
Płyta spodnia, pielęgnacja	270	Przebudowa na mieszkanie	
Podłokietnik, ustawianie	54	Fotele pojedyncze (Alpa)	138
Podnośniki okien, elektryczne	57	Fotele pojedyncze (Pulse/Esprit)	137
Podpory patrz Podpory podnoszone	64	Fotele pojedyncze (Trend)	136
Podpory podnoszone	64	Przed jazdą	30
Długość, regulacja	64	Przegląd coroczny	
wsuwanie	64	Dowody przeprowadzenia przeglądu	16
wysuwanie	64	Przegląd podwozia	
Podwójne dno, załadunek	39	Dowody przeprowadzenia przeglądu	16
Pojazd, mycie	269	Przegląd szczelności	
Pojemność akumulatora	154	Dowody przeprowadzenia przeglądu	11
		Gwarancja	9

Index

Przeglądy	283
dalsze	14
Kontrola gazu	16
Podwozie	15
Przegląd coroczny	14
Przegroda kabiny kierowcy	76
otwieranie	76
zamykanie	76
Przełącznik automatyczny, instalacja gazowa	148
Przełącznik do pompy wodnej	255
Przełącznik wybierakowy akumulatora	166, 169
Przełączniki świateł	112
Przeładowanie	35
Przepisy o opłatach drogowych w krajach europejskich	331
Przepisy ruchu drogowego w Niemczech	319
Przepisy ruchu drogowego zagranicą	319
Przerwa w użytkowaniu	
na czas zimy	280
tymczasowa	278
Przewód podłączeniowy - patrz	
Przewód zasilający	211
Przewód zasilający do przyłącza 230 V	211
Przydatne porady	318
Przyłącze 230 V	64, 210, 211
Lokalizacja i usuwanie usterek	301
Przewód zasilający	211
Przyłącze gazowe, zewnętrzne	147
Przyłącze zewnętrzne - patrz Przyłącze 230 V	64
Pulpit do pisania/czytania	59

R

Reduktor ciśnienia gazu, śrubunki	144
Rejestracja	30
Reling na dachu	37
Roleta do szyby przedniej	87
Funkcja awaryjna	87
Roleta rzymska	89
Roleta z moskitierą, czyszczenie	272
Roleta z moskitierą, okno	
otwieranie	85
zamykanie	85
Roleta z moskitierą, okno drzwi wejściowych	
otwieranie	73
zamykanie	73
Roleta zaciemniająca, czyszczenie	272
Roleta zaciemniająca, okno	
otwieranie	85
zamykanie	85

Roleta zaciemniająca, okno dachowe z zamkiem zatraskowym	
otwieranie	91
zamykanie	91
Rosa - patrz skropliny	77, 78
Rozłącznik akumulatora	163, 166, 169, 172
Rozmiar felgi	296
Rury wodociągowe, czyszczenie	273

S

Schodek	41, 42, 63
Kontrolka	42
Lokalizacja i usuwanie usterek	301
Pielęgnacja	271
Sygnał ostrzegawczy	42
wsuwanie	42, 43
wyciąganie	42
wysuwanie	43
SCU (System Control Unit)	174
Siatka zabezpieczająca	
Łóżko w alkwie	114, 118
Siatka zabezpieczająca, łóżko piętrowe	120, 127, 128
Siatka zabezpieczająca, łóżko	
podnoszone	122, 123, 126
Sicherungen	
an der Wohnraumbatterie	213
Sieć pokładowa 12 V	154
Sieć pokładowa 230 V	210
Składana zasłona zaciemniająca	
Okno, drzwi wejściowe	72
Szyba boczna	45
Szyba przednia	46
Składana zasłona zaciemniająca, czyszczenie	272
Składana zasłona zaciemniająca, kabina kierowcy	58
otwieranie	88, 89
zamykanie	88, 89
Składana zasłona zaciemniająca, okno dachowe Heki	
otwieranie	93
zamykanie	93
Składana zasłona zaciemniająca, okno dachowe podnoszone na korbkę	
otwieranie	93
zamykanie	93
Składana zasłona zaciemniająca, okno w drzwiach wejściowych	
otwieranie	72
zamykanie	72
Skropliny	
na podwójnej szybie akrylowej	78
na połączeniu śrubowym podłogi i nadwozia ..	77

Index

Skrzynka bezpiecznikowa patrz Wyłącznik instalacyjny 230 V	214
Skrzynka gazowa	28, 143
Sprzęt osobisty	33
Stół nieruchomy	
przesuwanie w szereg	98
przesuwanie wzdłuż	98
Stół podnośny	
Przebudowa na podstawę łóżka	103
Stół wiszący	
powiększanie	95, 97
Przebudowa na podstawę łóżka	96, 97
zmniejszanie	95, 97
Stoły	
2-kolumnowy składany stół opuszczany	101
2-kolumnowy składany stół opuszczany przy środkowym łóżku podnoszonym	102
Stół jednokolumnowy (przesuwana płyta stołu) . 98	
Stół nieruchomy (przesuwana płyta stołu)	98
Stół opuszczany przy kanapie okrągłej	99, 100
Stół składany, opuszczany i sztywny	103
Stół wiszący (komplet stołków barowych)	97
Stół wiszący z podstawą przegubową	95
Światła mijania	325
Syfon	259
Symbole	
do wskazówek	20
Zawory odcinające dopływ gazu	146, 215
System nawigacji satelitarnej	66
System przełączający DuoControl	148
Szafa na telewizor	108
Szyby obrotowe	83
otwieranie	81, 83
Roleta z moskitierą	85
Roleta zaciemniająca	85
Stała wentylacja	82, 84
zamykanie	81, 83
Szyby, czyszczenie	270
T	
Tabliczka znamionowa	290
Tankowanie	62
Technicznie dopuszczalna masa całkowita	32, 34
Telewizor	44, 108
chowanie	44
wychylanie	108
wyciąganie	108
Terminy kontroli	321
Toaleta	264
Bezpiecznik	213
Lokalizacja i usuwanie usterek	312
Pielęgnacja	277
Zbiornik na ścieki, opróżnianie	277
Toaleta Thetford	
Bezpiecznik	214
Kontrolka	265, 266
opróżnianie	266
płukanie	265, 266
Zbiornik na ścieki, opróżnianie	266
Toaleta Vario	263
Przebudowa na kabinę prysznicową	263
Przebudowa na kabinę toaletową	264
Toaleta z rozdrabniaczem	
Opróżnianie kasety	268
Trójkąt ostrzegawczy	321
Tryb awaryjny	172
Tryb zimowy	278
Tryby pracy	
Grzejnik na ciepłe powietrze	217, 218
Łodówka	238, 240, 244, 246, 248
Przełącznik automatyczny, instalacja gazowa	149
Turystyczne łóżeczka dziecięce	114, 115, 125, 127
TÜV	321
Tyłna oś AL-KO	290
tylny luk bagażowy	38
Typ felgi	293
U	
Układ hamulcowy, lokalizacja i usuwanie usterek	300
Układ monitorujący akumulator	163, 167, 170, 173
Układ siedzeń	55
Umywalka	
Czyszczenie	275
Uruchomienie	
po tymczasowej przerwie w użytkowaniu	281
Przerwa w użytkowaniu na czas zimy	281
Urządzenia do zabudowy	215
Instrukcje	24
Ustawiane elektrycznie lusterka zewnętrzne	57
Ustawić wysokość, fotel kierowcy	54
Utylizacja	
Nieczystości	22
Odpadki domowe	22
Ścieki	22
W	
W czasie jazdy	51

Index

Warunki gwarancji szczelności	8
Wentylacja wymuszona	24, 77
Wentylowanie	77
Kabina toaletowa	263
Woda pitna	29
Wodociąg	
Informacje ogólne	254
Lokalizacja i usuwanie usterek	312
Wohnraumbatterie	
Sicherungen	213
Wskazania	
Godzina	179
Napięcie akumulatora	176, 181
Stan zapełnienia zbiornika na ścieki	178, 183
Stan zapełnienia zbiornika na wodę	178, 183
Temperatura	179, 184
Wskazanie temperatury	179, 184
Wskazówki bezpieczeństwa	23
Bezpieczeństwo w ruchu drogowym	25
Butle gazowe	143
Eksploatacja przyczepy	26
Grzejnik na ciepłą wodę	219
instalacja elektryczna	29
Instalacja gazowa	27, 142
Instalacja wodna	29
Kuchenka	232
Ochrona przeciwpożarowa	23
Wydzielenie części sypialnej	141
Wskazówki dotyczące ochrony środowiska	22
Wskazówki ogólne	21
Wyciąg	237
Filtr, czyszczenie	274, 275
Pielęgnacja	274
Wyciek wody w pojeździe	312
Wyczuwalny zapach gazu	27, 142, 304
Wydzielenie części sypialnej	141
Drzwi przesuwne	141
Wykładzina dywanowa, czyszczenie	272
Wykładzina podłogowa PVC	43
Wykładzina podłogowa PVC, czyszczenie	272
Wyłącznik główny 12 V	176, 181
Wyłącznik instalacyjny 230 V	214
Wyłącznik różnicowo-prądowy	210
Wymiana koła	296
Moment dokręcający	297
Wymiana opony - patrz Wymiana koła	296
Wymiary, dopuszczalne	322
Wymiennik ciepła (Alde)	
włączanie	223
wyłączanie	223
wymiennik ciepła, grzejnik, wymiana	215
Wyposażenie dodatkowe	33
wyposażenie podstawowe	32
Wyposażenie ratunkowe	321
Wysokie zużycie gazu	27, 142, 304
Wysuwanie anteny satelitarnej	67
Wyświetlacz EHG	195
Z	
Zabezpieczenie przed wdzieraniem się zapachów	259
Zagłówki	55
Zagrożenie pożarowe, unikanie	23
Załadunek	35
Bagażnik na dachu	37
Bagażnik na rowery	39
garaż w tylnej części pojazdu	38
Podwójne dno	39
tylny luk bagażowy	38
Załadunek - patrz też Obciążenie dodatkowe	35
Zamek	
Drzwi wejściowe	69
Kłapa zewnętrzna	73, 74
Przegroda kabiny kierowcy	76
Zamek klapy	
otwieranie	73, 74
z uchwytem	73, 74
zamykanie	73, 74
Zamek w drzwiach	69
Żarówka - patrz Żarówki, wymiana	288
Żarówki, wymiana	288
Lampa oświetlająca garaż	289
Lampa oświetlająca lodówkę	289
Zasilanie gazowe w krajach europejskich	328
Zasilanie prądem o napięciu 12 V	154
Lokalizacja i usuwanie usterek	303
włączanie	176, 181
Zasilanie prądem o napięciu 230 V patrz	
Przyłącze 230 V	210
Zasłony, czyszczenie	272
Zawór bezpieczeństwa/spustowy bojlera	231
Zawór kurkowy odcinający Alde	222
Zawór kurkowy odpływu, ścieki	257
Zawór kurkowy ściekowy	258, 259
Zawory odcinające dopływ gazu	146
Symbole	146, 215

Index

Zbiornik na ścieki	258, 259
czyszczenie	271
Grzejnik	225
Lokalizacja i usuwanie usterek	312
opróżnianie	258, 259
Pielęgnacja	271
Stan zapełnienia, wskazania	178, 183
Zbiornik na wodę	
czyszczenie	273
Stan zapełnienia, wskazania	178, 183
Woda, napełnianie	256
Woda, spuszczenie	257
Zbiornik na wodę - patrz też Instalacja wodna ...	256
Zewnętrzne przyłącze gazowe	147
Zlewozmywak	
Czyszczenie	275
Zlewozmywak, czyszczenie	272
Zużycie gazu	144